



BIG BOOK

CATALOGUE 2024

EDIZIONE 1

TM



La ditta Accossato nasce nel 1969 come produttrice di moto su idea del fondatore Giovanni Accossato. La sua storia è stata caratterizzata da innumerevoli successi nelle competizioni sportive: le moto Accossato hanno vinto 1 campionato del mondo, 3 europei e 12 campionati italiani.

Al contempo, Accossato avvia collaborazioni commerciali con le più importanti case motociclistiche del settore in qualità di produttore primo impianto di manubri, leve, telai e molto altro.

Dopo la vittoria del mondiale di enduro ottenuto nel 1985, l'azienda sceglie di dedicarsi totalmente alla produzione primo impianto rendendo questa l'attività principale.

Nel 2015 l'impresa decide di amplificare la propria sfera di azione e di integrare la produzione di prodotti aftermarket, istituendo così il primo catalogo di prodotti Accossato.

Ad oggi, la realtà di Accossato è composta da cinque divisioni produttive e vanta una rete distributiva nazionale e internazionale in costante crescita. Questo è anche reso possibile dalla presenza del brand nelle principali competizioni sportive di carattere mondiale.

La qualità dei prodotti Accossato e il servizio offerto con grande passione da un team di professionisti rendono l'esperienza di acquisto impareggiabile.





UNI EN ISO 9000 50 100 17109

Accossato was born in 1969 as a motorcycle manufacturer from the idea of its founder Giovanni Accossato. Its history has been characterized by many successes in sport competitions: Accossato motorcycle won 1 world championship, 3 European championships and 12 Italian championships.

In the meantime, Accossato started commercial partnerships with the main motorcycle manufacturers as a manufacturer of OEM handlebars, levers, frames and much more.

After winning the enduro world championship in 1985, the company dedicated entirely to OEM production, making it its main activity.

In 2015 the company decides to expand its sphere of action by including the production of aftermarket products as well and created the first Accossato catalog. Today, Accossato consists of five production divisions and boasts a national and international distribution network which is constantly growing. This is possible thanks to the presence of the brand in the main sport competitions in the world.

The purchasing experience is made unparalleled by the quality of Accossato products and by the service provided by a team of professionals with great passion.

Accossato nació en 1969 como fabricante de motocicletas a partir de la idea de su fundador Giovanni Accossato.

Su historia está caracterizada por muchos éxitos en competiciones deportivas: las motos de Accossato ganaron 1 campeonato del mundo, 3 campeonatos europeos y 12 campeonatos italianos.

Al mismo tiempo, Accossato empezó unas colaboraciones comerciales con los principales fabricantes de motocicletas del sector en calidad de fabricante OEM de manillares, manetas, bastidores y mucho más.

Después de la victoria del campeonato mundial de enduro en 1985, la empresa empieza a dedicarse totalmente a la producción OEM, que se convierte en su actividad principal.

En 2015 la compañía decide ampliar su ámbito de actuación e incorporar la producción de productos de posventa, realizando el primer catálogo de productos Accossato.

Hoy Accossato está formada por cinco divisiones de producción y cuenta con una red de distribución italiana e internacional en constante crecimiento. Esto es posible también gracias a la presencia de la marca en las principales competiciones deportivas del mundo.

La calidad de los productos de Accossato y el servicio que un equipo de profesionales ofrece con gran pasión hacen que la experiencia de compra sea incomparable.

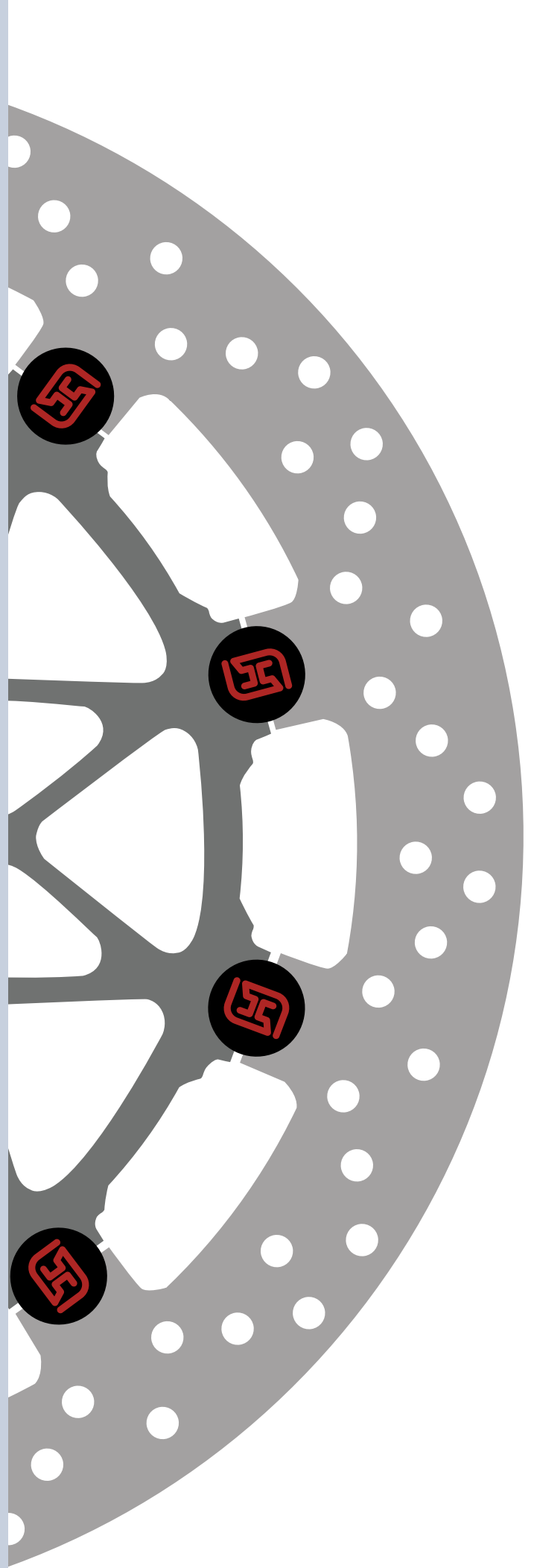



PRAMAC RACING TEAM

MOTO GP





SIC 58 SQUADRA CORSE

MOTO 3





SIC 58 SQUADRA CORSE

MOTO E





BARNI RACING TEAM

WSBK



ALTHEA WSSP

PARTNERS



■ **Pompe Freno / Brake Master Cylinders / Bombas de Freno**

Pompe freno / Brake Master Cylinders / Bombas de Freno Ø 19	1
Pompe freno / Brake Master Cylinders / Bombas de Freno Ø 17	18
Pompe freno / Brake Master Cylinders / Bombas de Freno Ø 16	24
Pompe freno / Brake Master Cylinders / Bombas de Freno Ø 15	35
Pompe freno / Brake Master Cylinders / Bombas de Freno Ø 14	41
Pompe freno Radiali / Radial Brake Master Cylinders / Bombas de Freno Radiales Ø 10.5	47
Colori / Colours / Colores	48

■ **Pompe Frizione / Clutch Master Cylinders / Bombas de Embrague**

Pompe Frizione / Clutch Master Cylinders / Bombas de Embrague Ø 19	53
Pompe Frizione / Clutch Master Cylinders / Bombas de Embrague Ø 17	58
Pompe Frizione / Clutch Master Cylinders / Bombas de Embrague Ø 16	61
Pompe Frizione / Clutch Master Cylinders / Bombas de Embrague Ø 15	73
Pompe Frizione / Clutch Master Cylinders / Bombas de Embrague Ø 14	76
Colori / Colours / Colores	79

■ **Pompe Freno a Pollice / Thumb Brake Master Cylinders / Bombas de Embrague de Pulgar**

Pompe freno a Pollice / Thumb Brake Master Cylinders / Bombas de Embrague de Pulgar	83
Pompe Freno Posteriore / Rear Master Cylinders / Bombas de Frenos Traseras	90

■ **Comandi Frizione / Full Clutch / Mandos de Embrague**

Comandi Frizione / Full Clutch / Mandos de Embrague	97
Colori / Colours / Colores	106

■ **Ricambi: Leve per Pompe e Comandi Accossato / Spare Parts: Levers for Master Cylinders and Full clutch Accossato / Recambios: Manetas para Bombas y Mandos Accossato**

Ricambi: Leve per Pompe e Comandi Accossato / Spare Parts: Levers for Master Cylinders and Full clutch Accossato / Recambios: Manetas para Bombas y Mandos Accossato	109
Colori / Colours / Colores	126

■	Leve a Controllo Remoto Integrato / Brake Levers with Remote Adjuster / Manetas de Freno Abatible con Regulador Remoto Incluido	131
■	Accessori e Ricambi /Accessories and Spare Parts / Accesorios y Recambios	141
■	Fluido Freni / Brake Fluid / Líquido de Frenos	
	Fluido Freni DOT 4 / Brake Fluid DOT 4 / Líquido de Frenos DOT 4	157
	Fluido Freni DOT 5.1 / Brake Fluid DOT 5.1 / Líquido de Frenos DOT 5.1	158
	Fluido Freni DOT 6 / Brake Fluid DOT 6 / Líquido de Frenos DOT 6	160
■	Polsino Per Protezione Olio / Oil Tank Protection / Manguito para la Protección del Tanque de Aceite	163
■	Vaschette-Serbatoi per l'olio / Fluid Reservoirs / Depósito de líquido	
	Vaschette per L'olio / Fluid Reservoir / Depósito de líquido	165
	Serbatoio per l'olio CNC / CNC Fluid Reservoir / Depósito de líquido CNC	173
	Vaschette olio CNC per Pompe Ready to Brake / Ready to Brake Master Cylinder CNC Fluid Reservoir / Depósito de Líquido de CNC para Bombas Ready to Brake	178
■	Pinze Freno / Brake Calipers / Pinzas de Freno	181
	Pinze Freno Radiale / Radial Brake Calipers /Pinzas de Freno Radial 108	183
	Pinze Freno Radiale / Radial Brake Calipers /Pinzas de Freno Radial 100	189
	Pinze Freno Radiale / Radial Brake Calipers / Pinzas de Freno Radial 84	199
	Pinze Freno Radiale / Radial Brake Calipers / Pinzas de Freno Radial 69,5	214
	Pinze Freno Radiale / Radial Brake Calipers / Pinzas de Freno Radial 60	216
	Pinze Freno Radiale / Radial Brake Calipers / Pinzas de Freno Radial 45	225
	Pinze Freno Assiale / Axial Brake Calipers / Pinzas de Freno Axial 84	228
	Pinze Freno Assiale / Axial Brake Calipers / Pinzas de Freno Axial 40	236
■	Comandi Gas / Quick Throttle Controls / Mandos de Gas	
	Comandi Gas / Throttle Controls / Mandos de Gas	241
	Manopole Racing / Racing Grips / Puños Racing	254
	Colori Manopole / Grips Colours / Colores de los Puños	268
	Sgancio Rapido per Comando Gas / Quick Disconnector for Throttle Control / Disconnector Rápido para Mandos de Gas	273

■	Sensori del Cambio / Quick Shifter Sensor / Sensor de Cambio	
	Sensori del Cambio / Quick Shifter Sensors / Sensores de Cambio	276
	Accessori / Spare Parts / Accesorios	278
■	Kit per Freno Radiale / Kit for Radial Brake Master Cylinder / Kit para Freno Radial	
	Distanziali per Pinze freno Radiali / Radial Caliper Spacers / Espaciadores para Pinzas de Frenos Radiales	279
	Kit Adattatori per Pinze freno / Brake Brackets Kit / Kit de Soportes para Pinza de Frenos	280
	Kit Racing	292
■	Sgancio Rapido Tubo Freno / Brake Hose Quick Disconnect / Disconnecter Rápido de Latigullo de Freno	297
■	Pulsantiere / Button Panels / Botoneras	299
■	Paraleva / Lever guard / Protector de Maneta	303
■	Semimanubri / Clip ons / Semimanillares	313
■	Pedane / Rearsets / Estriberas	325
■	Tappi / Caps / Taponos	
	Tappi Serbatoio / Fuel Caps / Tapón de Combustible	331
	Tappi Vaschette Olio / Cap Oil Fluid Reservoir / Tapa para Depósito de Líquido	337
	Tappi Rabbocco Olio / Oil Filler Caps / Tapas de Rellenado	341
■	Ghiere / Steering Nuts / Diales	343
■	Tamponi Paracarena / Crash Pads / Protectori de Motor	349
■	Protezione Corona / Sprocket Defender / Protector del Piñón	351

■	Protezione Forcella / Fork Defender / Protector de la Horquilla	353
■	Cavalletti / Stands / Caballete	355
■	Specchietti / Mirrors / Retrovisores	365
■	Catadiottri / Retroreflectors / Catadióptricos	373
■	Manubri / Handlebars / Manillares	
	Manubri in Alluminio / Aluminium Handlebars / Manillares de Aluminio Ø 22 mm	375
	Manubri in Acciaio con Diametro Costante / Steel Handlebars with Costant Diameter / Manillares de Acero de Diámetro Costante Ø 22 mm	434
	Manubri in Alluminio Sezione Variabile / Aluminium Handlebars with Variable Diameter / Manillares de Aluminio Diámetro Variable Ø 28/28,5	453
■	Contrappesi / Handlebar Ends / Contrapesos	483
■	Cavallotti / Risers / Elevadores	489
■	Kit Assemblaggio Manubri / Handlebars Kit / Kit de Montaje de Manillares	495
■	Tubi Freno / Brake Hoses / Latiguillos de freno	
	Kit Tubi Freno "Ready Model" / Brake Lines "Ready Model" Kit / Kit de latiguillos de frenos "Ready Model"	499
	Tubi Freno "Modular System" / Brake Lines "Modular System" / Latiguillos de frenos "Modular System"	504
	Tubi Freno "Easy Modular System" / Brake Lines "Easy Modular System" / Latiguillos de frenos "Easy Modular System"	510
	Accessori / Spare Parts / Accesorios	515
■	Macchine Crimpatrici / Crimp Machines / Máquinas de engarzar	527

■	Pastiglie Freno / Brake Pads / Pastillas de Freno	531
■	Dischi Freno / Brake Discs / Discos de Frenos	539
	Dischi Flottanti / Floating Brake Disc / Discos flotantes	544
	Dischi Fissi / Fixed Brake Disc / Discos fijos	565
■	Batterie al Litio / Lithium Batteries / Baterías de litio	587
■	Leve OEM / OEM Levers / Manetas OEM	
	Leve Freno OEM / OEM Brake Levers / Manetas de Freno OEM	599
	Leve Frizione OEM / OEM Clutch Levers / Manetas de Embrague OEM	605
	Leve Freno/Frizione OEM / OEM Brake/Clutch Levers / Manetas de Freno/Embrague OEM	611
■	Merchandising	613
■	Politica della Qualità / Quality Policy / Políticas de Calidad	623
■	Condizioni di Vendita / Sales Conditions / Condiciones de Venta	627
■	Marchi / Brands / Marcas	646

■ Pompe Freno Ø 19 CNC con Leva "Revolution"

CNC Brake Master Cylinders
Bombas de Freno de CNC



Codice / Reference / Código	Specifiche / Specifics / Especificaciones
CY001	19x18
CY002	19x19
CY003	19x20
CY004	PRS 19x17-18-19

- Colori leva a pagina 48
Lever colours at page 48
Colores de las manetas en la página 48

■ Caratteristiche Pompa freno

Brake Master Cylinder Features

Características de Bomba de Freno



Pomello di regolazione dello stesso colore della leva. Permette di regolare la distanza dal manubrio.

Adjusting knob in the same color of the lever. Allows you to adjust the distance from the handlebar.

Pomo de ajuste del mismo color que la maneta. Permite ajustar la distancia desde el manillar.



Compatibile con tutti i manubri di diametro 22 mm.

Compatible with all handlebars of 22 mm diameter.

Compatible con todos los manillares de 22 mm de diámetro.



Leva regolabile in lunghezza con inserti.

Lever with inserts adjustable in length.

Maneta con insertos ajustable en longitud.



Sistema PRS. Permette di variare l'interasse.

PRS system. Allows the distance to be varied.

Sistema PRS. Permite variar el intereje.

■ Pompe Freno Ø 19 con Leva Fissa

Brake Master Cylinders with Fix Lever

Bombas de freno con Maneta Fija



Codice / Reference / Código		Specifiche / Specifics / Especificaciones
Corpo Nero Black Body Cuerpo Negro	Corpo Naturale Natural Body Cuerpo Natural	
CL023	CY023	19x18
CL039	CY039	19x19
CL029	CY029	19x20
CL035	CY035	19x20

- Colori leva a pagina 48
Lever colours at page 48
Colores de las manetas en la página 48

■ Pompa Freno Ø 19 con Leva Snodata

Brake Master Cylinders with Folding Lever

Bombas de Freno con Maneta Abatible



Codice / Reference / Código		Specifiche / Specifics / Especificaciones
Corpo Nero Black Body Cuerpo Negro	Corpo Naturale Natural Body Cuerpo Natural	
CL021	CY021	19x18
CL040	CY040	19x19
CL035	CY035	19x20
	CY041	19x21
CL022	CY022	PRS 19x17-18-19

- Colori leva a pagina 48
Lever colours at page 48
Colores de las manetas en la página 48

Opzioni Leva

Lever Options / Opciones de Manetas



Leva / Lever / Maneta:
17 cm



Leva / Lever / Maneta:
15 cm



Leva / Lever / Maneta:
RST



Leva / Lever / Maneta:
NRST



Corpo Nero

Black Body

Cuerpo Negro



Corpo Naturale

Natural Body

Cuerpo Natural

Nota: solo nella versione black edition la leva è colorata
 il corpo forgiato è disponibile fino ad esaurimento scorte
 Note: only in the black edition version the lever is colored
 forged body is available while stocks last
 Nota: sólo en la versión black edition la maneta es de color
 cuerpo forjado está disponible hasta fin de existencias

■ Pompe Freno Ø 19 "Revolution"

Brake Master Cylinders

Bombas de Freno



Codice / Reference / Código	Specifiche / Specifics / Especificaciones
CL053	19x18
CL054	19x19
CL057	19x20
CL050	PRS 19x17-18-19

- Colori leva a pagina 48
Lever colours at page 48
Colores de las manetas en la página 48

■ Pompe Freno Ø 19 "Glow Blow"

Brake Master Cylinders with Fix Lever

Bombas de Freno



Codice / Reference / Código	Specifiche / Specifics / Especificaciones
CY042	19x18
CY043	19x20

- Colori leva a pagina 48
Lever colours at page 48
Colores de las manetas en la página 48

Nota: con corpo verniciato e con leva "Revolution" nera
Note: with coated body and black "Revolution" lever
Nota: con cuerpo barnizado y maneta "Revolution" negra.

Pompe Freno Ø 19 con Vaschetta Integrata e Leva Fissa

Brake Master Cylinders with Integrated Fluid Reservoir and Fix Lever
Bombas de Freno con Depósito de Líquido de Frenos y Maneta Fija



Codice / Reference / Código	Specifiche / Specifics / Especificaciones
PK023	19x18
PK039	19x19
PK029	19x20

- Colori leva a pagina 48
Lever colours at page 48
Colores de las manetas en la página 48

Pompe Freno Ø 19 con Vaschetta Integrata e Leva Snodata

Brake Master Cylinders with Integrated Fluid Reservoir and Folding Lever
Bombas de Freno con Depósito de Líquido de Frenos y Maneta Abatible



Codice / Reference / Código	Specifiche / Specifics / Especificaciones
PK021	19x18
PK040	19x19
PK035	19x20
PK022	PRS 19x17-18-19

- Colori leva a pagina 48
Lever colours at page 48
Colores de las manetas en la página 48

Pompe Freno Ø 19 "Custom" Attacco 1 Pollice (1 Inch) con Leva Fissa

"Custom" Brake master cylinders with Fix Lever and Black Body
Bombas de Freno "Custom" con Maneta Fija y Cuerpo Negro



Codice / Reference / Código		Specifiche / Specifics / Especificaciones
Corpo Nero Black Body Cuerpo Negro	Corpo Naturale Natural Body Cuerpo Natural	
PC010	PC003	19x18 Supporto specchietto / Mirror holder / Soporte para retrovisor: M10x1
PC012	PC005	19x19 Supporto specchietto / Mirror holder / Soporte para retrovisor: M10x1
PC013	PC006	19x20 Supporto specchietto / Mirror holder / Soporte para retrovisor: M10x1

Colori leva a pagina 48
Lever colours at page 48
Colores de las manetas en la página 48

Pompe Freno Ø 19 "Custom" Attacco 1 Pollice con Leva Snodata

"Custom" Brake master cylinders with Folding Lever

Bomba de Freno "Custom" con Maneta Abatible



Codice / Reference / Código		Specifiche / Specifics / Especificaciones
Corpo Nero Black Body Cuerpo Negro	Corpo Naturale Natural Body Cuerpo Natural	
PC009	PC002	19x18 Supporto specchietto / Mirror holder / Soporte para retrovisor: M10x1
PC011	PC004	19x19 Supporto specchietto / Mirror holder / Soporte para retrovisor: M10x1
PC014	PC007	19x20 Supporto specchietto / Mirror holder / Soporte para retrovisor: M10x1
PC008	PC001	PRS 19x17-18-19

Colori leva a pagina 48
Lever colours at page 48
Colores de las manetas en la página 48



Corpo Nero

Black Body

Cuerpo Negro



Corpo Naturale

Natural Body

Cuerpo Natural

Nota: solo nella versione black edition la leva è colorata
 il corpo forgiato è disponibile fino ad esaurimento scorte

Note: only in the black edition version the lever is colored
 forged body is available while stocks last

Nota: sólo en la versión black edition la maneta es de color
 cuerpo forjado está disponible hasta fin de existencias

■ Pompe Freno Ø 19 "Ready To Brake" CNC con Leva Snodata

CNC "Ready to Brake" Brake Master Cylinders with Folding Lever
Bombas de Freno "Ready to brake" con Maneta Abatible



Codice / Reference / Código	Specifiche / Specifics / Especificaciones
CY087	19x18
CY088	19x19
CY089	19x20
CY090	PRS 19x17-18-19

- Colori leva a pagina 48
Lever colours at page 48
Colores de las manetas en la página 48

Opzioni Pompa Freno

Brake Master Cylinder Options

Opciones Bomba de Freno



Leva / Lever / Maneta:
17 cm



Leva / Lever / Maneta:
15 cm



Microinterruttore incluso.

Included Switch.

Microinterruptor incluido.



Shark Design

Cavallotto con sgancio rapido
Disponibile anche con attacco
specchietto M10x1 o M8x1

Quick disconnect hose clamp
available also with mirror collector
M10x1 o M8x1

Abrazadera de manguera de
liberación rápida. Disponible
también con enganche para el
retrovisor M10x1 o M8x1

Nota: fino ad esaurimento scorte sarà disponibile la versione forgiata

Note: while stocks last, the forged version will be available

Nota: hasta agotar existencias, estará disponible la version forjada

■ Pompe Freno CNC "GA" Ø 19

"GA" Brake Master Cylinders

Bombas de Freno "GA"

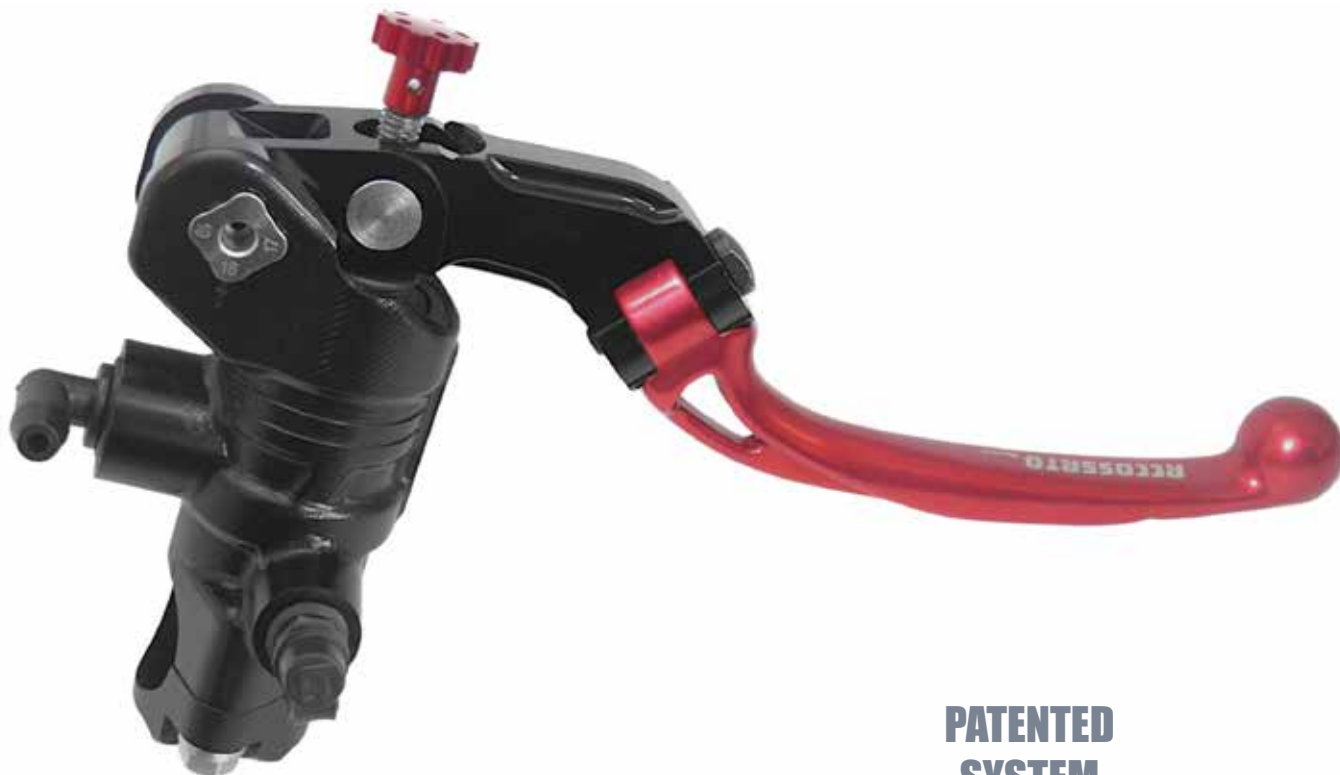

**PATENTED
SYSTEM**

Codice / Reference / Código	Specifiche / Specifics / Especificaciones
GA001	PRS 19x17-18-19

Unica pompa autospurgante con idraulica in controspinta.

The one and only master cylinder self-refill with countertrust hydraulics.

La única bomba autopurgante y con sistema hidráulico de empuje inverso.

- Colori leva a pagina 48
Lever colours at page 48
Colores de las manetas en la página 48

Descrizione

Description / Descripción

Frutto di tanti anni di sviluppo, è destinata a rivoluzionare il concetto di frenata nelle pompe radiali racing.

The result of many years of development, it is bound to change forever the concept of brake in racing radial master cylinders.

Es el fruto de muchos años de desarrollo y está destinada a revolucionar el concepto de frenado de las bombas radiales racing.

- Pompa radiale con pressione in contropinta / Radial master cylinder working in counterthrust / Bomba radial con sistema de empuje inverso
- Esclusivo brevetto Accossato / Accossato exclusive patent / Patente esclusiva Accossato
- Idraulica innovativa / Innovative hydraulics / Hidráulica inovadora
- Aumento potenza frenante / Increased braking power / Aumento de la potencia de frenado
- Elevata modulabilità / High modular control / Modulación elevada
- La Corsa a Vuoto è pressochè a zero / Spare travel feeling around zero / Carrera en vacío reducida casi a zero
- Rilascio pressione su pastiglie fino a 10 volte più rapido rispetto a una pompa tradizionale / Pressure release on brake pads up to 10 times quicker than traditional master cylinders / El avio de la presión en las pastillas de freno es 10 veces más rápido que en las bombas tradicionales
- Sistema Autosurgante / Self-bleed system / Sistema Autopurgante
- Autoricarica del fluido dei freni / Brake fluid self-refill / Sistema de rellenado automático del depósito de líquido de frenos

Nuovo sistema di funzionamento in contropista.

New operating system in cunterthrust.

Nuevo sistema hidráulico de empuje inverso



Braccialetto sgancio rapido.

Quick disconnecter hose clamp.

Abrazadera de manguera de liberación rápida

Fornita con sistema PRS di regolazione dell'interasse.

Supplied with PRS center distance adjustment system.

Sistema PRS de regulación del intereje incluido.

■ Pompe Freno Ø 17 con Leva Fissa

Ø 17 Brake Master Cylinders with Fix Lever

Bombas de Freno Ø 17 con Maneta Fija



Codice / Reference / Código		Specifiche / Specifics / Especificaciones
Corpo Nero Black Body Cuerpo Negro	Corpo Naturale Natural Body Cuerpo Natural	
CL074	CY074	17x18
CL076	CY076	17x19
CL07	CY078	17x20

- Colori leva a pagina 48
 Lever colours at page 48
 Colores de las manetas en la página 48

■ Pompe Freno Ø 17 con Leva Snodata

Ø 17 Brake Master Cylinders with Folding Lever

Bombas de Freno Ø 17 con Maneta Abatible



Codice / Reference / Código		Specifiche / Specifics / Especificaciones
Corpo Nero Black Body Cuerpo Negro	Corpo Naturale Natural Body Cuerpo Natural	
	CY075	17x18
CL077	CY077	17x19
CL079	CY079	17x20
CL080	CY080	PRS 17x17-18-19

- Colori leva a pagina 48
Lever colours at page 48
Colores de las manetas en la página 48

Opzioni Leva

Lever Options / Opciones de Manetas



Leva / Lever / Maneta:
17 cm



Leva / Lever / Maneta:
15 cm



Leva / Lever / Maneta:
RST



Leva / Lever / Maneta:
NRST



Corpo Nero

Black Body

Cuerpo Negro



Corpo Naturale

Natural Body

Cuerpo Natural

Nota: solo nella versione black edition la leva è colorata
il corpo forgiato è disponibile fino ad esaurimento scorte

Note: only in the black edition version the lever is colored
forged body is available while stocks last

Nota: sólo en la versión black edition la maneta es de color
cuerpo forjado está disponible hasta fin de existencias

■ Pompe Freno Ø 17 "Ready To Brake" CNC con Leva Snodata

"Ready To Brake" Brake Master Cylinders with Folding Lever

Bombas de Freno "Ready to Brake" con Maneta Abatible



Codice / Reference / Código	Specifiche / Specifics / Especificaciones
CY087	17x18
CY088	17x19
CY089	17x20
CY090	17x17-18-19

- Colori leva a pagina 48
Lever colours at page 48
Colores de las manetas en la página 48

Opzioni Pompa Freno

Brake Master Cylinder Options

Opciones Bomba de Freno



Leva / Lever / Maneta:
17 cm



Leva / Lever / Maneta:
15 cm



Microinterruttore incluso.

Included Switch.

Microinterruptor incluido.

Shark Design

Cavallotto con sgancio rapido
Disponibile anche con attacco
specchietto M10x1 o M8x1

Quick disconnect hose clamp
available also with mirror collector
M10x1 o M8x1



Abrazadera de manguera de
liberación rápida. Disponible
también con enganche para el
retrovisor M10x1 o M8x1

Nota: fino ad esaurimento scorte sarà disponibile la versione forgiata

Note: while stocks last, the forged version will be available

Nota: hasta agotar existencias, estará disponible la version forjada

■ Pompe Freno Ø 16 CNC con Leva "Revolution"

Brake Master Cylinders with "Revolution" Lever

Bombas de freno con maneta "Revolution"



Codice / Reference / Código

Specifiche / Specifics / Especificaciones

CY006

16x18

- Colori leva a pagina 48
Lever colours at page 48
Colores de las manetas en la página 48

Pompe Freno Ø 16 con Leva Fissa

Brake Master Cylinders with Fix Lever

Bombas de Freno con Maneta Fija



Codice / Reference / Código		Specifiche / Specifics / Especificaciones
Corpo Nero Black Body Cuerpo Negro	Corpo Naturale Natural Body Cuerpo Natural	
CL034	CY034	16x16
CL028	CY028	16x18

- Colori leva a pagina 48
Lever colours at page 48
Colores de las manetas en la página 48

Pompe Freno Ø 16 con Leva Snodata

Brake Master Cylinders with Folding Lever

Bombas de Freno con Maneta Abatible



Codice / Reference / Código		Specifiche / Specifics / Especificaciones
Corpo Nero Black Body Cuerpo Negro	Corpo Naturale Natural Body Cuerpo Natural	
CL033	CY033	16x16
CL027	CY027	16x18
CL030	CY030	PRS 16x17-18-19

Colori leva a pagina 48
Lever colours at page 48
Colores de las manetas en la página 48

Opzioni Leva

Lever Options / Opciones de Manetas

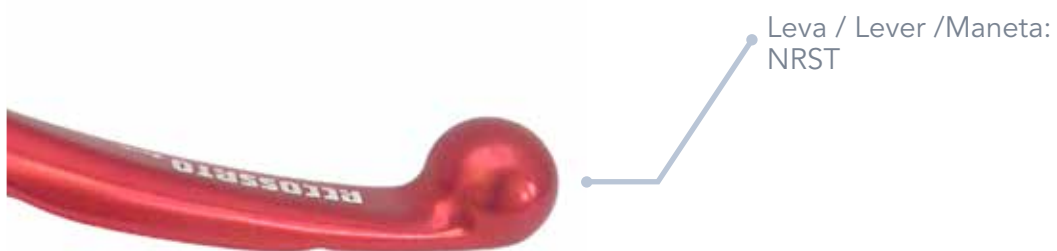
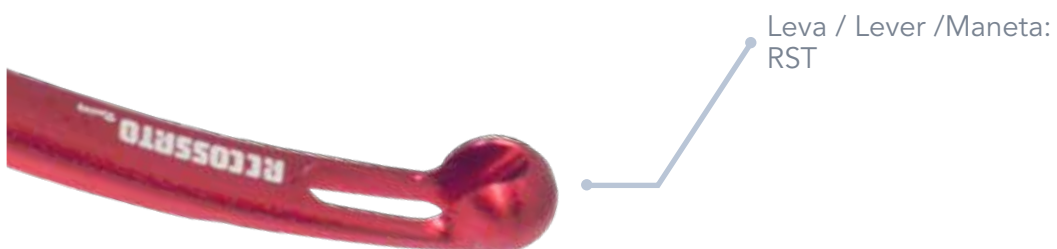
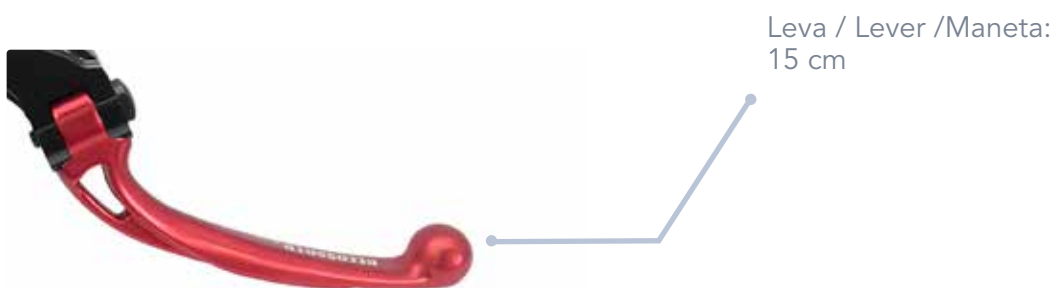



Corpo Nero

Black Body

Cuerpo Negro



Corpo Naturale

Natural Body

Cuerpo Natural

Nota: solo nella versione black edition la leva è colorata
 corpo naturale è disponibile fino a esaurimento scorte

Note: only in the black edition version the lever is colored
 natural body is available while stocks last

Nota: sólo en la versión black edition la maneta es de color
 cuerpo natural está disponible hasta fin de existencias

Pompe Freno Ø 16 con Leva "Revolution"

Brake Master Cylinders

Bombas de Freno



Codice / Reference / Código	Specifiche / Specifics / Especificaciones
CL055	16x16
CL056	16x18
CL051	PRS 16x17-18-19

- Colori leva a pagina 48
Lever colours at page 48
Colores de las manetas en la página 48

Nota: il copro pompa è di colore nero
Note: pump body is black
Nota: cuerpo de la bomba es negro

■ Pompe Freno Ø 16 "Glow Blow"

"Glow Blow" Brake Master Cylinders

Bombas de Freno "Glow Blow"



Codice / Reference / Código	Specifiche / Specifics / Especificaciones
CY044	16x16
CY045	16x18

- Colori leva a pagina 48
Lever colours at page 48
Colores de las manetas en la página 48

Nota: con corpo verniciato e con leva "Revolution" nera
Note: with coated body and black "Revolution" lever
Nota: con cuerpo barnizado y maneta "Revolution" negra.

Pompe Freno Ø 16 con Vaschetta Integrata e Leva Fissa

Brake Master Cylinders with Integrated Fluid Reservoir and Fix Lever
Bombas de Freno con Depósito de Líquido de Frenos y Maneta Fija



Codice / Reference / Código	Specifiche / Specifics / Especificaciones
PK034	16x16
PK028	16x18

- Colori leva a pagina 48
Lever colours at page 48
Colores de las manetas en la página 48

■ Pompe Freno Ø 16 con Vaschetta Integrata e Leva Snodata

Brake Master Cylinders with Integrated Fluid Reservoir and Folding Lever
Bombas de Freno con Depósito de Líquido de Frenos y Maneta Abatible



Codice / Reference / Código	Descrizione / Description / Descripción
PK033	16x16
PK027	16x18
PK030	PRS 16x17-18-19

- Colori leva a pagina 48
Lever colours at page 48
Colores de las manetas en la página 48

■ Pompe Freno CNC Ø 16 "Ready To Brake" con Leva Snodata

"Ready To Brake" Brake Master Cylinders with Folding Lever

Bombas de Freno "ready to Brake" con Maneta Abatible



Codice / Reference / Código	Specifiche / Specifics / Especificaciones
CY084	16x16
CY085	16x18
CY086	PRS 16x17-18-19

- Colori leva a pagina 48
Lever colours at page 48
Colores de las manetas en la página 48

Opzioni Pompa Freno

Brake Master Cylinder Options

Opciones Bomba de Freno



Leva / Lever / Maneta:
17 cm



Leva / Lever / Maneta:
15 cm



Microinterruttore incluso.

Included Switch.

Microinterruptor incluido.



Shark Design

Cavallotto con sgancio rapido.
Disponibile anche con attacco
specchietto.

Quick disconnect hose clamp
available also with mirror collector.

Abrazadera de manguera de
liberación rápida. Disponible
también con enganche para el
retrovisor.

Nota: fino ad esaurimento scorte sarà disponibile la versione forgiata

Note: while stocks last, the forged version will be available

Nota: hasta agotar existencias, estará disponible la versión forjada

Pompe Freno Ø 15 con Leva Fissa

Brake Master Cylinders with Fix Lever

Bombas de Freno con Maneta Fija



Codice / Reference / Código		Specifiche / Specifics / Especificaciones
Corpo Nero Black Body Cuerpo Negro	Corpo Naturale Natural Body Cuerpo Natural	
CL067	CY067	15x18
CL069	CY069	15x19
CL071	CY071	15x20

- Colori leva a pagina 48
Lever colours at page 48
Colores de las manetas en la página 48

Pompe Freno Ø 15 con Leva Snodata

Brake Master Cylinders with Folding Lever

Bombas de Freno con Maneta Abatible



Codice / Reference / Código		Specifiche / Specifics / Especificaciones
Corpo Nero Black Body Cuerpo Negro	Corpo Naturale Natural Body Cuerpo Natural	
CL068	CY068	15x18
CL070	CY070	15x19
CL072	CY072	15x20
CL073	CY073	PRS 15x17-18-19

Colori leva a pagina 48
Lever colours at page 48
Colores de las manetas en la página 48

Opzioni Leva

Lever Options / Opciones de Manetas



Leva / Lever / Maneta:
17 cm



Leva / Lever / Maneta:
15 cm



Leva / Lever / Maneta:
RST



Leva / Lever / Maneta:
NRST



Corpo Nero

Black Body

Cuerpo Negro



Corpo Naturale

Natural Body

Cuerpo Natural

Nota: solo nella versione black edition la leva è colorata
 il corpo forgiato è disponibile fino ad esaurimento scorte
 Note: only in the black edition version the lever is colored
 forged body is available while stocks last
 Nota: sólo en la versión black edition la maneta es de color
 cuerpo forjado está disponible hasta fin de existencias

■ Pompe Freno CNC Ø 15 "Ready To Brake" con Leva Snodata

"Ready To Brake" Brake Master Cylinders with Folding Lever

Bombas de freno "Ready to brake" con Maneta Abatible



Codice / Reference / Código	Specifiche / Specifics / Especificaciones
CY113	15x18
CY114	15x20
CY115	PRS 15x17-18-19

- Colori leva a pagina 48
Lever colours at page 48
Colores de las manetas en la página 48

Opzioni Pompa Freno

Brake Master Cylinder Options

Opciones Bomba de Freno



Leva / Lever / Maneta:
17 cm



Leva / Lever / Maneta:
15 cm



Microinterruttore incluso.

Included Switch.

Microinterruptor incluido.



Shark Design

Cavallotto con sgancio rapido.
Disponibile anche con attacco
specchietto.

Quick disconnecter hose clamp
available also with mirror collector.

Abrazadera de manguera de
liberación rápida. Disponible
también con enganche para el
retrovisor.

Nota: fino ad esaurimento scorte sarà disponibile la versione forgiata

Note: while stocks last, the forged version will be available

Nota: hasta agotar existencias, estará disponible la versión forjada

Pompe Freno Ø 14 con Leva Fissa

Brake Master Cylinders with Fix Lever

Bombas de Freno con Maneta fija



Codice / Reference / Código		Specifiche / Specifics / Especificaciones
Corpo Nero Black Body Cuerpo Negro	Corpo Naturale Natural Body Cuerpo Natural	
CL060	CY060	14x18
CL062	CY062	14x19
CL064	CY064	14x20

Colori leva a pagina 48
Lever colours at page 48
Colores de las manetas en la página 48

Pompe Freno Ø 14 con Leva Snodata

Brake Master Cylinders with Folding Lever

Bombas de Freno con Maneta Abatible



Codice / Reference / Código		Specifiche / Specifics / Especificaciones
Corpo Nero Black Body Cuerpo Negro	Corpo Naturale Natural Body Cuerpo Natural	
CL061	CY061	15x18
CL063	CY063	15x19
CL065	CY065	14x20
CL066	CY066	PRS 14x17-18-19

Colori leva a pagina 48
Lever colours at page 48
Colores de las manetas en la página 48

Opzioni Leva

Lever Options / Opciones de Manetas

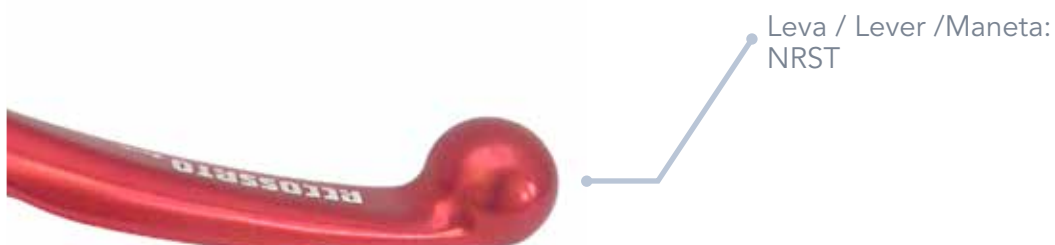
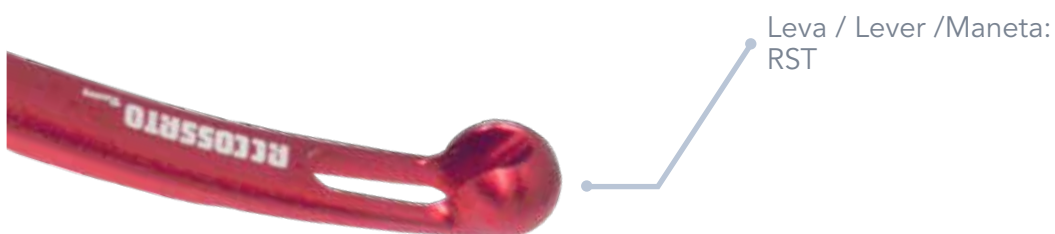
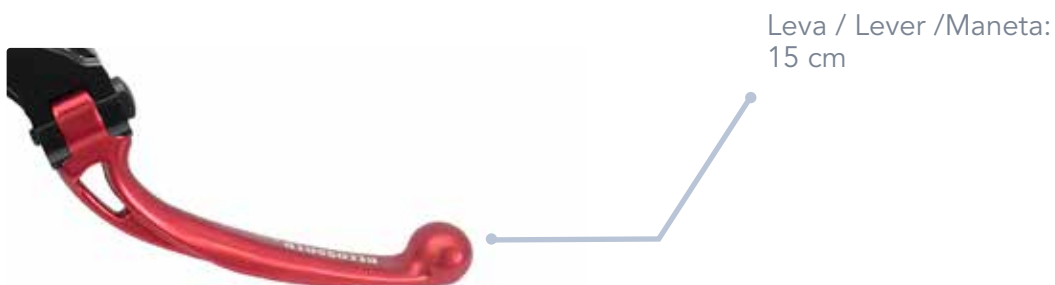



Corpo Nero

Black Body

Cuerpo Negro



Corpo Naturale

Natural Body

Cuerpo Natural

Nota: solo nella versione black edition la leva è colorata
 il corpo forgiato è disponibile fino ad esaurimento scorte
 Note: only in the black edition version the lever is colored
 forged body is available while stocks last
 Nota: sólo en la versión black edition la maneta es de color
 cuerpo forjado está disponible hasta fin de existencias

■ Pompe Freno CNC Ø 14 "Ready To Brake" con Leva Snodata

"Ready To Brake" Brake Master Cylinders Folding Lever

Bombas de freno "Ready to brake" con Maneta Abatible



Codice / Reference / Código	Specifiche / Specifics / Especificaciones
CY110	14x18
CY111	14x20
CY112	PRS 14x17-18-19

- Colori leva a pagina 48
Lever colours at page 48
Colores de las manetas en la página 48

Opzioni Pompa Freno

Brake Master Cylinder Options

Opciones Bomba de Freno



Leva / Lever / Maneta:
17 cm



Leva / Lever / Maneta:
15 cm



Microinterruttore incluso.

Included Switch.

Microinterruptor incluido.



Shark Designg

Cavallotto con sgancio rapido.
Disponibile anche con attacco
specchietto.

Quick disconnecter hose clamp
aviable also with mirror collector.

Abrazadera de manguera de
liberación rapida. Disponible
también con enganche para el
retrovisor.

Nota: fino ad esaurimento scorte sarà disponibile la versione forgiata

Note: while stocks last, the forged version will be available

Nota: hasta agotar existencias, estará disponible la versión forjada

Poma Freno Radiale Ø 10.5 con Leva Snodata e con Vaschetta Integrata

Radial Brake Master Cylinder with Folding Lever and Fluid Reservoir

Bomba de Freno con Maneta Abatible y Depósito de Líquido de Frenos Incluidos



Codice / Reference / Código

Specifiche / Specifics / Especificaciones

CY010

Pompa freno radiale Ø 10.5 / Radial brake master cylinders Ø 10.5 / Bomba de freno radial Ø 10.5

- Colori leva a pagina 48
 Lever colours at page 48
 Colores de las manetas en la página 48

■ Colori Leva Fissa e Snodata

Fix and Folding Lever Colours / Colores Maneta Fija y Abatible



Colori Leva Revolution

Revolution Lever Colours / Colores Maneta Revolution



Colori Tappo Vaschetta

Colours Integrated Fluid Reservoir / Colores Depósito de Líquido

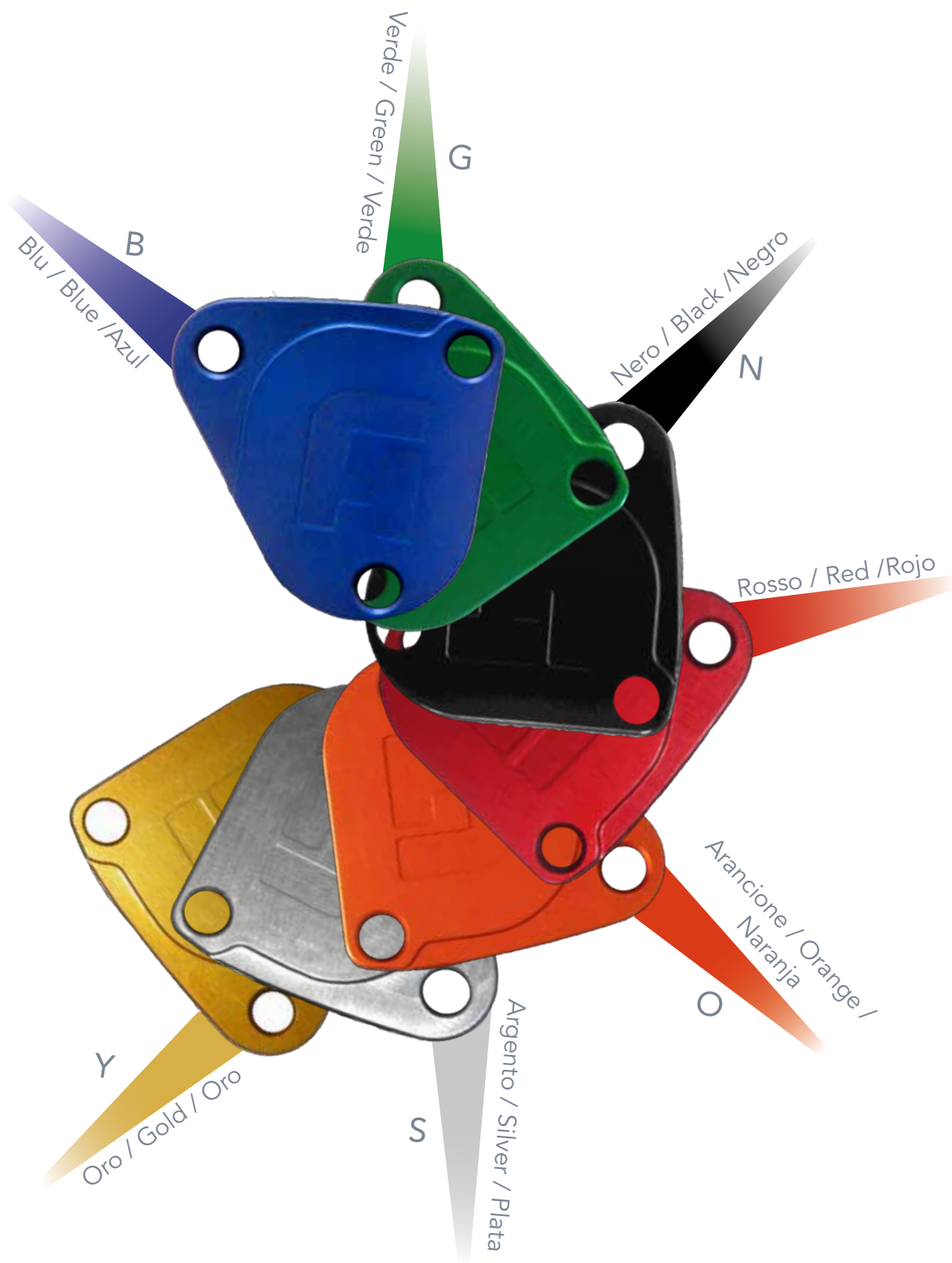

Nota: la leva è dello stesso colore del tappo vaschetta
 Note: the lever is the same color as the fluid reservoir
 Nota: la maneta es del mismo color que el depósito de líquido de frenos

Colori Vaschetta Integrata della Pompa Ø10.5

Colors Radial Master Cylinders Fluid Reservoir

Colores de Depósito de Líquido de Frenos Radial

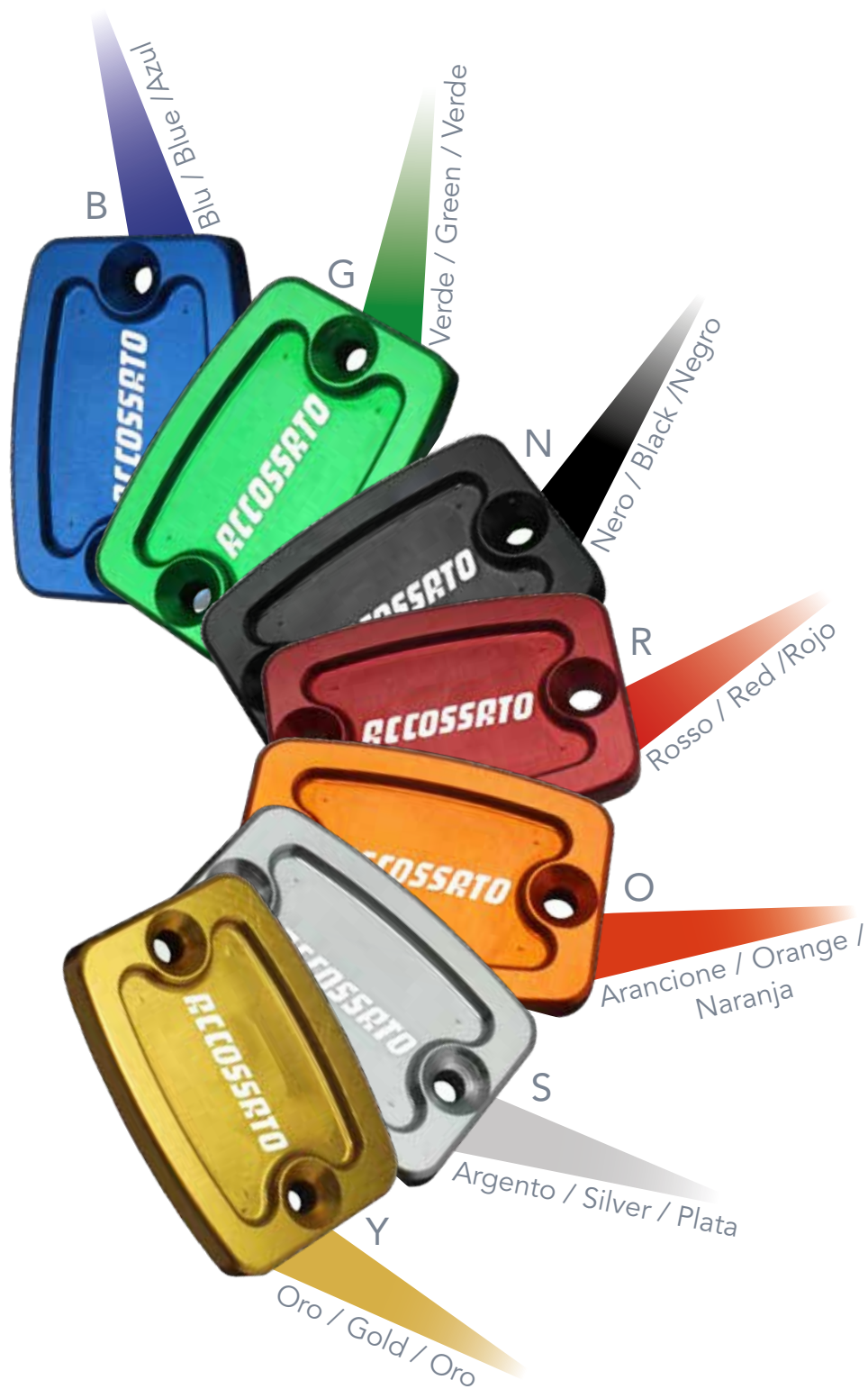

Nota: la leva è dello stesso colore della vaschetta

Note: the lever is in the same colour of the fluid reservoir

Nota: la maneta es del mismo color del depósito de líquido de frenos

Colori Corpo "Glow Blow"

Colours "Glow Blow" Bodie / Colores de Cuerpo "Glow Blow"



■ **Pompe Frizione Ø 19 con Leva Fissa**
 Clutch Master Cylinder with Fix Lever
 Bomba de Embrague con Maneta Fija



Codice / Reference / Código		Specifiche / Specifics / Especificaciones
Corpo Nero Black Body Cuerpo Negro	Corpo Naturale Natural Body Cuerpo Natural	19x20
CL106	CY106	

- Colori leva a pagina 79
 Lever colours at page 79
 Colores de las manetas en la página 79

Pompa Frizione Ø 19 con Leva Snodata

Clutch Master Cylinder with Folding Lever

Bomba de Embrague con Maneta Abatible



Codice / Reference / Código		Specifiche / Specifics / Especificaciones
Corpo Nero Black Body Cuerpo Negro	Corpo Naturale Natural Body Cuerpo Natural	19x20
CL038	CY038	

- Colori leva a pagina 79
Lever colours at page 79
Colores de las manetas en la página 79

Opzioni Leva

Lever Options / Opciones de Manetas

Leva / Lever / Maneta:
17 cm



Leva / Lever / Maneta:
15 cm

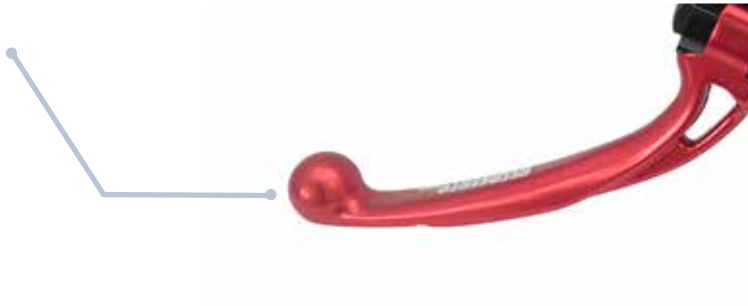

Leva / Lever / Maneta:
RST



Leva / Lever / Maneta:
NRST



Corpo Nero
 Black Body
 Cuerpo Negro



Corpo Naturale
 Natural Body
 Cuerpo Natural



Nota: solo nella versione black edition la leva è colorata
 il corpo forgiato è disponibile fino ad esaurimento scorte
 Note: only in the black edition version the lever is colored
 forged body is available while stocks last
 Nota: sólo en la versión black edition la maneta es de color
 cuerpo forjado está disponible hasta fin de existencias

■ Pompa Frizione Ø 19 con Vaschetta Integrata e Leva Snodata

Clutch Master Cylinder With Integrated Fluid Reservoir and Folding Lever
 Bomba de Embrague con Depósito Incluido y Maneta Abatible



Codice / Reference / Código	Specifiche / Specifics / Especificaciones
PK038	19x20

- Colori leva a pagina 79
 Lever colours at page 79
 Colores de las manetas en la página 79

■ Pompa Frizione Ø 17 con Leva Snodata

Clutch Master Cylinder with Folding Lever

Bomba de Embrague con Maneta Abatible



Codice / Reference / Código

Specifiche / Specifics / Especificaciones

Corpo Nero
Black Body
Cuerpo Negro

Corpo Naturale
Natural Body
Cuerpo Natural

CL083

CY083

PRS 17x15-16-17

- Colori leva a pagina 79
Lever colours at page 79
Colores de las manetas en la página 79

Opzioni Leva

Lever Options / Opciones de Manetas

Leva / Lever / Maneta:
17 cm



Leva / Lever / Maneta:
15 cm

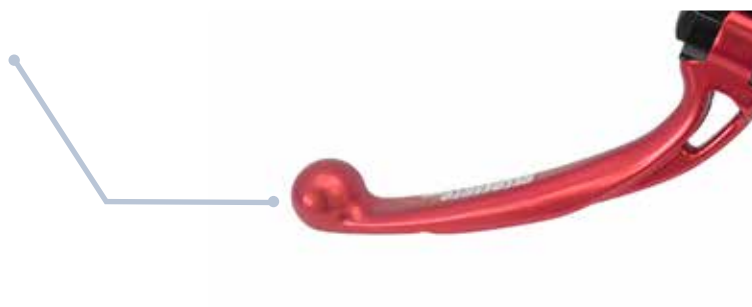

Leva / Lever / Maneta:
RST



Leva / Lever / Maneta:
NRST



Corpo Nero
 Black Body
 Cuerpo Negro



Corpo Naturale
 Natural Body
 Cuerpo Natural



Nota: solo nella versione black edition la leva è colorata
 il corpo forgiato è disponibile fino ad esaurimento scorte
 Note: only in the black edition version the lever is colored
 forged body is available while stocks last
 Nota: sólo en la versión black edition la maneta es de color
 cuerpo forjado está disponible hasta fin de existencias

■ Pompe Frizione CNC Ø 16 con Leva Revolution

CNC Clutch Master Cylinders with Revolution Lever

Bombas de Embrague de CNC con Maneta Revolution



Codice / Reference / Código	Specifiche / Specifics / Especificaciones
CY007	16x18
CY005	PRS 16x15-16-17

- Colori leva a pagina 79
 Lever colours at page 79
 Colores de las manetas en la página 79

■ Pompe Frizione Ø 16 con Leva Fissa

Clutch Master Cylinders with Fix Lever

Bombas de Embrague con Maneta Fija



Codice / Reference / Código		Specifiche / Specifics / Especificaciones
Corpo Nero Black Body Cuerpo Negro	Corpo Naturale Natural Body Cuerpo Natural	
CL026	CY026	16x16
CL032	CY032	16X18

- Colori leva a pagina 79
Lever colours at page 79
Colores de las manetas en la página 79

Opzioni Leva

Lever Options / Opciones de Manetas

Leva / Lever / Maneta:
17 cm



Leva / Lever / Maneta:
15 cm

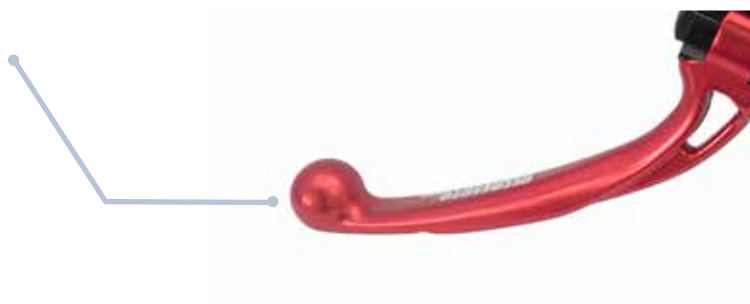

Leva / Lever / Maneta:
RST



Leva / Lever / Maneta:
NRST



Corpo Nero
 Black Body
 Cuerpo Negro



Corpo Naturale
 Natural Body
 Cuerpo Natural



Nota: solo nella versione black edition la leva è colorata
 il corpo forgiato è disponibile fino ad esaurimento scorte
 Note: only in the black edition version the lever is colored
 forged body is available while stocks last
 Nota: sólo en la versión black edition la maneta es de color
 cuerpo forjado está disponible hasta fin de existencias

Pompe Frizione Ø 16 con Leva "Revolution"

Clutch Master Cylinders

Bombas de Embrague



Codice / Reference / Código	Specifiche / Specifics / Especificaciones
CL059	16x16
CL058	16x18
CL052	PRS 16x15-16-17

- Colori leva a pagina 79
Lever colours at page 79
Colores de las manetas en la página 79

Nota: il corpo della pompa è nero
Note: the master cylinder's body is black
Nota: el cuerpo de la bomba es negro

■ Pompe Frizione Ø 16 con Leva Snodata

Clutch Master Cylinders
Bombas de Embrague



Codice / Reference / Código		Specifiche / Specifics / Especificaciones
Corpo Nero Black Body Cuerpo Negro	Corpo Naturale Natural Body Cuerpo Natural	
CL025	CY025	16x16
CL031	CY031	16X18
CL024	CY024	PRS 16x15-16-17

- Colori leva a pagina 79
Lever colours at page 79
Colores de las manetas en la página 79

Opzioni Leva

Lever Options / Opciones de Manetas

Leva / Lever / Maneta:
17 cm



Leva / Lever / Maneta:
15 cm

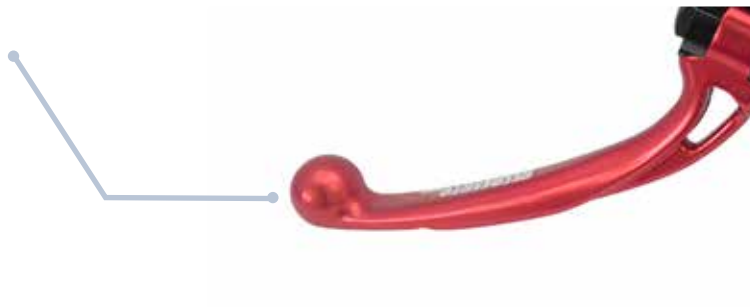

Leva / Lever / Maneta:
RST



Leva / Lever / Maneta:
NRST



Corpo Nero
 Black Body
 Cuerpo Negro



Corpo Naturale
 Natural Body
 Cuerpo Natural



Nota: solo nella versione black edition la leva è colorata
 il corpo forgiato è disponibile fino ad esaurimento scorte
 Note: only in the black edition version the lever is colored
 forged body is available while stocks last
 Nota: sólo en la versión black edition la maneta es de color
 cuerpo forjado está disponible hasta fin de existencias

■ Pompe Frizione Ø 16 con Vaschetta Integrata e Leva Snodata

Clutch Master Cylinder with Integrated Fluid Reservoir and Folding Lever
Bombas de Embrague con Depósito Incluido y Maneta Abatible



Codice / Reference / Código	Specifiche / Specifics / Especificaciones
PK025	16x16
PK031	16x18
PK024	PRS 16x15-16-17

- Colori leva a pagina 79
Lever colours at page 79
Colores de las manetas en la página 79

■ Pompe Frizione Ø 16 con Vaschetta Integrata e Leva Fissa

Clutch Master Cylinder Ø 16 With Integrated Fluid Reservoir and Fix Lever
Bombas de Embrague con Depósito Incluido y Maneta Fija



Codice / Reference / Código	Specifiche / Specifics / Especificaciones
PK026	16x16
PK032	16x18

- Colori leva a pagina 79
Lever colours at page 79
Colores de las manetas en la página 79

■ Pompe Frizione CNC Ø 16 "Ready To Brake" con Leva Snodata

"Ready To Brake" Clutch Master Cylinders with Folding Lever
Bombas de Embrague "Ready to Brake" con Maneta Abatible



Codice / Reference / Código	Specifiche / Specifics / Especificaciones
CY098	16x16
CY099	16x18
CY100	PRS 16x15-16-17

- Colori leva a pagina 79
Lever colours at page 79
Colores de las manetas en la página 79

Opzioni Pompa Frizione

Clutch Master Cylinder Options

Opciones Bomba de Embrague

Leva / Lever / Maneta:
17 cm

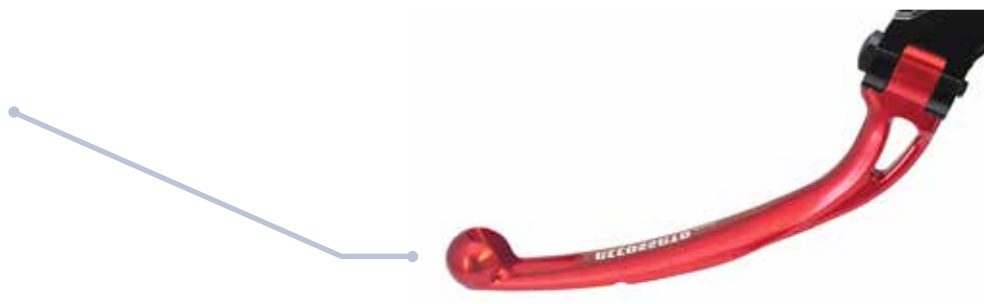

Leva / Lever / Maneta:
15 cm

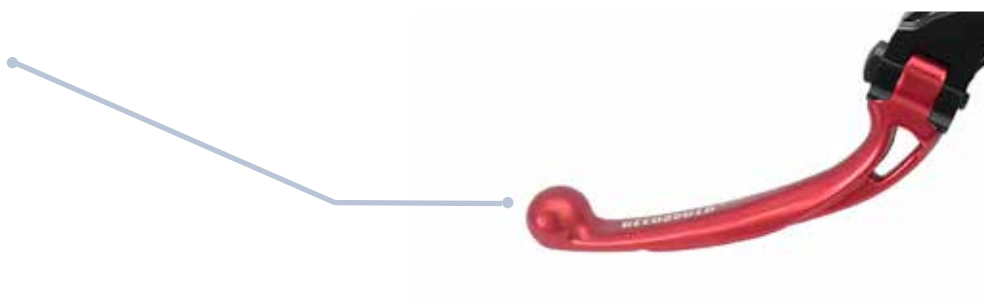

Microinterruttore incluso

Included Switch

Microinterruptor incluido



Shark Design

Cavallotto con sgancio rapido.
Disponibile anche con attacco
specchietto.

Quick disconnecter hose clamp
available also with mirror holder

Abrazadera de manguera de
liberación rápida. Disponible
también con enganche para el
retrovisor.



Nota: Fino ad esaurimento scorte sarà disponibile la versione forgiata

Note: While stocks last, the forged version will be available

Nota: Hasta agotar existencias la versión forjada estará disponible

■ Pompe Frizione Ø 15 con Leva Snodata

Clutch Master Cylinders with Folding Lever
 Bombas de Embrague con Maneta Abatible



Codice / Reference / Código		Specifiche / Specifics / Especificaciones
Corpo Nero Black Body Cuerpo Negro	Corpo Naturale Natural Body Cuerpo Natural	16x16
CL082	CY082	

- Colori leva a pagina 79
 Lever colours at page 79
 Colores de las manetas en la página 79

Opzioni Leva

Lever Options / Opciones de Manetas

Leva / Lever / Maneta:
17 cm



Leva / Lever / Maneta:
15 cm

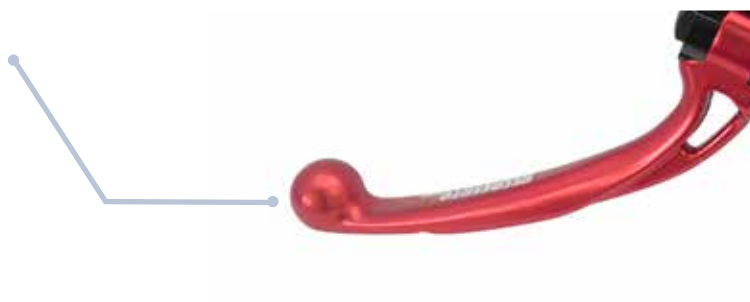

Leva / Lever / Maneta:
RST



Leva / Lever / Maneta:
NRST



Corpo Nero
 Black Body
 Cuerpo Negro



Corpo Naturale
 Natural Body
 Cuerpo Natural



Nota: solo nella versione black edition la leva è colorata
 il corpo forgiato è disponibile fino ad esaurimento scorte
 Note: only in the black edition version the lever is colored
 forged body is available while stocks last
 Nota: sólo en la versión black edition la maneta es de color
 cuerpo forjado está disponible hasta fin de existencias

Pompe Frizione Ø 14 con Leva Snodata

Clutch Master Cylinders with Folding Lever

Bombas de Embrague con Maneta Abatible



Codice / Reference / Código

Specifiche / Specifics / Especificaciones

Corpo Nero
Black Body
Cuerpo Negro

Corpo Naturale
Natural Body
Cuerpo Natural

CL081

CY081

16x16

Colori leva a pagina 79

Lever colours at page 79

Colores de las manetas en la página 79

Opzioni Leva

Lever Options / Opciones de Manetas

Leva / Lever / Maneta:
17 cm



Leva / Lever / Maneta:
15 cm

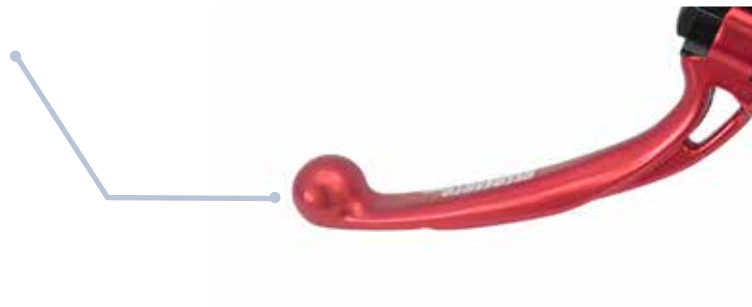

Leva / Lever / Maneta:
RST



Leva / Lever / Maneta:
NRST



Corpo Nero
Black Body
Cuerpo Negro



Corpo Naturale
Natural Body
Cuerpo Natural



Nota: solo nella versione black edition la leva è colorata
il corpo forgiato è disponibile fino ad esaurimento scorte
Note: only in the black edition version the lever is colored
forged body is available while stocks last
Nota: sólo en la versión black edition la maneta es de color
cuerpo forjado está disponible hasta fin de existencias

Colori Leva Fissa e Snodata

Fix and Folding Lever Colours / Colores Maneta Fija y Abatible

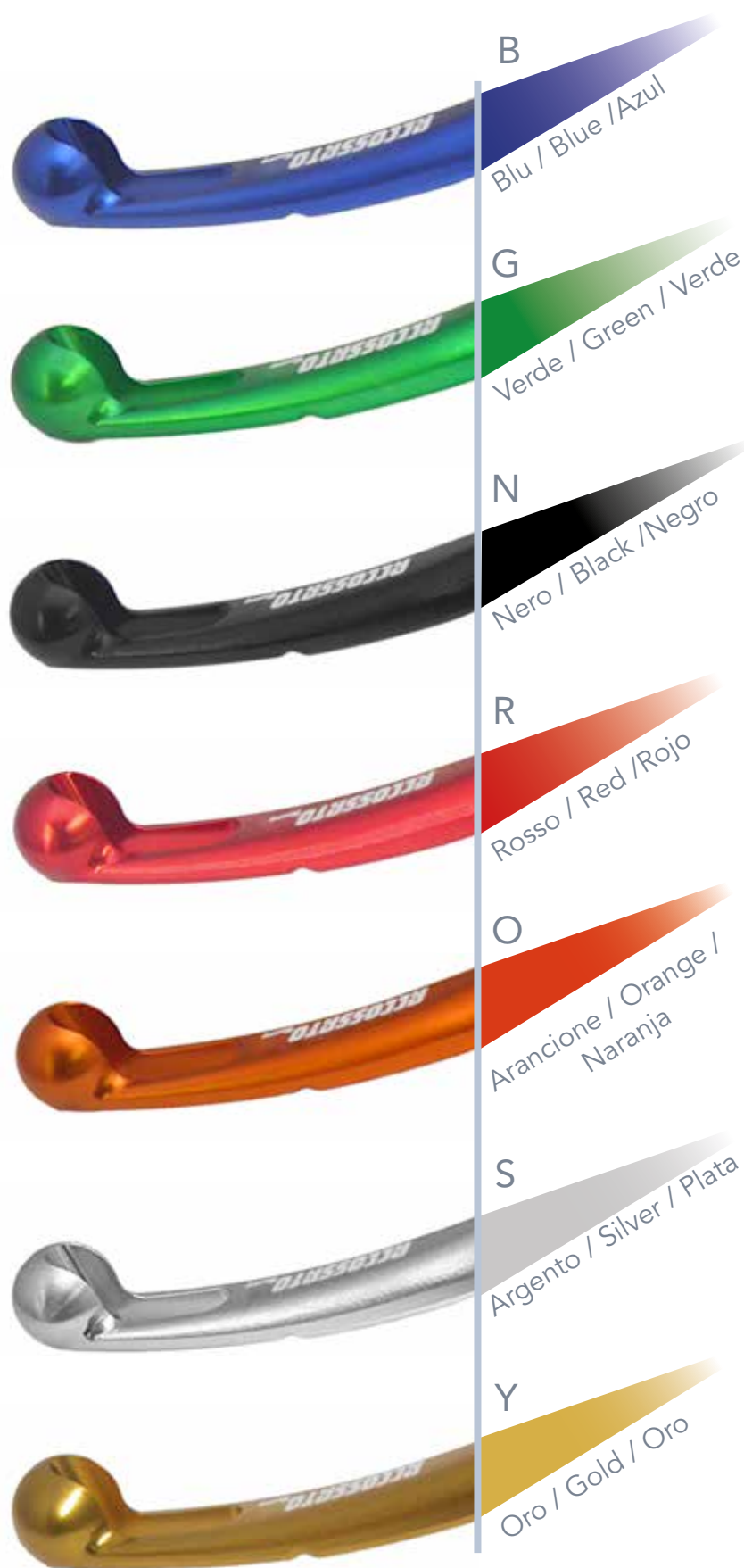

Colori Leve Revolution

Revolution Levres Colours / Colores Maneta Revolution

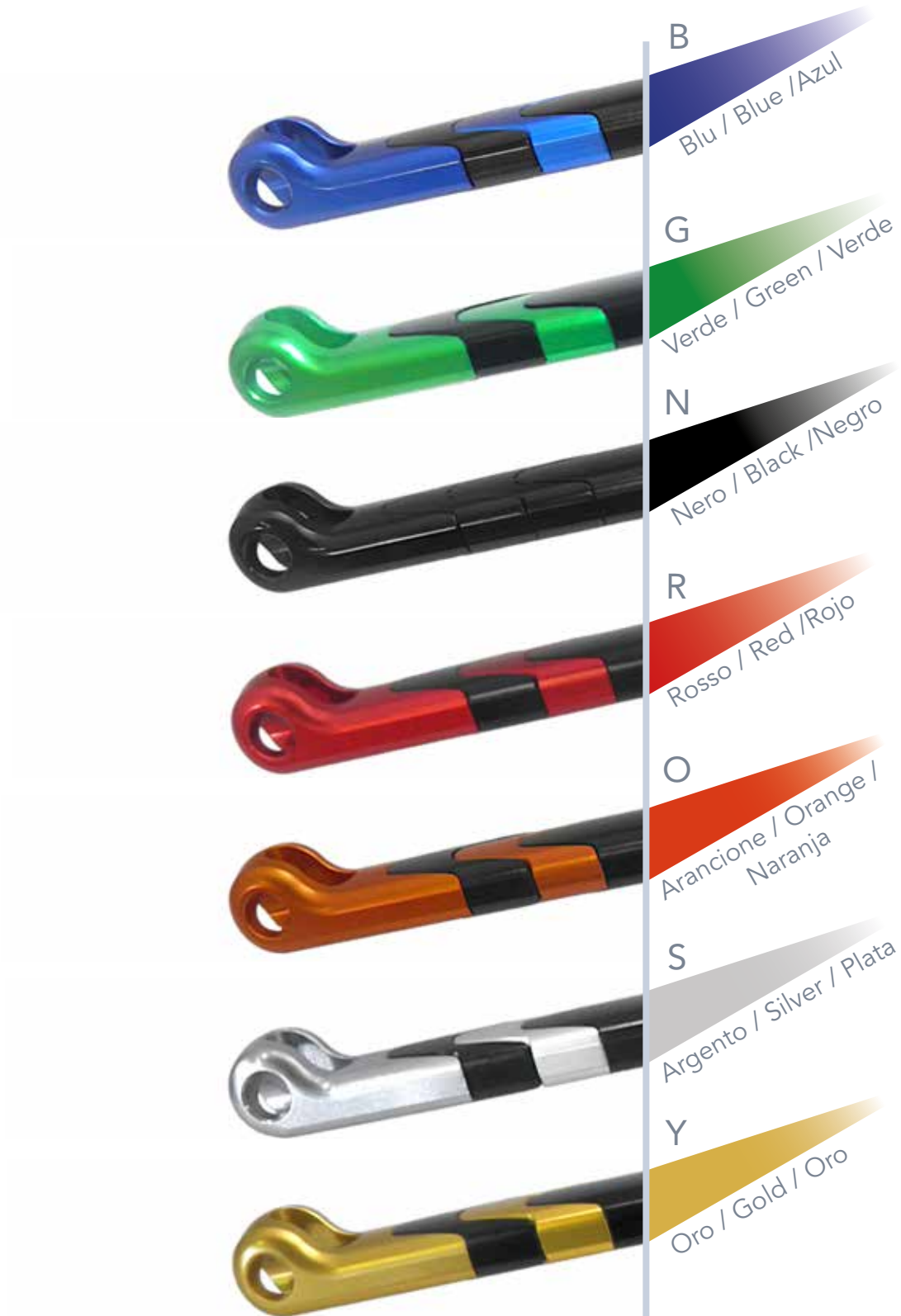

Colori Vaschetta Integrata

Colours Integrated Fluid Reservoir / Colores Depósito de Líquido



Nota: la leva è dello stesso colore della vaschetta

Note: the lever is in the same colour of the fluid reservoir

Nota: la maneta es del mismo color del depósito de líquido de frenos

■ Pompa Freno a Pollice con Leva Corta e Senza Staffa di Supporto

Thumb Brake Master Cylinder with Short Lever and without Bracket

Bomba de Embrague de Pulgar con Maneta Corta y sin Soporte



Codice / Reference / Código	Specifiche / Specifics / Especificaciones
BP001	<p>Pistone / Piston / Pistón: Ø 10,5 mm Peso / Weight/ Peso: 150 g Attacco tubi freno / Brake hose connection / Conexión de latiguillos de frenos: 8 mm Lunghezza leva / Lever Length / Longitud de la maneta: 60 mm</p>
BP007	<p>Pistone / Piston / Pistón: Ø 13,5 mm Peso / Weight / Peso: 150 g Attacco tubi freno / Brake hose connection / Conexión de latiguillos de frenos: 10 mm Lunghezza leva / Lever Length / Longitud de la maneta: 60 mm</p>

■ Pompa Freno a Pollice con Leva Corta e Staffa di Supporto

Thumb Brake Master Cylinder with Short Lever and Bracket

Bomba de Embrague de Pulgar con Maneta Corta y Soporte



Codice / Reference / Código

Specifiche / Specifics / Especificaciones

BP002

Pistone / Piston / Pistón: Ø 10,5 mm
 Peso / Weight / Peso: 150 g
 Attacco tubi freno / Brake hose connection /
 Conexión de latiguillos de frenos: 8 mm
 Lunghezza leva / Lever Length / Longitud de la maneta:
 60 mm

BP008

Pistone / Piston / Pistón: Ø 13,5 mm
 Peso / Weight / Peso:
 Attacco tubi freno / Brake hose connection /
 Conexión de latiguillos de frenos: 10 mm
 Lunghezza leva / Lever Length / Longitud de la maneta:
 60 mm

■ Pompa Freno a Pollice con Leva Lunga e Senza Staffa di Supporto

Thumb Brake Master Cylinder with Long Lever and without Bracket

Bomba de Freno de Pulgar con Maneta Larga y sin Soporte



Codice / Reference / Código	Specifiche / Specifics / Especificaciones
BP003	<p>Pistone / Piston / Pistón: Ø 10,5 mm Peso / Weight / Peso: 150 g Attacco tubi freno / Brake hose connection / Conexión de latiguillos de frenos: 8 mm Lunghezza leva / Lever Length / Longitud de la maneta: 78 mm</p>
BP009	<p>Pistone / Piston / Pistón: Ø 13,5 mm Peso / Weight / Peso: 150 g Attacco tubi freno / Brake hose connection / Conexión de latiguillos de frenos: 10 mm Lunghezza leva / Lever Length / Longitud de la maneta: 78 mm</p>

■ Pompa Freno a Pollice con Leva Lunga e Con Staffa di Supporto

Thumb Brake Master Cylinder with Long Lever and Bracket

Bomba de Freno de Pulgar con Maneta Larga y Soporte



Codice / Reference / Código	Specifiche / Specifics / Especificaciones
BP004	Pistone / Piston / Pistón: Ø 10,5 mm Peso / Weight / Peso: 150 g Attacco tubi freno / Brake hose connection / Conexión de latiguillos de frenos: 8 mm Lunghezza leva / Lever Length / Longitud de la maneta: 78 mm
BP010	Pistone / Piston / Pistón: Ø 13,5 mm Peso / Weight / Peso: 150 g Attacco tubi freno / Brake hose connection / Conexión de latiguillos de frenos: 10 mm Lunghezza leva / Lever Length / Longitud de la maneta: 78 mm

■ Pompa Freno a Pollice con Leva Curva e Senza Staffa di Supporto

Thumb Brake Master Cylinder with Bent Lever and without Bracket

Bomba de Freno de Pulgar con Maneta Curvada y sin Soporte



Codice / Reference / Código	Specifiche / Specifics / Especificaciones
BP005	Pistone / Piston / Pistón: Ø 10,5 mm Peso / Weight / Peso: 150 g Attacco tubi freno / Brake hose connection / Conexión de latiguillos de frenos: 8 mm Lunghezza leva / Lever Length / Longitud de la maneta: 86 mm
BP011	Pistone / Piston / Pistón: Ø 13,5mm Peso / Weight / Peso: 150 g Attacco tubi freno / Brake hose connection / Conexión de latiguillos de frenos: 10 mm Lunghezza leva / Lever Length / Longitud de la maneta: 86 mm

■ Pompa Freno a Pollice con Leva Curva e con Staffa di Supporto

Thumb Brake Master Cylinder with Bent Lever and Bracket

Bomba de Freno de Pulgar con Maneta Curvada y Soporte



Codice / Reference / Código

Specifiche / Specifics / Especificaciones

BP006

Pistone / Piston / Pistón: Ø 10,5 mm
 Peso / Weight / Peso: 150 g
 Attacco tubi freno / Brake hose connection /
 Conexión de latiguillos de frenos: 8 mm
 Lunghezza leva / Lever Length / Longitud de la maneta:
 86 mm

BP012

Pistone / Piston / Pistón: Ø 13,5 mm
 Peso / Weight / Peso: 150 g
 Attacco tubi freno / Brake hose connection /
 Conexión de latiguillos de frenos: 10 mm
 Lunghezza leva / Lever Length / Longitud de la maneta:
 86 mm

Accessori

Accessories / Accesorios

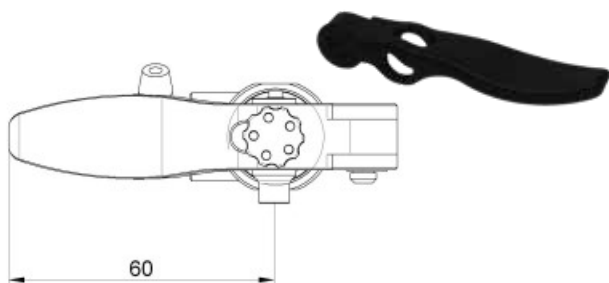

Leva corta pompa a pollice (60 mm)

Short lever for thumb master cylinder (60 mm)

Maneta corta para bomba de pulgar (60 mm)

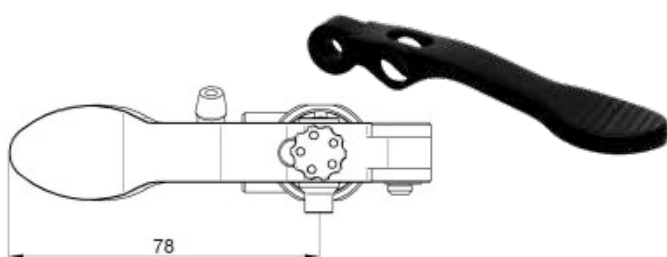

Leva lunga pompa a pollice (78 mm)

Long lever for thumb master cylinder (78 mm)

Maneta larga para bomba de pulgar (78 mm)

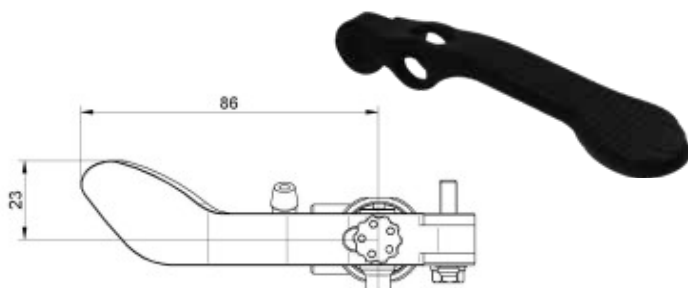

Leva curva pompa a pollice (86 mm)

Bent lever for thumb master cylinder (86 mm)

Maneta curvada para bomba de pulgar (86 mm)



Staffa di supporto

Bracket.

Soporte.

Nota: è sconsigliato l'abbinamento con le pompe freno originali. Per mantenere il freno a pedale abbinare con la pompa MP005.

Note: it is not recommended to combine with the original brake master cylinders. To maintain the foot brake, combine with master cylinder MP005.

Nota: no se recomienda combinarlo con las bombas de freno original. Para mantener el freno de pie combinar con la bomba MP005.

■ Pompa Freno Posteriore HRMC con Staffa di Supporto

Hand Rear Brake Master Cylinder HRMC with Bracket

Bomba de Freno Trasera HRMC con Soporte



La pompa Freno Posteriore Accossato HRMC permette di attivare il freno posteriore con la mano sinistra, agevolando l'ingresso in curva per modulare la frenata

The Rear Accossato HRMC master cylinder allows to start the rear brake with the left hand, easing the entry into the curve to modulate braking

La bomba de freno Trasera HRMC de Accossato permite activar el freno trasero con la mano izquierda y, de esta manera, facilitar la entrada en curva, para poder modular el frenado

Codice / Reference / Código	Specifiche / Specifics / Especificaciones
MP002	Pistone / Piston / Pistón: Ø 10,5 mm Peso / Weight / Peso: 160 gr Attacco tubi freno / Brake hose connection / Conexión de latiguillos de freno: 8 mm
MP004	Pistone / Piston / Pistón: Ø 13,5 mm Peso / Weight / Peso: 160 g Attacco tubi freno / Brake hose connection / Conexión de latiguillos de freno: 10 mm

Accessori

Accessories / Accesorios



BS005

Leva / Lever / Maneta:
HRMC



BS006

Staffa di supporto
Bracket
Soporte

Nota: si sconsiglia il montaggio in abbinamento con pompe freno posteriori a pedale originali.

Per mantenere il freno a pedale si consiglia l'abbinamento con la pompa posteriore MP005

Note: original brake m. c. aren't recommended. To maintain the foot brake, combine with master cylinder MP005.

Nota: no se recomiendan las bombas de freno originales. Para mantener el freno de pie combinar con la bomba MP005

■ Pompa Freno Posteriore con Interasse 40-50 mm

Hand Rear Brake Master Cylinder distance 40-50 mm

Bomba de Freno Trasera con Distancia de 40-50 mm



Codice / Reference / Código	Specifiche / Specifics / Especificaciones
MP001	Pistone / Piston / Pistón: Ø 10,5 mm Peso / Weight / Peso: 75 g Attacco tubi freno / Brake hose connection / Conexión de latiguillos de freno: 8 mm
MP003	Pistone / Piston / Pistón: Ø 13,5 mm Peso / Weight / Peso: 75 g Attacco tubi freno / Brake hose connection / Conexión de latiguillos de freno: 10 mm

Nota: è sconsigliato l'abbinamento con le pompe freno a pollice.

Note: it is not recommended to combine with the thumb brake master cylinders.

Nota: no se recomienda combinarlo con las bombas de freno de pulgar

Pompa Freno a Mano Posteriore con Doppio Attacco

Hand Rear Brake Master Cylinder with Double Connection

Bomba de Freno Trasera con Conexión Doble

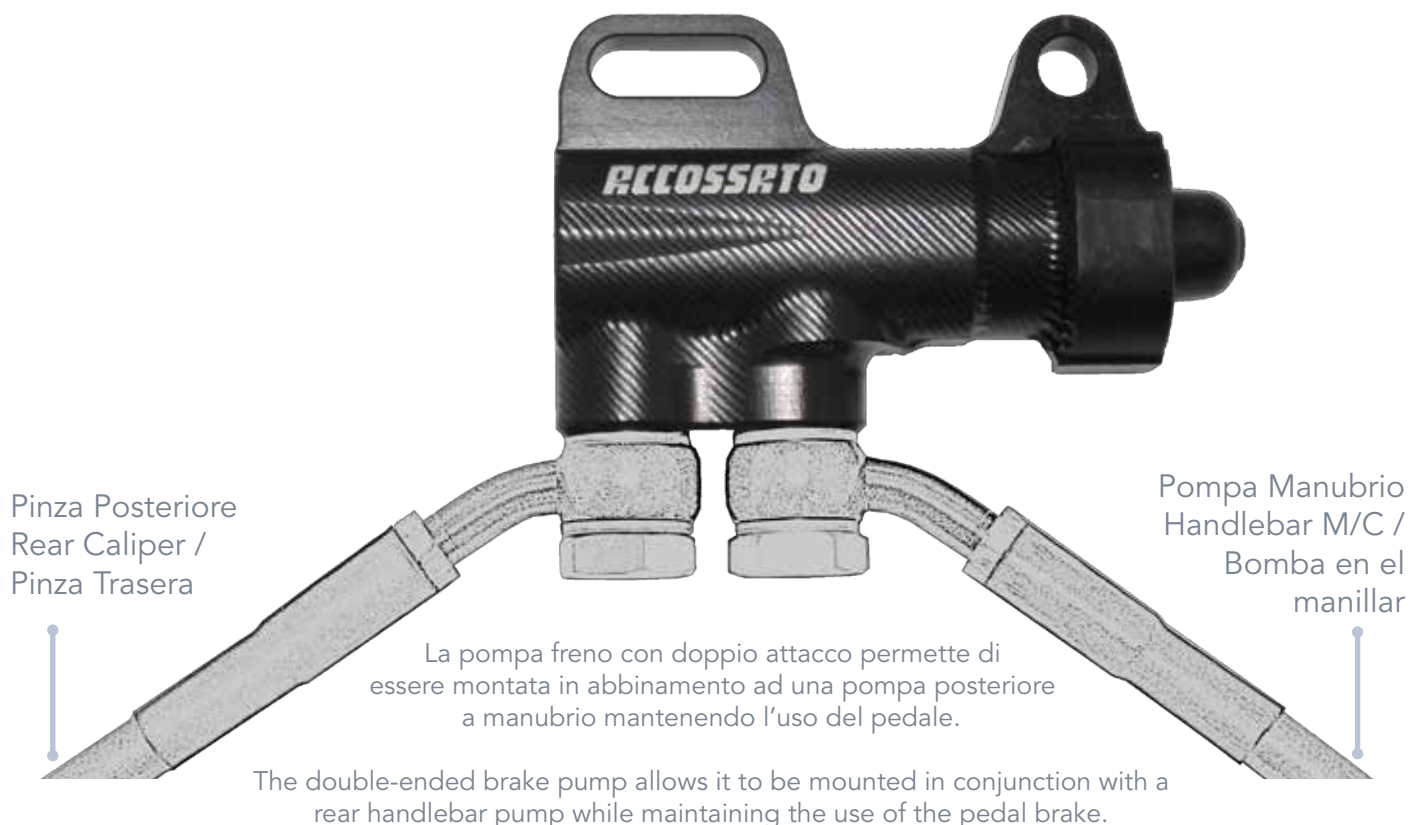

La bomba de freno con doble conexión se puede instalar en combinación con una bomba trasera en el manillar, manteniendo el uso del freno de pie

Codice / Reference / Código

Specifiche / Specifics / Especificaciones

MP005

Pompante Ø 13,5 mm / Piston Ø 13,5 mm /
Pistón Ø 13,5 mm
Peso 75 g / Weight 75 g / Peso 75 g
Attacco tubi freno 10 mm / Brake hose connection
10 mm / Conexión de latiguillos de freno 10 mm
Interasse / Distance / Distancia: 45-50 mm

■ Pompa Freno Posteriore con Vaschetta Integrata

Rear Brake Master Cylinder with Integrated Fluid Reservoir

Bomba de Freno Trasera con Depósito de Líquido de Frenos Incluido



Codice / Reference / Código

Specifiche / Specifics / Especificaciones

MP006

Peso 75 g / Weight 75 g / Peso 75 g
Attacco tubi freno 10 mm / Brake hose connection
10 mm / Conexión de latiguillos de freno 10 mm
Interasse / Distance / Distancia: 13,5 mm

Colori

Colors / Colores

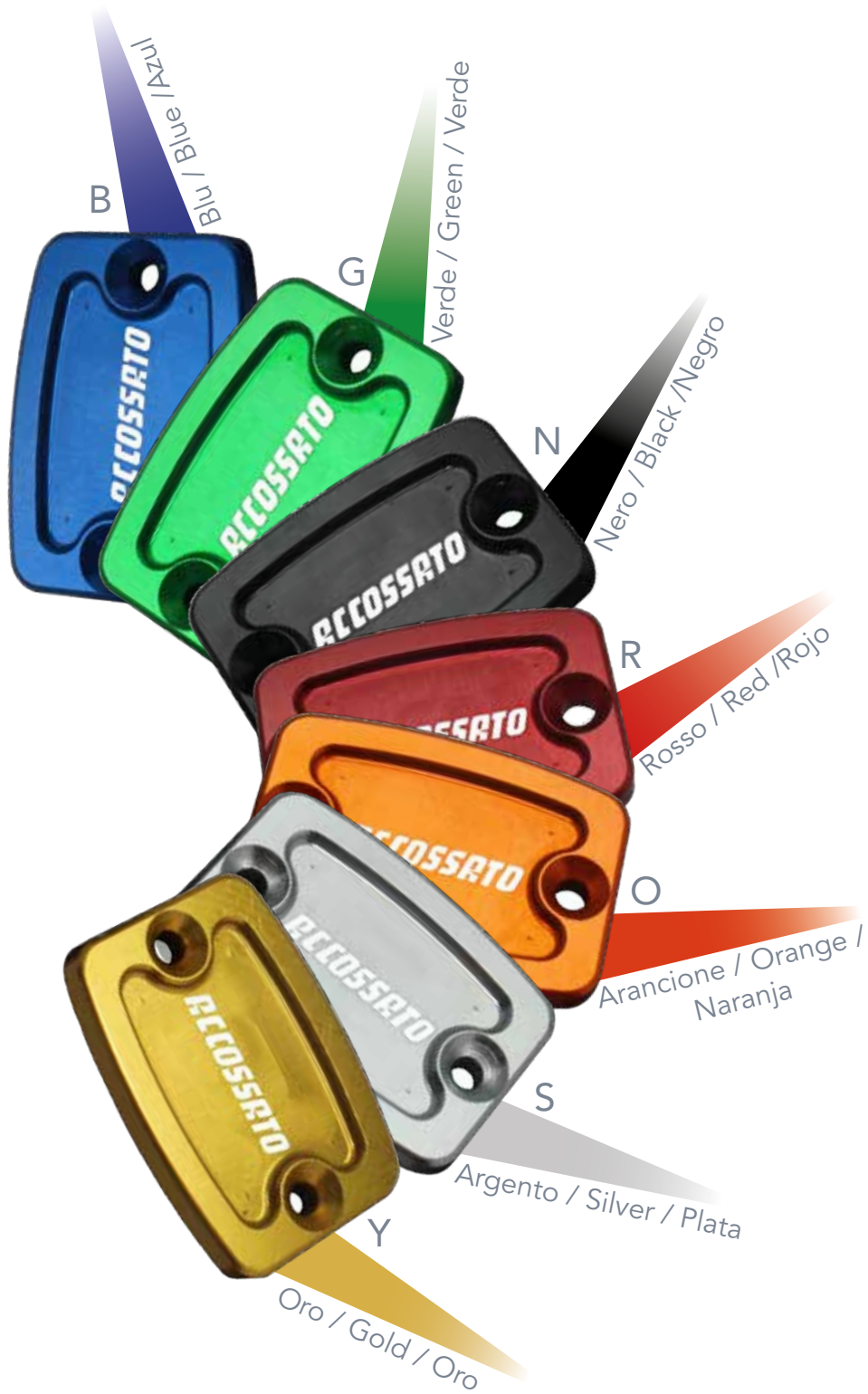

■ Accessori

Accessories / Accesorios

RC020



Coperchio di ricambio

Spare resevoir cup

Tapa de depósito de repuesto

RC021



Guarnizione vaschetta di ricambio

Spare rubber resevoir seal

Sello de repuesto para el depósito. ...

RC055



Cuffia in gomma di ricambio

Spare rubber cap

Tapa de goma de repuesto

Comando Frizione a Cavo con Leva Snodata

Full Clutch with Folding Lever / Mando de Embrague con Maneta Abatible
Mando de Embrague por Cable con Maneta Abatible



Codice / Reference / Código	Interasse Distance Distancia	Specifiche / Specifics / Especificaciones
CF001		Comando frizione / Cable full clutch / Mando de embrague
CF002		Predisposizione microswitch. Microswitch non incluso / Microswitch provision. Microswitch not included / Disposición del microinterruptor. Microinterruptor no incluido
CF003	Ø 24, 29, 32, 34	Disponibile solo con corpo in titanio e leva nera / Available with titanium body and black lever only / sólo está disponible con cuerpo de titanio y maneta negra
CF004		Microinterruttore incluso / Microswitch included / Microinterruptor incluido
CF005		Supporto specchietto e microswitch inclusi / Bracket and microswitch included / Soporte y microinterruptor incluidos

- Colori leva a pagina 106
Lever colours at page 106
Colores de las manetas en la página 106

Opzioni Comando

Full clutch Options / Opciones de Mando

MI001



Microinterruttore

Microswitch

Microinterruptor

MH005
MH006



Supporto specchietto

Mirror holder

Soporte de espejo

■ Comando Frizione a Cavo "Racing"

"Racing" Full Clutch / Mando de Embrague "Racing"



Codice / Reference / Código	Interasse Distance Distancia	Specifiche / Specifics / Especificaciones
CF006		Comando frizione / Cable full clutch / Mando de embrague
CF007		Predisposizione microswitch. Microswitch non incluso / Microswitch provision. Microswitch not included / Disposición del microinterruptor. Microinterruptor no incluido
CF008	Ø 24, 29, 32, 34	Disponibile solo con corpo in titanio e leva nera / Available with titanium body and black lever only / sólo está disponible con cuerpo de titanio y maneta negra
CF009		Microinterruttore incluso / Microswitch included / Microinterruptor incluido
CF010		Supporto specchietto e microswitch inclusi / Bracket and microswitch included / Soporte y microinterruptor incluidos

- Colori leva a pagina 106
Lever colours at page 106
Colores de las manetas en la página 106

Opzioni Comando

Full clutch Options / Opciones de Mando

MI001



Microinterruttore

Microswitch

Microinterruptor

MH005
MH006



Supporto specchietto

Mirror holder

Soporte de espejo

Comando Frizione a Cavo con Leva Revolution

Cable Full clutch whit Revolution Lever

Mando de Embrague por Cable con Maneta Revolution



Codice / Reference / Código	Interasse Distance Distancia	Specifiche / Specifics / Especificaciones
CF011		Comando frizione / Cable full clutch / Mando de embrague
CF012		Predisposizione microswitch. Microswitch non incluso / Microswitch provision. Microswitch not included / Disposición del microinterruptor. Microinterruptor no incluido
CF013	Ø 24, 29, 32, 34	Disponibile solo con corpo in titanio e leva nera / Available with titanium body and black lever only / sólo está disponible con cuerpo de titanio y maneta negra
CF014		Microinterruttore incluso / Microswitch included / Microinterruptor incluido
CF015		Supporto specchietto e microswitch inclusi / Bracket and microswitch included / Soporte y microinterruptor incluidos

- Colori leva a pagina 106
Lever colours at page 106
Colores de las manetas en la página 106

Opzioni Comando

Full clutch Options / Opciones de Mando

MI001



Microinterruttore

Microswitch

Microinterruptor

MH005
MH006



Supporto specchietto

Mirror holder

Soporte de espejo

Comando Frizione Off Road - Pit Bike

Off Road - Pit Bike Clutch Control

Mando de Embrague Off Road - Pit Bike



Codice / Reference / Código

Specifiche / Specifics / Especificaciones

CF016

Interasse / Distance / Distancia: 24, 29, 32

- Colori leva a pagina 106
Lever colours at page 106
Colores de las manetas en la página 106

Nota: comando frizione cross universale

Note: universal cross clutch control

Nota: mando de embrague cross universal

Comando Frizione Moto 3 - Mini Moto

Moto 3 - Mini Moto Clutch Control

Mando de Embrague Moto 3 - Mini Moto



Codice / Reference / Código

Specifiche / Specifics / Especificaciones

CF017

Interasse / Distance / Distancia: 24, 29, 32

Colori leva a pagina 106

Lever colours at page 106

Colores de las manetas en la página 106

Comando Frizione Con Micro a 3 Cavi

Full Clutch with 3 Cables Microswitch

Mando de Embrague de 3 Cables con Microinterruptor

NEW



Codice / Reference / Código

CF018

Specifiche / Specifics / Especificaciones

Interasse / Distance / Distancia: 24, 29

Microswitch a 3 cavi

3 Cables microswitch

Microinterruptor de 3 cables



- Colori leva a pagina 106
- Lever colours at page 106
- Colores de las manetas en la página 106

Colori Leva Fissa e Snodata

Fix and Folding Lever Colours / Colores Maneta Fija y Abatible

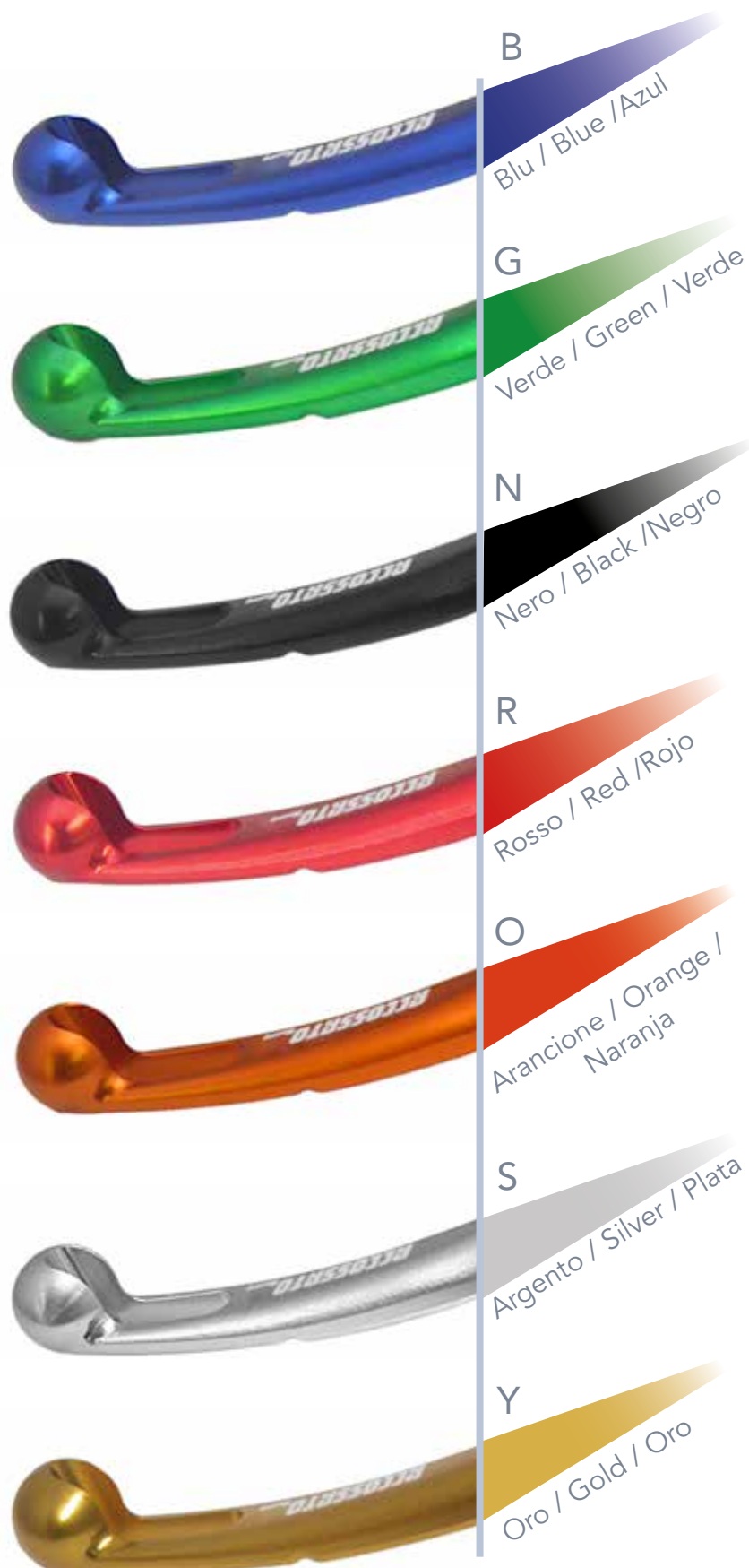

Colori Leve Revolution

Revolution Levres Colours / Colores Maneta Revolution

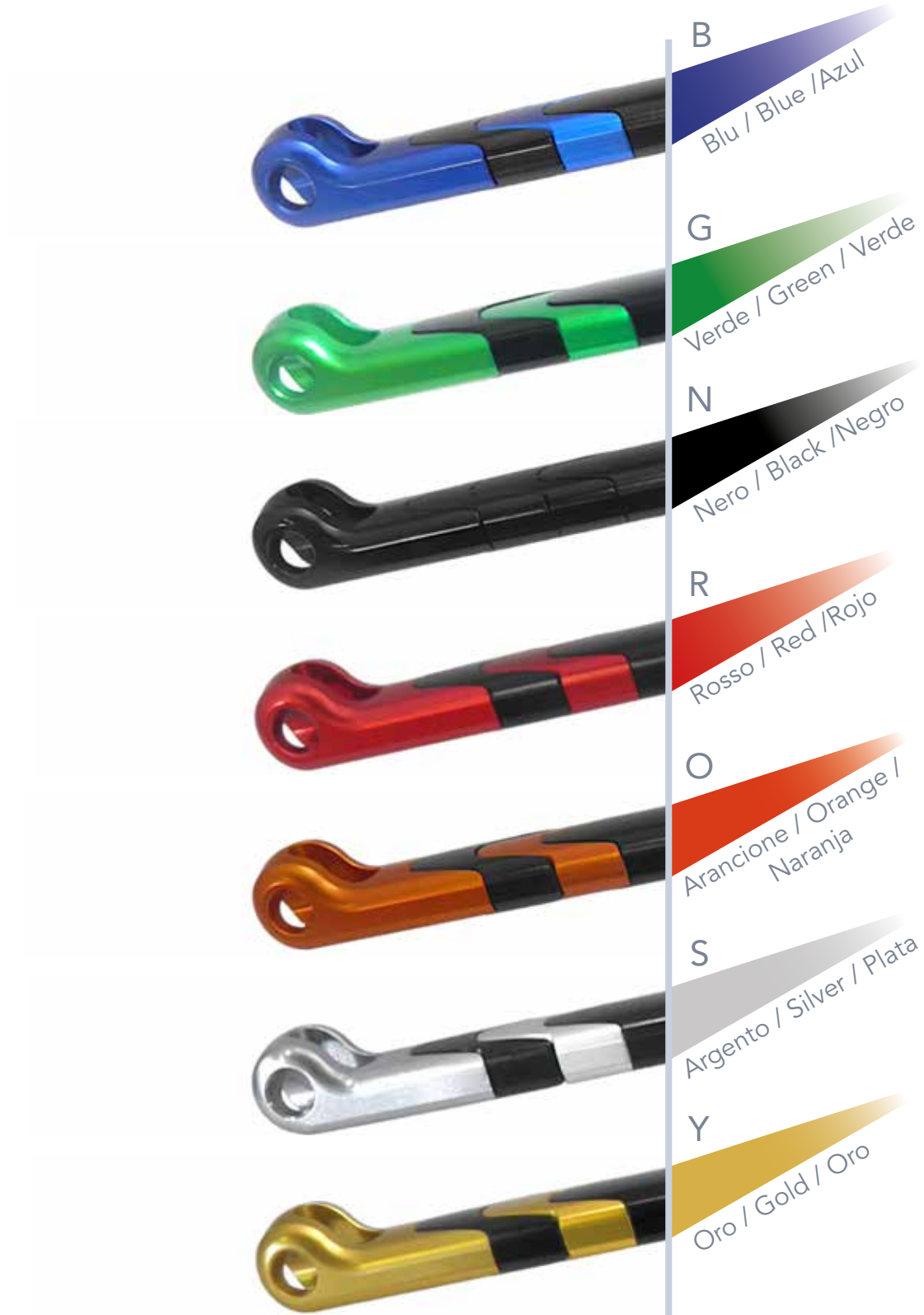

Leva Snodata per Comandi Frizione

Folding levers for Full Clutch Handle

Maneta Abatible: Repuesto para Mandos de Embrague



Codice / Reference / Código	Specifiche / Specifics / Especificaciones
LV016	Per comandi CF001-CF005 / For clutch control CF001-CF005 / Para mandos de embrague CF001-CF005
LV017	Per comandi CF006-CF010 / For clutch control CF006-CF010 / Para mandos de embrague CF006-CF010
LV031	Per comandi CF016-CF017 / For clutch control CF016-CF017 / Para mandos de embrague CF001-CF017

Interasse / Distance / Distancia:

24 mm - 29 mm - 32 mm - 34 mm

- Colori leva a pagina 126
Lever colours at page 126
Colores de las manetas en la página 126

Nota: tutte le leve hanno lunghezza standard

Note: all standard length levers

Nota: todas las manetas tienen longitud estándar

Impugnatura per Comandi Frizione

Full Clutch Handle / Empuñadura de Repuesto



Codice / Reference / Código	Specifiche / Specifics / Especificaciones
LV016	Per comandi CF001-CF005 / For clutch control CF001-CF005 / Para mandos de embrague CF001-CF005
LV017	Per comandi CF006-CF010 / For clutch control CF006-CF010 / Para mandos de embrague CF006-CF010
LV031	Per comandi CF016-CF017 / For clutch control CF016-CF017 / Para mandos de embrague CF001-CF017

- Colori leva a pagina 126
Lever colours at page 126
Colores de las manetas en la página 126

Nota: tutte le leve hanno lunghezza standard
Note: All standard-length levers
Note: La longitud de todas las manetas es estándar

Leva Snodata: Impugnatura Revolution per Comandi Frizione

Folding levers: Revolution Full Clutch Handle

Maneta abatible: Empuñadura Revolution para Mandos de Embrague



Codice / Reference / Código

Specifiche / Specifics / Especificaciones

LV025

Per comandi CF011-CF015 / For clutch control CF011-CF015 / Para mandos de embrague CF011-CF015

Interasse / Distance / Distancia:

24 mm - 29 mm - 32 mm - 34 mm

- Colori leva a pagina 126
Lever colours at page 126
Colores de las manetas en la página 126

Nota: leva solo con RST
Note: lever solo with RST
Nota: maneta solo con RST

■ Inserti di Ricambio

Spare Parts Inserts / Insertos de Repuesto

IN001



Inserto + viti

Insert + screws

Inserto + tornillos

IN003



Codino leva revolution

Final insert revolution lever

Inserto final de la maneta revolution

Leva Snodata: Ricambio per Pompe Freno "Ready to Brake"

Folding levers: Spare Parts for Brake Master Cylinders " Ready to Brake"

Maneta Abatible: Repuesto para Bombas de Frenos "Ready to Brake"



Codice / Reference / Código

Specifiche / Specifics / Especificaciones

LV030

linterasse / Distance / Intereje:
18mm, 19 mm, 20 mm, PRS (17-18-19 mm)

Colori leva a pagina 126
Lever colours at page 126
Colores de las manetas en la página 126

Opzioni Leva

Lever Options / Opciones de Manetas



Leva / Lever /Maneta:
17 cm



Leva / Lever /Maneta:
15 cm



Leva / Lever /Maneta:
RST



Leva / Lever /Maneta:
NRST

■ Leva Snodata: Impugnatura Revolution per Pompe Radiali

Folding levers: Revolution Handle For Radial Master Cylinders

Maneta abatible: Empuñadura Revolution para Bombas Radiales



LV003



LV004

Codice / Reference / Código	Specifiche / Specifics / Especificaciones
LV003	Leva freno per pompe Accossato e Brembo / Brake lever for Accossato e Brembo / Maneta de Freno Para Bombas de Accossato y Brembo
LV004	Leva frizione per pompe Accossato e Brembo / Clutch lever for Accossato e Brembo / Maneta de Embrague Para Bombas de Accossato y Brembo

■ Interasse / Distance / Distancia:

LV003: 16 mm - 18 mm - 19 mm - 20 mm - PRS (17-18-19 mm)

LV004: 16 mm - 18 mm - PRS (15-16-17 mm)

- Colori leva a pagina 126
Lever colours at page 126
Colores de las manetas en la página 126

■ Inserti di Ricambio

Spare Parts Inserts / Insertos de Repuesto

IN001



Inserto + viti

Insert + screws

Inserto + tornillos

IN003



Codino leva revolution

Final insert revolution lever

Inserto final de la maneta revolution

Leva Snodata: Ricambio per Pompe Radiali Freno-Frizione

Folding levers: Spare Parts for Radial Brake-Clutch Master Cylinders

Maneta abatible: Repuesto para Bombas Radiales de Frenos-Embrague



LV005



LV006

Codice / Reference / Código	Specifiche / Specifics / Especificaciones
LV005	Leva freno per pompe Accossato e Brembo / Brake lever for Accossato e Brembo / Maneta de frenos para bombas de Accossto y Brembo
LV006	Leva frizione per pompe Accossato e Brembo / Clutch lever for Accossato e Brembo / Maneta de embrague para bombas de Accossto y Brembo

Interasse / Distance / Distancia:

LV005: 16 mm - 18 mm - 19 mm - 20 mm - 21 mm - PRS (17-18-19 mm)

LV006: 16 mm - 18 mm - 20 mm - PRS (15-16-17 mm)

- Colori leva a pagina 126
Lever colours at page 126
Colores de las manetas en la página 126

Ricambi Solo Impugnatura

Only Spare Handle / Empuñaduras de Repuesto



LV026



LV027

Codice / Reference / Código	Specifiche / Specifics / Especificaciones
LV026	Per freno Accossato e Brembo / For Accossat and Brembo brake master cylinders / Maneta de frenos para bombas de Accossto y Brembo
LV027	Per frizione Accossato e Brembo / For Accossat and Brembo clutch master cylinders / Maneta de embrague para bombas de Accossto y Brembo

- Colori leva a pagina 126
Lever colours at page 126
Colores de las manetas en la página 126

Opzioni Leva

Lever Options / Opciones de Manetas



Leva / Lever /Maneta:
17 cm



Leva / Lever /Maneta:
15 cm



Leva / Lever /Maneta:
RST



Leva / Lever /Maneta:
NRST

Leva Snodata: Ricambio per Pompe Freno Off-Road (CY010)

Folding levers: Spare Parts for Off -Road Brake Master Cylinders

Maneta Abatible : Repuesto para Bombas de Frenos Off -Road



Codice / Reference / Código

Specifiche / Specifics / Especificaciones

LV023

Leva freno per pompe Accossato e Brembo /
 Brake lever for Accossato e Brembo /
 Maneta de freno para bombas de Accossto y Brembo

■ Pistone Ø / Piston Ø / Ø Pistón:

10,5 mm

- Colori leva a pagina 126
 Lever colours at page 126
 Colores de las manetas en la página 126

Nota: consigliata per moto off road e scooter
 Note: recommended for off road and scooters
 Nota: se recomienda para motos off road y scooter

Ricambio per Pompe Freno-Frizione Radiali

Spare Parts For Radial Brake-Clutches Master Cylinders

Maneta Fija: Repuesto para Bombas de Frenos-Embrague Radiales



LV001



LV002

Codice / Reference / Código	Specifiche / Specifics / Especificaciones
LV001	Per freno Accossato e Brembo / For Accossato and Brembo brake master cylinders / Maneta de freno para bombas de Accossto y Brembo
LV002	Per frizione Accossato e Brembo / For Accossato and Brembo clutch master cylinders / Maneta de embrague para bombas de Accossto y Brembo

Interasse / Distance / Distancia:

LV005: 16 mm - 18 mm - 19 mm - 20 mm

LV006: 16 mm - 18 mm - 20 mm

- Colori leva a pagina 126
Lever colours at page 126
Colores de las manetas en la página 126

Opzioni Leva

Lever Options / Opciones de Manetas

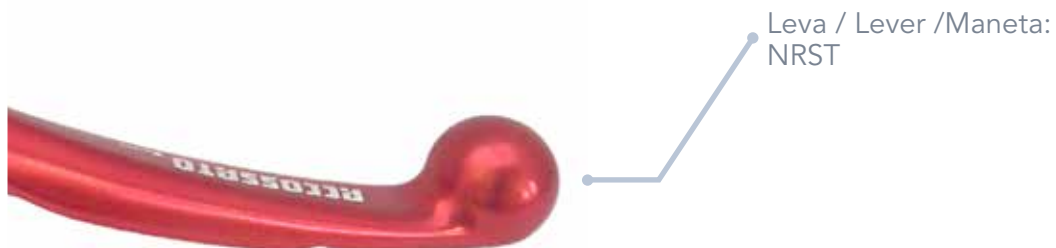
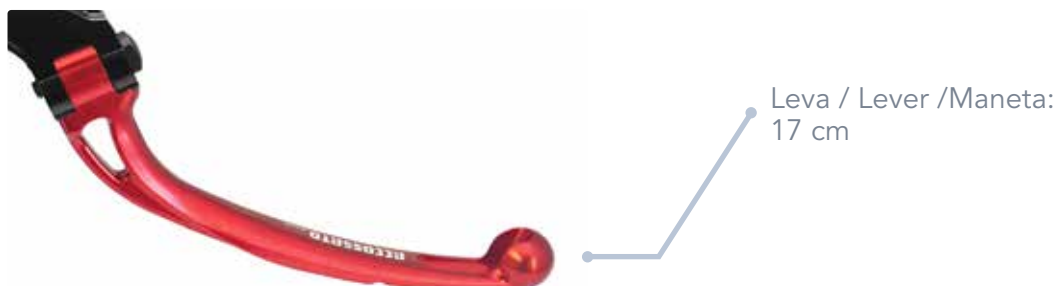

Ricambio: Leve Impianti OEM

Spare Parts: Installations Levers OEM

Repuesto: Instalaciones Manetas OEM



LV008



LV009



LV010



LV011



LV015



LV013

Leve Fisse CNC Freno-Frizione

Brake-Clutch Fix Levers / Manetas de frenos-embrague



Design unico Accossato
 Unique Accossato design
 Diseño único Accossato



74 diversi designs
74 different designs
74 diseños diferentes

Colori Leva Snodata

Folding Lever Colours / Colores Maneta Abatible



Colori Leva Revolution

Revolution Lever Colours / Colores Maneta Revolution



Colori Leva Fissa

Fix Lever Colours / Colores Maneta Fija



Colori Leve per Pompe Off-Road

Colours Off-Road Master Cylinders Lever / Colores Manetas-Off Road



Colori Leva Fissa CNC

CNC Fix Lever Colours / Colores Maneta Fija CNC



Leva Freno Snodata a Controllo Remoto Integrato per Pompe OEM

Brake Folding Lever with Integrated Remote Adjuster for OEM Master Cylinders

Maneta de Freno Abatible con Regulador Remoto Integrado para Bombas OEM



Codice / Reference / Código	Specifiche / Specifics / Especificaciones
RA001	Per Aprilia / For Aprilia / Para Aprilia
RA002	Per Ducati / For Ducati / Para Ducati

Opzioni

Options / Opciones

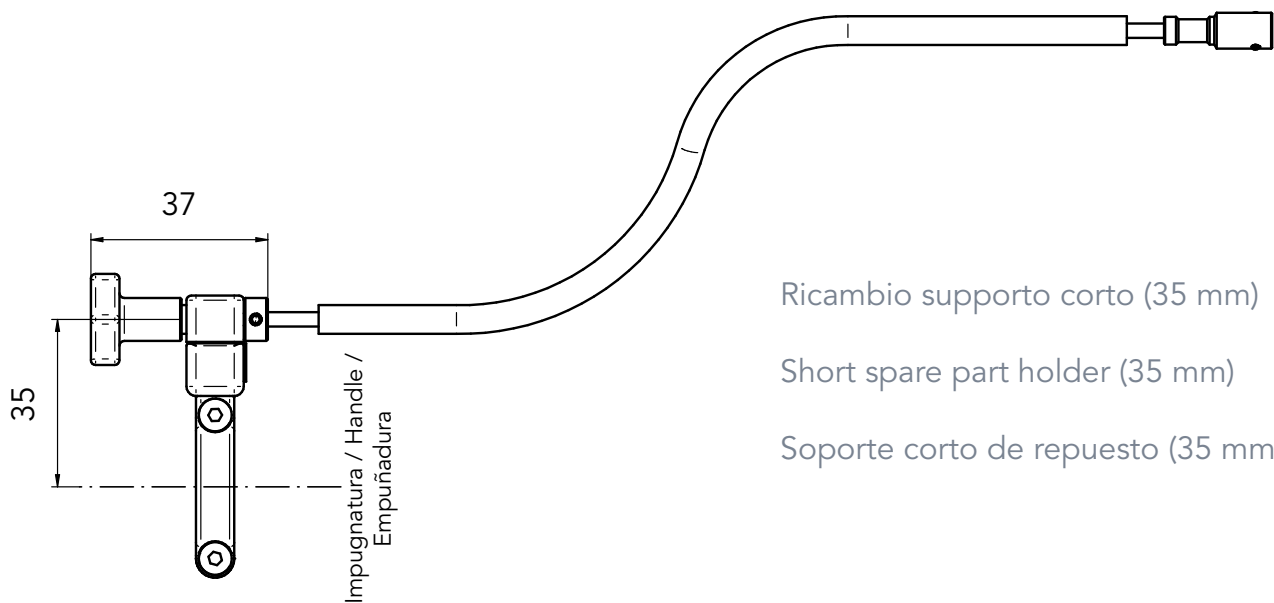

Ricambio supporto corto (35 mm)

Short spare part holder (35 mm)

Soporte corto de repuesto (35 mm)

RS001

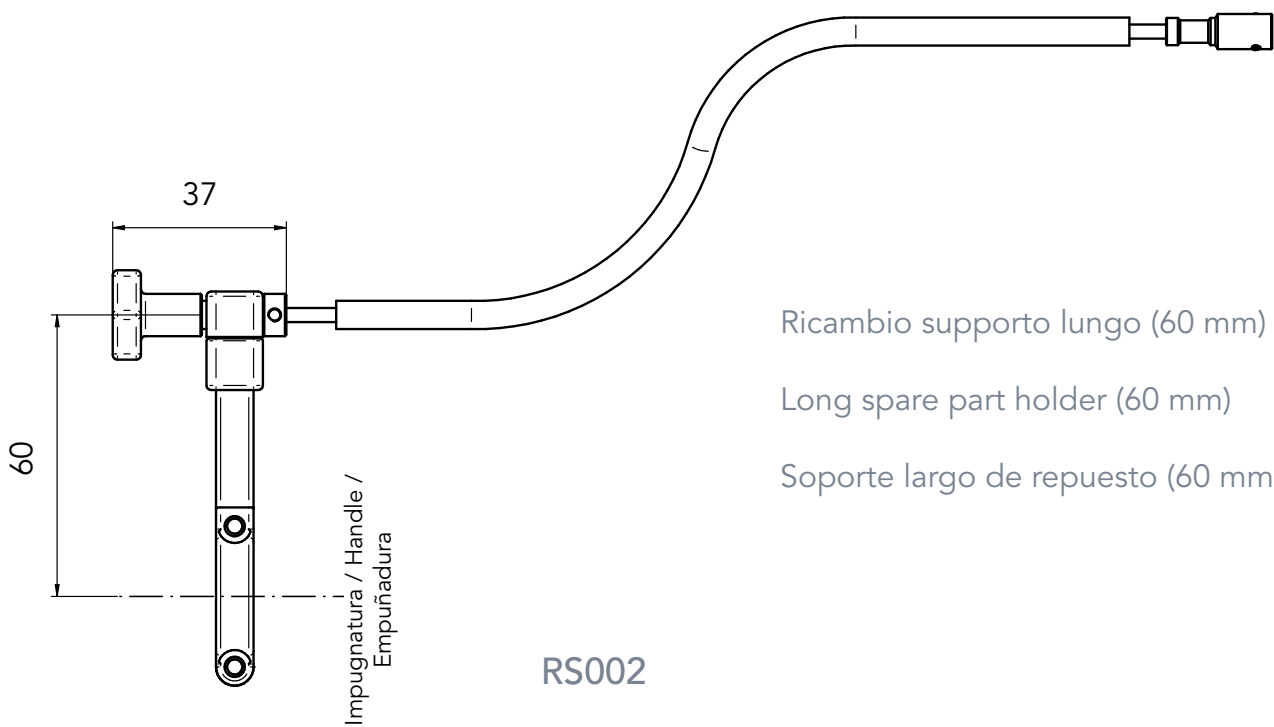

Ricambio supporto lungo (60 mm)

Long spare part holder (60 mm)

Soporte largo de repuesto (60 mm)

RS002

Colori

Colours / Colores

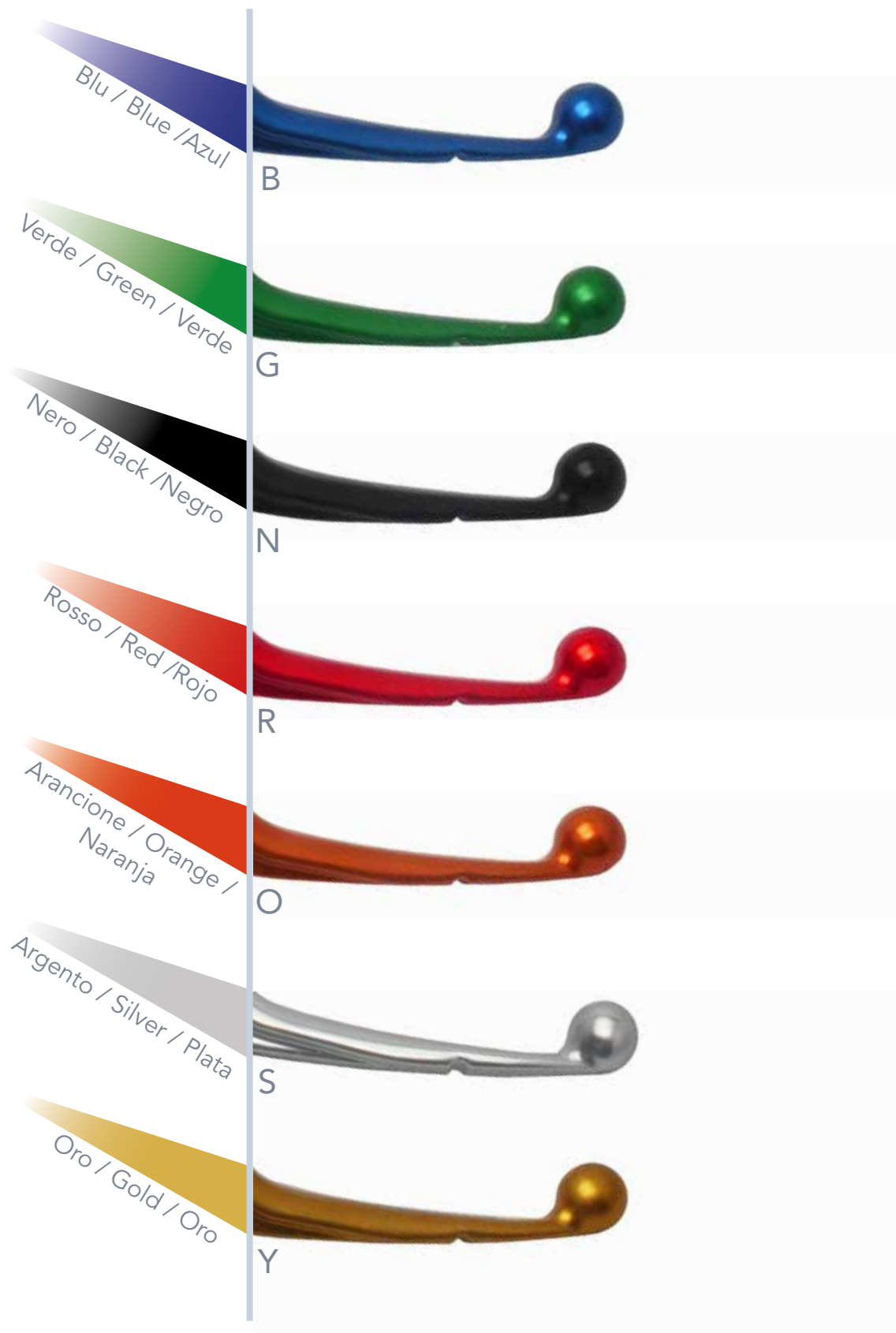

Controllo Remoto Integrato per Pompe Radiali Accossato

Integrated Remote Adjuster for Accossato Radial Brake Master Cylinders
Regulador Remoto Incluido Para Bombas de Freno Radiales Accossato



Codice / Reference / Código

Specifiche / Specifics / Especificaciones

RA003

Controllo remoto integrato dritto / Integrated straight remote adjuster / Mando a distancia recto incorporado

RA004

Controllo remoto integrato a 90° / Integrated 90° remote adjuster / Regulador remoto de 90° integrado

Nota: leva anodizzata nera
Note: black anodized lever
Nota: maneta anodizada negra

Opzioni

Options / Opciones

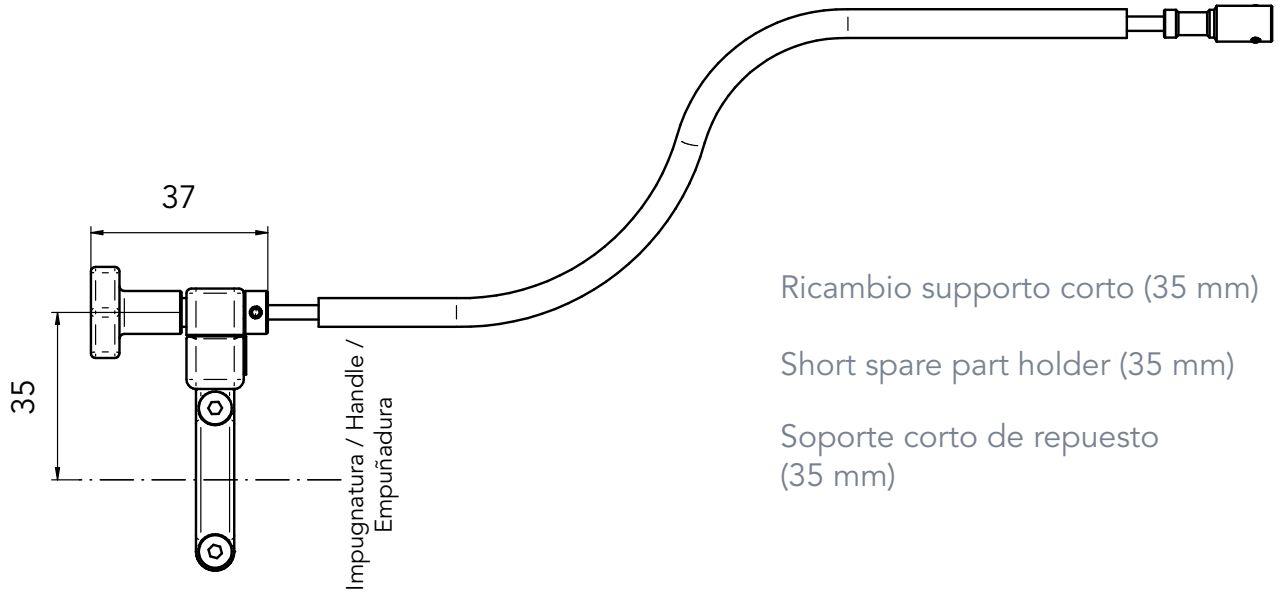

Ricambio supporto corto (35 mm)

Short spare part holder (35 mm)

Soporte corto de repuesto
(35 mm)

RS001

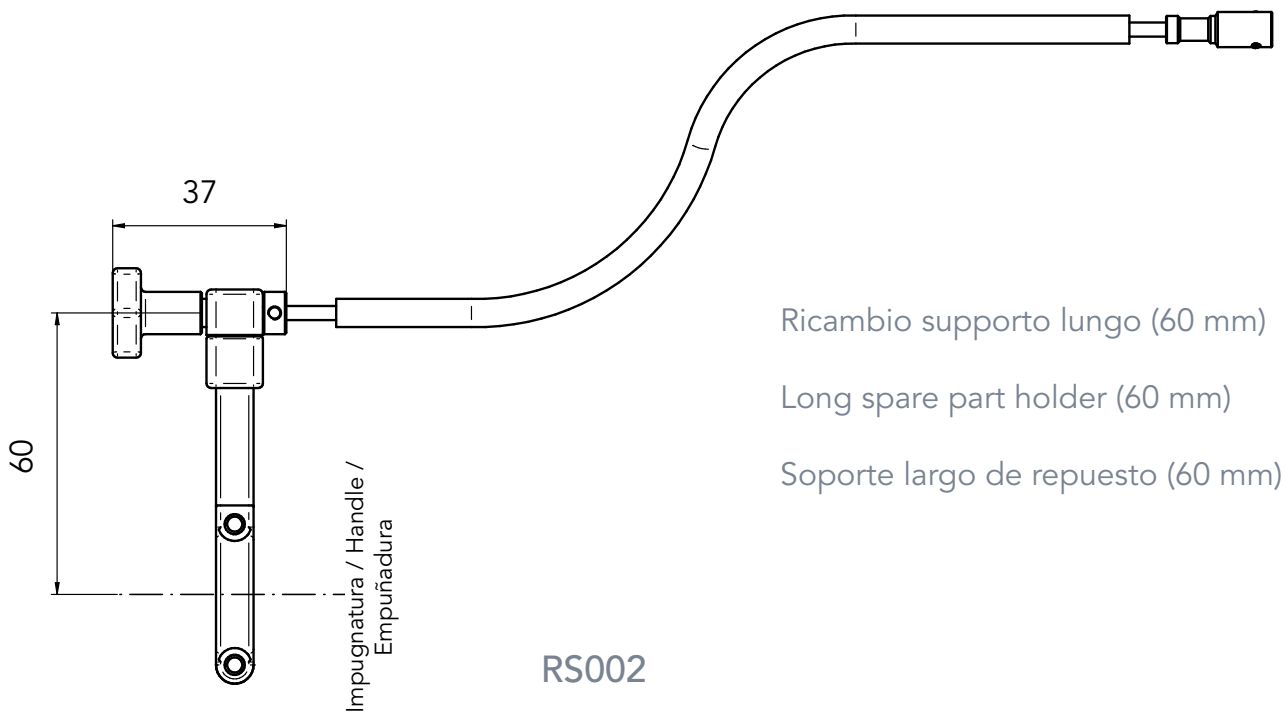

Ricambio supporto lungo (60 mm)

Long spare part holder (60 mm)

Soporte largo de repuesto (60 mm)

RS002

Ricambi

Spare Parts / Recambios

Codice / Reference / Código	Descrizione / Description / Descripción
RS005	Perno fissaggio controllo remoto per RA003 / Connection pin RA003 / Perno de fijación para RA003
RS006	Guaina controllo remoto RA003 e RA004/ Plastic tubing for RA003 and RA004 / Tubo de plástico para RA003 y RA004
RS007	Guaina con filo per RA001 e RA002 / Plastic tubing + metal wire for RA001 and RA002 / Tubo de plástico + cable para RA001 y RA002
RS008	Guaina con filo per LV007 / Plastic tubing + metal wire for LV007 / Tubo de plástico + cable para LV007
RS009	Guaina con filo per LV021 e LV022 / Plastic tubing + metal wire for LV021 and LV022 / Tubo de plástico + cable para LV021 and LV022
RS010	Guaina con filo per RA003 / Plastic tubing + metal wire for RA003 / Tubo de plástico + cable para RA003

■ Controllo remoto con Leve Freno Snodate

Integrated Remote Adjuster with Folding Levers
Regulador Remoto con Manetas de Freno Abatibles



LV018



LV021

Codice / Reference / Código	Specifiche / Specifics / Especificaciones
LV018	Senza registro integrato / Without integrated adjuster / Sin regulador incluido
LV019	Senza registro integrato / Without integrated adjuster / Sin regulador incluido
LV020	Senza registro integrato / Without integrated adjuster / Sin regulador incluido
LV021	Con registro integrato / With integrated adjuster / Con regulador incluido
LV022	Con registro integrato / With integrated adjuster / Con regulador incluido

Colori

Colours / Colores



Leva Freno per Pompe Brembo RCS

Brake Lever for Brembo RCS Master Cylinders

Maneta de Freno de CNC para Bombas de Frenos RCS de Brembo



Codice / Reference / Código

Specifiche / Specifics / Especificaciones

LV007

19x18

Nota: leva anodizzata nera

Note: black anodized lever

Nota: maneta negra anodizada



ID001



Idrostop 1 foro, M10x1
(per pompa Accossato)

1-hole hydraulic switch, M10x1
(for Accossato master cylinders)

Hidrostop, 1 agujero, M10X1
(para bombas Accossato)



ID002



Idrostop 2 fori, M10x1
(per pompa Accossato)

2-holes hydraulic switch, M10x1
(for Accossato master cylinders)

Hidrostop, 1 agujero, M10X1
(para bombas Accossato)



ID003



Idrostop 1 foro, M10x1,25
(per pompa Accossato)

1-hole hydraulic switch, M10x1,25
(for Accossato master cylinders)

Hidrostop, 1 agujero, M10x1,25
(para bombas Accossato)



ID004



Idrostop 2 fori, M10x1,25
(per pompa Accossato)

2-hole hydraulic switch, M10x1,25
(for Accossato master cylinders)

Hidrostop, 2 agujero, M10x1,25
(para bombas Accossato)

ID005



Idrostop 1 foro, M10x1 a 90°
(per pompa Accossato)

1-hole hydraulic switch, M10x1 at 90°
(for Accossato master cylinders)

Hidrostop, 1 agujero, M10x1
90° (para bombas Accossato)

AD001



Vite 1 foro + adattatore + 2 rondelle
in rame

1-hole screw + adapter + 2 copper
washers

Tornillo, 1 agujero + adaptador + 2
arandelas de cobre

AD002



Vite 2 fori + adattatore + 3 rondelle
in rame

2-hole screw + adapter + 3 copper
washers

Tornillo, 2 agujeros + adptador + 3
arandelas de cobre

AD003



Adattatore

Adapter

Adaptador



MH001

Supporto specchietto CNC per pompe freno Accossato con filetto M8

Billet worked mirror holder for Accossato brake master cylinder with screw pitch M8

Soporte para retrovisor de CNC para bombas de freno Accossato con paso de tornillo M8



MH002

Supporto specchietto CNC per pompe freno Accossato con filetto M10x1,25

Billet worked mirror holder for Accossato brake master cylinder with screw pitch M10x1,25

Soporte para retrovisor de CNC para bombas de freno Accossato con paso de tornillo M10x1,25



MH003

Supporto specchietto CNC per pompe frizione Accossato filetto M8

Billet worked mirror holder for Accossato clutch master cylinder with screw pitch M8

Soporte para retrovisor de CNC para bombas de embrague Accossato con paso de tornillo M8



MH004

Supporto specchietto CNC per pompe frizione Accossato con filetto M10x1,25

Billet worked mirror holder for Accossato clutch master cylinder with screw pitch M10x1,25

Soporte para retrovisor de CNC para bombas de embrague Accossato con paso de tornillo M10x1,25

MH007

Supporto specchietto CNC per pompe freno
Accossato con vaschetta integrata e filetto M8



Billet worked mirror holder for Accossato brake master cylinder with integrated fluid resevoir, screw pitch M8

Soporte para retrovisor de CNC para bombas de freno
Accossato con depósito de líquido de frenos incluido y con paso de tornillo M8

MH008

Supporto specchietto CNC per pompe freno Accossato con
vaschetta integrata e filetto M10x1,25



Billet worked mirror holder for Accossato brake master cylinder with integrated fluid resevoir, screw pitch M10x1,25

Soporte para retrovisor de CNC para bombas de freno
Accossato con depósito de líquido de frenos incluido y con paso de tornillo M10x1,25ESP

MH009

Supporto specchietto CNC per pompe frizione
Accossato con vaschetta integrata e filetto M8



Billet worked mirror holder for Accossato clutch master cylinder with integrated fluid resevoir, screw pitch M8

Soporte para retrovisor de CNC para bombas de embrague
Accossato con depósito de líquido de frenos incluido y con paso de tornillo M8

MH010

Supporto specchietto CNC per pompe frizione
Accossato con vaschetta integrata e filetto M10x1,25



Billet worked mirror holder for Accossato clutch master cylinder with integrated fluid resevoir, screw pitch M10x1,25

Soporte para el retrovisor de CNC para bomba de embrague
Accossato con depósito de líquido de frenos y con paso de tornillo M10x1,25

RC006



Valvola di spurgo corpi pompa
M8x1

Brake / clutch cylinder bleeding
valve M8x1

Válvula de purga de bombas de
frenos / embrague M8x1

RC012



Valvola di spurgo pinza freno
M8x1,25

Caliper cylinder bleeding valve
M8x1,25

Válvula de purga de pinza de freno
M8x1,25

RC015



Valvola di spurgo M8x1
(pompa pollice, pompa HRMC,
pompa posteriore)

Cylinder bleeding valve M8x1
(thumb M.C. / HRMC / rear MC)

Válvula de purga M8x1
(para bombas de pulgar, HRMC,
bomba trasera)

MS2371



Valvola di spurgo M10x1
(pompa pollice, pompa HRMC,
pompa posteriore)

Cylinder bleeding valve M10x1
(thumb M.C. / HRMC / rear MC)

Válvula de purga M10x1
(bombas de pulgar, HRMC, bomba
trasera)



MS2373

Valvola di spurgo M10x1 con bullone doppio (pompa pollice, pompa HRMC, pompa posteriore)

Cylinder bleeding valve M10x1 with double bolt (thumb M.C. / HRMC / rear MC)

Válvula de purga M10x1 con tornillo doble (bombas de pulgar, HRMC, bomba trasera)



RC001

Cavallotto per pompa freno Accossato linea racing, anodizzato naturale

Handlebar half clamp for Accossato Racig-line, natural edition, brake master cylinder

Horquilla de fijación de bomba de frenos de la línea Accossato racing, anodizado natural



RC002

Cavallotto per pompa frizione Accossato linea racing, anodizzato naturale

Handlebar half clamp for Accossato Racig-line, natural edition, clutch cylinder

Horquilla de fijación de bomba de embrague de la línea Accossato racing, anodizado natural



RC003

Cavallotto per pompa freno Accossato linea Street Racing, anodizzato nero

Handlebar half clamp for Accossato Street Racig-line, black edition, brake master cylinder

Horquilla de fijación de bomba de frenos de la línea Accossato Street Racing, anodizado negro

RC004



Cavallotto per pompa freno
Accossato linea Street Racing,
anodizzato nero

Handlebar half clamp for
Accossato Street Racig-line, black
edition, brake master cylinder

Horquilla de fijación de bomba de
frenos de la línea Street racing,
anodizado negro

RC013



Cavallotto per pompa freno
Accossato con vaschetta integrata

Riser for Accossato brake master
cylinder with integrated fluid
resevoir

Horquilla de fijación de bomba de
freno Accossato con depósito de
líquido de frenos incluido

RC014



Cavallotto per pompa frizione
Accossato con vaschetta integrata

Riser for Accossato clutch master
cylinder with integrated fluid
resevoir

Horquilla de fijación de bomba de
embrague Accossato con depósito
incluido

RC009



Pomello di regolazione + spina
Ø1,5

Span adjuster wheel + pin Ø 1,5

Pomo de ajuste + alfiler Ø 1,5

RC007



Raccordo di compensazione a olio a L

L-shaped fluid inlet

Conector de compensación de líquido en forma de L

RC005



Tappo in gomma per valvola di spurgo

Bleeding cover for purge valve

Tapón de goma para válvula de purga

RC010



Guarnizione tenuta di compensazione olio

Fluid inlet seal

Sello de compensación de líquido

RC046



Ricambio cuffia pompe freno-frizione

Brake-clutch master boot

Tapa de goma para bombas de freno/embrague de repuesto

RC016



Ricambio fermaglio di sicurezza
(per corpi pompa)

Pivot pin retaining clip
(for pump)

Cierre de seguridad de repuesto
(para bombas)

RC017



Ricambio perno (per corpi pompa)

Pivot pin (for pump bodies)

Pivote de repuesto (para bombas)

RC018



Ricambio perno PRS freno
(per corpi pompa)

Pivot pin for PRS cylinders
(for pump)

Pivote de repuesto para frenos PRS
(para bombas)

RC019



Ricambio boccia (per corpi pompa)

Bushing for PRS cylinders (for pump)

Cojinete de repuesto (para bombas)

RC022



Portagrano leva radiale

Radial lever bushing

Buje maneta radial

RC011



(N°2) viti cavallotto, M6x20

(2 pcs) handlebar half camp bolts

(N°2) tornillos para fijación M6x20

RC043



Staffa di fissaggio vaschetta freno

Bracket brake fluid reservoir

Soporte de fijación para depósito de líquido de frenos

RC044



Staffa di fissaggio vaschetta frizione

Bracket clutch fluid reservoir

Soporte de fijación para depósito de líquido de embrague

RC020



Ricambio coperchio pompa freno (pompe off road) e pompa posteriore con vaschetta integrata

Reservoir cover for off road brake master cylinders and rear brake master cylinder with integrated fluid reservoir

Tapa de repuesto de bombas de frenos off road y de bombas de frenos traseras con depósito incluido

RC021



Ricambio guarnizione vaschetta (pompe off road) e pompa con vaschetta integrata

Reservoir gasket for off road brake master cylinders and rear brake master cylinder with integrated fluid reservoir

Sello de repuesto para bombas de frenos off road y bombas de frenos traseras con depósito incluido

RC047

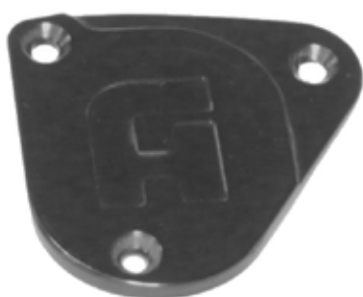

Ricambio coperchio per pompa frizione (pompa vaschetta integrata)

Reservoir cover for clutch master cylinders (reservoir integrated)

Sello de repuesto para bombas de frenos off road y bombas de frenos traseras con depósito incluido

RC048

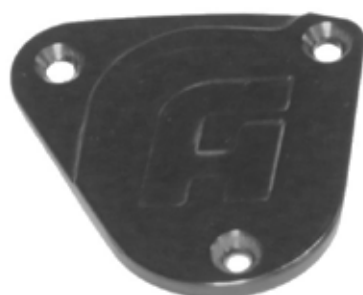

Ricambio coperchio per pompa freno (pompa vaschetta integrata)

Reservoir cover for brake master cylinders (reservoir integrated)

Tapa de repuesto para bomba de embrague (con depósito incluido)

RC023



Sottotappo serbatoio freno

Seal cap for integrate resevoir for brake master cylinder

Tapón de sellado para bomba de freno con depósito incluido

RC025



Sottotappo serbatoio frizione

Seal cap for integrate resevoir for clutch master cylinder

Tapón de sellado para bomba de freno con depósito incluido

RC052



Guarnizione di compensazione vaschetta freno

Brake reservoir inlet seal

Cierre de compensación de depósito de líquido de frenos

RC053



Guarnizione di compensazione vaschetta frizione

Clutch reservoir inlet seal

Cierre de compensación de depósito de líquido de embrague

RC029



Guarnizione di tenuta di compensazione olio

Fluid inlet seal

Cierre de compensación de líquido

RC042



Tubo gomma metro

Rubber hose meter

Metro de manguera

TU001



Tubo in gomma

Rubber tube

Manguera

FA001



Fascetta

Hose clamp

Abrazadera de manguera

ROND10



Rondella in rame
Copper washer
Arandela de cobre

MS2362



Bullone doppio M10x1
Double bolt M10x1
Tornillo doble M10x1

MS2363



Bullone doppio M10x1,25
Double bolt M10x1,25
Tornillo doble M10x1,25

MS2364



Bullone doppio 3/8"
Double bolt 3/8"
Tornillo doble 3/8"

MS2365



Bullone singolo M10x1

Single bolt M10x1

Tornillo simple M10x1

MS2366



Bullone singolo M10x1,25

Single bolt M10x1,25

Tornillo simple M10x1,25

MS2367



Bullone singolo 3/8"

Single bolt 3/8"

Tornillo simple 3/8"

IN001



Inserto leve revolution + viti

Insert revolution lever + screw

Inserto para manetas revolution + tornillos

IN003



Codino leva revolution
 Final insert revolution lever
 Inserto final de maneta revolution

RC051



Cavallotto comando frizione
 Clutch control handlebar half clamp
 Fijación de mando de embrague

MI001



Microinterruttore per comando
 frizione Accossato
 Switch for Accossato full clutch
 Microinterruptor para mando de
 embrague Accossato

RC055



Cuffia in gomma di ricambio
 Spare rubber cap
 Tapa de goma de repuesto

Fluido Freni Accossato DOT 4

Accossato Brake Fluid DOT 4 / Líquido de Frenos DOT 4 Accossato

Descrizione e Applicazione

Description and Application / Descripción y Aplicación

Fluido freni a base sintetica da utilizzarsi nei circuiti idraulici sia di **freni a disco** che a **tamburo**. DOT 4 è idoneo per l'utilizzo nelle autovetture, nei veicoli industriali e commerciali, nelle moto e negli scooter. DOT 4, grazie al suo elevato punto di ebollizione, evita la formazione di bolle nel circuito frenante (**Vapor Lock**).

DOT 4, essendo dotato di un basso punto di scorrimento, **garantisce una buona frenata anche a basse temperature**. DOT 4, possedendo un'ottima compatibilità con le gomme e le guarnizioni dei circuiti frenanti, evita sia i rigonfiamenti che gli infragilimenti dei manicotti in gomma o della plastica delle tenute. DOT 4 **protegge** le parti metalliche che compongono il circuito frenante **dalla ruggine, dall'ossidazione e dalla corrosione**.

DOT 4 risponde alle seguenti specifiche : - SAE J 1703 D - DOT 4 - FMVSS 116 - ISO 4925

Accossato DOT 4 is a **synthetic** fluid which **can be used** both with **disc** and **drum brakes**. It is also suitable for cars, industrial and commercial vehicles, motorcycles and scooters. The elevated boiling point of DOT 4 avoids the "**Vapor Lock**" effect. Its low pour point **allows a performing braking even at low temperatures**. DOT 4 is highly compatible with brake's gaskets and rubbers, thus avoiding any kind of swelling or embrittlement. It **protects** metallic parts **from rust, anodized and corrosion**. DOT 4 meets the following specifications: **SAE J 1703 D - DOT 4 - FMVSS 116 - ISO 4925**

Accossato DOT 4 es un **líquido de frenos** de base **sintética** que **se puede utilizar** en los circuitos hidráulicos tanto de los frenos de **disco** como de los de **tambor**. DOT 4 es apto para el uso en automóviles, vehículos industriales y comerciales, en motos y scooters. Gracias a su elevado punto de ebullición, DOT 4 evita que se formen burbujas en el circuito de frenado "**Vapor Lock**". DOT 4 tiene un punto de fluidez bajo que **garantiza un buen frenado incluso a bajas temperaturas**. DOT 4 tiene una excelente compatibilidad con los sellos y las partes de goma de los circuitos de frenado y, gracias a esto, evita tanto la formación de hinchazón como la ruptura de los manguitos de goma o de las partes de plástico. DOT 4 **protege** las partes metálicas de **herrumbre, oxidación y corrosión**. DOT 4 cumple con las siguientes especificaciones: **SAE J 1703 D - DOT 4 - FMVSS 116 - ISO 4925**

Caratteristiche/Details / Características

Aspetto / Aspect / Aspecto:

Limpido / Limpid / Límpido

Colore / Color / Color:

Da giallo chiaro ad ambrato / from light yellow to amber /

De amarillo claro a ámbar

Peso specifico a 15°C / Specific weight at 15°C / Peso específico a 15°C:

1,01 - 1,09 Kg/dm³

Punto di ebollizione a secco / Boiling point (Dry) / Punto de ebullición en seco:

Min. 260°C

Punto di ebollizione a umido / Boiling Point (Wet) / Punto de ebullición en húmedo:

Min. 155 °C



Fluido Freni Accossato DOT 5.1

Accossato Brake Fluid DOT 5.1 / Líquido de Frenos DOT 5.1 Accossato

Descrizione e Applicazione

Description and Application / Descripción y Aplicación

Fluido speciale, totalmente **sintetico, da utilizzarsi** nei circuiti idraulici sia di **freni a disco** che a **tamburo**. **DOT 5.1** può essere utilizzato in assoluta sicurezza sia nella **guida** estremamente **sportiva** che nelle **competizioni**, vista la sua elevata stabilità alle alte temperature. Nel caso di utilizzo a temperature elevate, il suo **elevatissimo punto di ebollizione** evita la formazione di bolle nel circuito frenante. Il fatto che il prodotto si mantenga fluido anche a basse temperature **garantisce una buona frenata anche in climi particolarmente rigidi**. DOT 5.1, essendo un olio freni ad alto punto di ebollizione, può essere utilizzato anche quando, a causa di azioni frenanti particolarmente spinte e/o prolungate, nei circuiti frenanti si raggiungono temperature particolarmente elevate. DOT 5.1 non provoca particolari rigonfiamenti delle gomme di tenuta degli impianti frenanti e non aggredisce i metalli che compongono l'impianto. DOT 5.1 ha buone **proprietà sia lubrificanti che antiusura** che garantiscono un buon funzionamento degli organi presenti nei circuiti e diminuiscono l'usura delle parti in movimento. La sua elevata stabilità chimica fa sì che il prodotto non subisca particolari alterazioni anche se sottoposto all'effetto di sollecitazioni termiche particolarmente elevate. DOT 5.1 risponde alle seguenti **specifiche** : **SAE J 1703 - DOT 5.1 - DOT 4 - DOT 3 - US FMVSS 571.116**

Special **synthetic fluid** which can be **used both with disc and drum brakes**. Due to its **elevated stability at high temperatures**, it is suitable for **competitions** as well as for **sporty driving**. Its very **elevated boiling point** avoids the "Vapour Lock" effect. Maintaining its fluidity even at low temperatures, it **guarantees a performing braking even in extremely cold conditions**. DOT 5.1 has a very high boiling point, therefore it can be used in case of prolonged or late braking, when the braking system reaches high temperatures.

DOT 5.1 does not cause the swelling of brake's rubbers and does not damage its metallic components. Its **lubricating and antiwear properties** guarantee a good functioning brake's part and diminish the wearing of moving components. The elevated chemical stability of DOT 5.1 oil guarantees the absence of any alteration in case of extreme temperatures. DOT 5.1 meets the following **specifications**:

SAE J 1703 D - DOT 4 - DOT 5.1 - US FMVSS 571.116 - ISO 4925

Se trata de un **líquido** totalmente **sintético** que **se puede utilizar** en los circuitos hidráulicos tanto de los **frenos de disco** como de los de **tambor**. Gracias a su **elevada estabilidad** en las **altas temperaturas**, se puede utilizar en toda seguridad tanto en la **conducción** extremadamente **deportiva** como en las **competiciones**. Si se utiliza a temperaturas elevadas, su **punto de ebullición especialmente elevado** evita la formación de burbujas en el circuito de frenado. El hecho de que el líquido mantenga su fluidez incluso con temperaturas muy bajas, **garantiza un buen frenado incluso en climas fríos**. Dado que **DOT 5.1** tiene un punto de ebullición muy elevado, se puede utilizar incluso cuando, a causa de frenados especialmente bruscos y/o prolongados, los circuitos de frenos alcanzan temperaturas muy elevadas. DOT 5.1 no causa hinchazón de las gomas de sellado de los sistemas de frenado y no daña sus componentes metálicos. DOT 5.1 tiene propiedades **lubricantes y antidesgaste** que garantizan el correcto funcionamiento de las partes del sistema de frenado. Gracias a su excelente estabilidad química, el producto no sufre alteraciones especiales incluso en caso de temperaturas extremas. DOT5.1 cumple con las siguientes especificaciones: **SAE J 1703 D - DOT 4 - DOT 5.1 - US FMVSS 571.116 - ISO 4925**



■ Caratteristiche

Details / Características

Aspetto / Aspect / Aspect esp:
Limpido / Limpid / Límpido

Colore / Colour / Color:
Paglierino / Straw-coloured / Pajizo

Peso specifico a 15°C ASTM D 1298 / Specific weight at 15°C ASTM D 1298/ Peso específico a 15° C ASTM D 1298:
1,00 - 1,09 Kg/dm³

Punto di ebollizione a secco / Boiling point (Dry) / Punto de ebullición en seco:
Min. 275°C

Punto di ebollizione a umido / Boiling Point (Wet) / Punto de ebullición en húmedo:
Min. 185 °C

Nota: si consiglia di rimuovere dall'impianto frenante dopo l'utilizzo in pista e di sostituirlo con il fluido DOT 4
Note: we recommend to remove from the brake system after using on track and replace it with DOT 4 brake cylinder

Nota: se recomienda retirarlo del sistema de frenos después de su uso en pista y reemplazarlo por líquido DOT 4

Fluido Freni Accossato DOT 6

Accossato Brake Fluid DOT 6 / Líquido de frenos DOT 6 Accossato

Descrizione e Applicazione

Description and Application / Descripción y Aplicación

Fluido speciale per tutti i tipi di impianti idraulici di freni e frizioni che richiedano un fluido non siliconico.

Sviluppato per resistere alle **temperature estreme generate nei freni da competizione ceramici o in carbonio**, permettendo un flusso di aria per il raffreddamento minore. Può essere utilizzato anche con dischi in acciaio convenzionali. Supera le richieste degli standard DOT 3, DOT 4 e DOT 5.1. La viscosità simile a quella del DOT 4 permette, a temperature alte di esercizio, una viscosità ottimale mantenendo i tempi di frenata anche per lunghi periodi.

DOT 6 RACING ha un **elevato punto di ebollizione**, superiore ai fluidi convenzionali DOT 5.1 e DOT 4. **Evita** il fenomeno del "vapour lock". Il punto di ebollizione a umidità superiore ai fluidi freni convenzionali DOT 5.1 non silconici e DOT 4, **permette un livello di frenata efficiente anche in condizioni di umidità.**

DOT 6 RACING possiede **ottime proprietà anti-corrosione, ruggine ed ossidazione** per la protezione dei componenti metallici e non costituenti il circuito di frenata. **Totale compatibilità con gomme e guarnizioni** per evitare rigonfiamenti o fragilità dei manicotti in gomma o plastica e delle tenute. Elevata stabilità chimica per garantire l'inalterabilità nelle condizioni più severe di sollecitazione termica. Può essere utilizzato in macchinario di ogni marca, tipo e potenza.

DOT 6 RACING è **pronto all'uso**. E' un liquido freni a base sintetica, **miscibile con tutti i liquidi freni della stessa tipologia.**

NON MISCIBILE CON LIQUIDI FRENI A BASE SILICONICA O CON FLUIDI MINERALI (LHM).

Special fluid for all kinds of hydraulic system of brakes and clutches requiring a non-silicone oil. It was developed to resist to **extreme temperatures**, which are usually reached in **competition brakes made of ceramic or carbon**, by diminishing the airflow for heat reduction. It can be also used with conventional steel discs. It meets standard specifications for DOT 3, DOT 4 and DOT 5.1. Its viscosity, alike DOT 4, allows it to resist at high temperatures, reaching an optimal viscosity during prolonged braking.

DOT 6 Racing has an elevated boiling point. It **avoids** the "Vapor Lock" effect and allows a performing braking in case of elevated humidity. Its high chemical stability guarantees inalterability in the harshest thermic sollicitations. It can be used in vehicles and machineries of every brand and typology.

DOT 6 is **ready to be used**. It can be **mixed with every brake fluid of the same typology.**

IT CANNOT BE MIXED WITH SILICONE-BASED BRAKE FLUIDS OR WITH MINERAL FLUIDS (LHM).

Líquido específico **para todo tipo de sistemas de frenado y embrague hidráulicos que necesiten de un líquido sin silicona.** Está proyectado para resistir a las temperaturas **extremas generadas por los frenos de competición de cerámica o carbono**, reduciendo el flujo de aire necesario para reducir el calor. También se puede utilizar con discos de acero convencionales. Supera los estándar DOT 3, DOT 4 y DOT 5.1. Su viscosidad, que se parece a la del DOT 4, le permite resistir a las altastemperaturas y alcanzar la viscosidad optimal durante las frenadas prolongadas. DOT 6 Racing tiene un punto de ebullición elevado. **Evita el efecto "vapor lock"** y permite un frenado eficiente en caso de humedad elevada. Su elevada estabilidad química garantiza su inalterabilidad incluso en las condiciones de mayor estrés térmico. Se puede utilizar en máquinas y vehículos de cualquier tipo.

DOT 6 está **listo para el uso** y **se puede mezclar con cualquier líquido de frenos del mismo tipo.**

NO SE PUEDE MEZCLAR CON LÍQUIDOS DE FRENO DE BASE SILICONA O MINERAL (LHM).



■ Caratteristiche

Details / Características

Aspetto / Aspect / Aspect esp:
Limpido / Limpid / Limpido

Colore / Colour / Color:
Tipico / Usual / Típico

Peso specifico a 15°C ASTM D / Specific weight at 15°C ASTM D / Peso específico a 15° C ASTM D:
1,01 - 1,09 Kg/dm³

Equilibrio riflesso del punto di ebollizione ASTM D 92 / Equilibrium reflex boiling point ASTM D 92 /
Equilibrio reflejo del punto de ebullición ASTM D 92:
Min. 315°C

Punto di ebollizione a umido ASTM D 97 / Boiling Point (Wet E.R.B.P.) ASTM D 97 / Punto de ebullición en húmedo ASTM
D 97:
Min. 204 °C

Viscosità (mm²/s) a -40°C / Viscosity (mm²/s) at -40°C / Viscosidad (mm²/s) a -40°C:
1800 mm²/s

Viscosità (mm²/s) a +100°C / Viscosity (mm²/s) at +100°C / Viscosidad (mm²/s) a +100°C:
2,8 mm²/s

pH: 8 - 9

pH dopo la corrosione / pH after corrosion / Ph después de la corrosión:
7,2 - 8,2

Comportamento nei confronti dei particolari in gomma / Behaviour towards rubber parts / Comportamiento con respecto a
las partes de goma
Rigonfiamento gomma SBR a 70°C / SBR rubber swelling at 70°C / Hinchamiento del caucho SBR a 70°

Diminuzione durezza (IRDH) / Decreased hardness (IRDH) / Disminución de la durezza (IRDH):
2,5

Aumento diametro (mm) / Increased diameter (mm) / Aumento del diámetro:
0,6

Comportamento nei confronti dei particolari in gomma / Behaviour towards rubber parts / Comportamiento con respecto
a las partes de goma:
Rigonfiamento gomma SBR a 120°C / SBR rubber swelling at 120°C / Hinchamiento del caucho SBR a 120°C

Diminuzione durezza (IRDH) / Decreased hardness (IRDH) / Disminución de la durezza (IRDH):
6

Nota: si consiglia di rimuovere dall'impianto frenante dopo l'utilizzo in pista e di sostituirlo con il fluido DOT 4
Note: we recommend to remove from the brake system after using on track and replace it with DOT 4 brake
cylinder

Nota: se recomienda retirarlo del sistema de frenos después de su uso en pista y reemplazarlo por líquido
DOT 4

■ Polsino Accossato per Protezione Serbatoio dell'Olio

Accossato Design Oil Tank Protection

Manguito para la Protección del Tanque de Aceite Accossato



Codice / Reference / Código

Specifiche / Specifics / Especificaciones

AB033

Polsino spugna / Sponge wristband / Manguito de toalla



AB033N

Fino ad esaurimento scorte

While stocks last

Hasta agotar existencias

Vaschette olio freno 45 ml

Brake Master Cylinder Fluid Reservoir 45 ml

Depósito de Líquido de Frenos 45 ml



Codice / Reference / Código	Specifiche / Specifics / Especificaciones
VG001	Vaschetta bianca / White reservoir / Depósito blanco
VG002	Vaschetta fumè / Carachcoal resrevoir / Depósito ahumado
VG003	Vaschetta Trasparente / Transparent reservoir / Depósito trasparente

Vaschette olio freno/frizione 15 ml

Brake/Clutch Fluid Reservoir 15 ml

Depósito de Líquido de Frenos/Embrague 15 ml



Codice / Reference / Código	Specifiche / Specifics / Especificaciones
VP001	Vaschetta bianca / White reservoir / Depósito blanco
VP002	Vaschetta fumè / Carachol reservoir / Depósito ahumado
VP003	Vaschetta Trasparente / Transparent reservoir / Depósito trasparente

Accessori

Accessories / Accesorios



Tappo in plastica. Non vendibile singolarmente

Plastic cap. not for sale individually

Tapa de plástico. No se vende individualmente



Tappo in Alluminio ricavato in CNC per vaschetta 15-45 ml

Alluminium Billet-Worked cap for 15-45 ml resevoir

Tapa de aluminio CNC para depósito de 15-45 ml

TS001 - 45 ml

TS002 - 15 ml

Nota: solo nella versione in alluminio il tappo è colorato
 Note: only in the aluminium edition version the cap is colored
 Nota: sólo en la versión de aluminio la tapa es de color

Colori Tappi in Alluminio

Aluminium Cap Colors / Colores Tapas de Aluminio

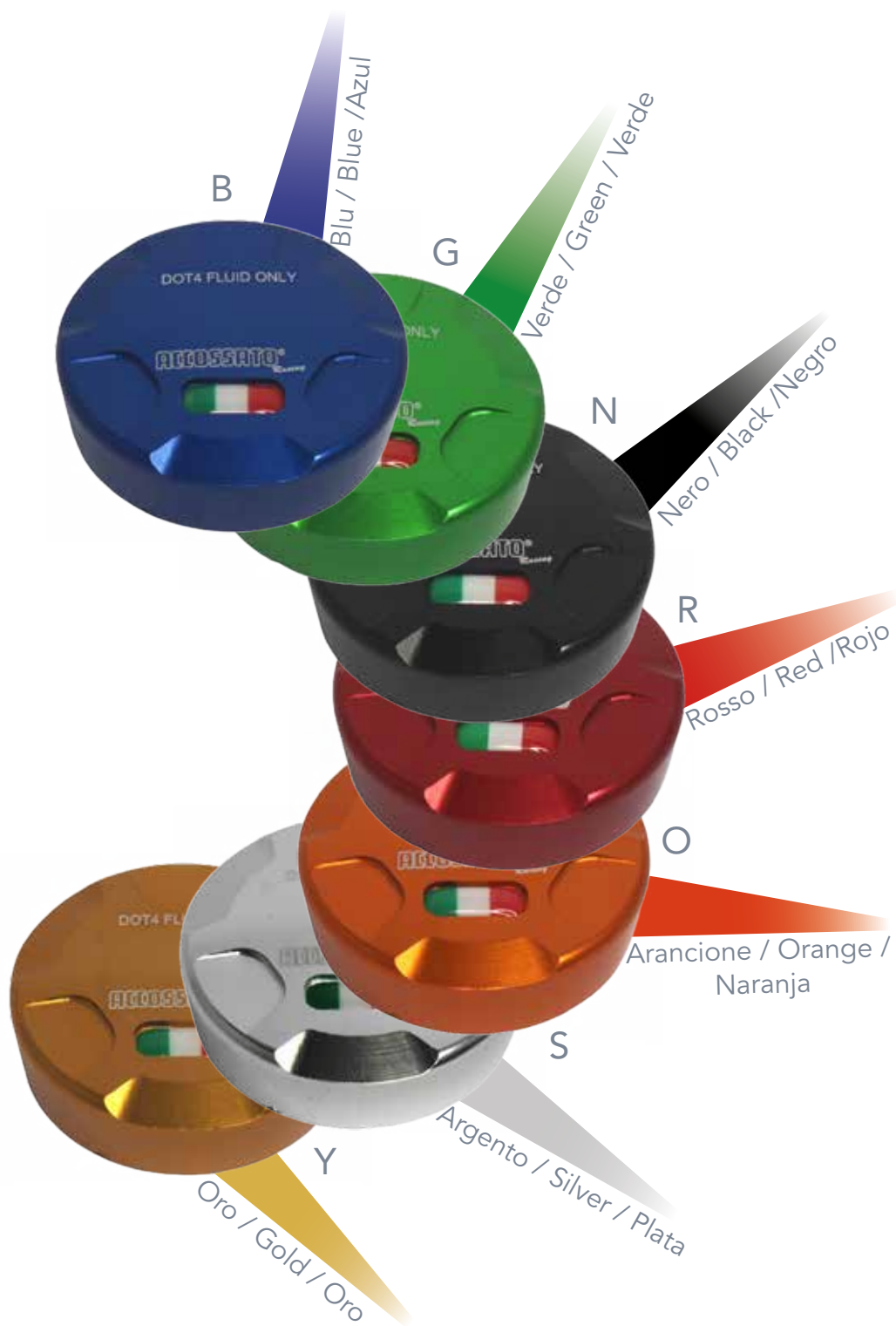

Kit per il Montaggio Vaschetta Accossato 45ml

Accossato Fluid Reservoir Assembly Kit 45 ml

Kit de Montaje de Depósito de 45ml



+



+



+



Tubo + Fascetta

Tube + hose clamp

Manguera + abrazadera

Supporto freno/supporto frizione in alluminio

Brake/clutch aluminium support

Soporte para freno de aluminio

Tappo in plastica/alluminio

Plastic/aluminium cap

Tapa de plástico/aluminio

Kit per il Montaggio Vaschetta Accossato 15ml

15 ml Accossato fluid Reservoir Assembly Kit 15 ml

Kit de Montaje de Depósito Accossato de 15ml



KITVP02

KITVP01

KITVP03



Tube + Fascetta

Tube + hose clamp

Manguera + abrazadera

Supporto freno/supporto frizione in alluminio

Brake/clutch aluminium support

Soporte de aluminio para freno/embrague

Tappo in plastica/alluminio

Plastic/aluminium cap

Tapa de plástico/aluminio

Istruzioni per il Montaggio

Assembly Instructions / Instrucciones para el Montaje



Svitare la vite superiore del cavallotto della pompa e inserire la vite nella staffa e avvitare al cavallotto

Unscrew the upper screw of the pump U-bolt and insert the screw into the bracket and screw it to the U-bolt

Desatornille el tornillo superior de la horquilla de fijación de la bomba, inserte el tornillo en el soporte y atorníllelo a la horquilla de fijación

Togliere i tappi di sicurezza dal raccordo della vaschetta e dal raccordo di compensazione

Remove the safety plugs from the bowl fitting and the compensation fitting

Remueva los tapones de seguridad del conector del depósito y del conector de compensación

Tagliare a misura il tubo in gomma in modo che raggiunga il raccordo della vaschetta

Cut the rubber tube to size so that it reaches the bowl fitting

Corte la manguera de goma para que alcance el conector del depósito

Inserire il tubo fino in fondo al raccordo

Insert the tube all the way into the fitting

Inserte la manguera hasta el fondo del conector

Con una pinza posizionare le fascette sui raccordi del tubo

Using pliers, place the clamps on the tube fittings

Utilizando una pinza coloque las abrazaderas en los conectores de la manguera



Vaschette Olio CNC freno/frizione 20 cm³ "See Through"

20 cm³ Brake & Clutch Fluid Reservoir

Depósito de líquido de frenos/embrague de 20 cm³



Codice / Reference / Código

FU152

Specifiche / Specifics / Especificaciones

Raccordi uscita verticale o orizzontale inclusi /
Provided with vertical & horizontal output fittings /
Conectores de salida horizontal o vertical incluidos

Nota: staffa di montaggio non inclusa
Note: mounting bracket not included
Nota: el soporte no está incluido

Serbatoio Olio Freno CNC 25 cm³

25 cm³ Brake Fluid Reservoir

Depósito de Líquido de Frenos 25 cm³



Codice / Reference / Código

Specifiche / Specifics / Especificaciones

FU010

Uscita olio orizzontale / Horizontal oil spill /
Salida de aceite horizontal

FU104

Uscita olio orizzontale / Vertical oil spill /
Salida de aceite vertical

■ Serbatoio Olio Frizione CNC 15 cm³

15 cm³ Brake Fluid Reservoir

Depósito de Líquido de Embrague de 15 cm³



Codice / Reference / Código

Specifiche / Specifics / Especificaciones

FU057

Uscita olio orizzontale / Horizontal oil spill /
Salida de aceite horizontal

FU151

Uscita olio orizzontale / Vertical oil spill /
Salida de aceite vertical

Accessori

Accessories / Accesorios



FS002

Staffa fissaggio dritta
(fornita di serie)

Straight bracket
(standard equipment)

Soporte recto
(suministrado de serie)



FS003

Staffa fissaggio 90°

90° bracket

Soporte de 90°



FS004

Staffa fissaggio specifica per freno
(FS004) e per frizione (FS005)
Accossato

FS005

Bracket specific for Accossato
brake (FS004) and clutch (FS005)
master cylinders

Soporte específico para freno
(FS004) y embrague (FS005)

Colori Tappo

Colours Cap / Colores de Tapa

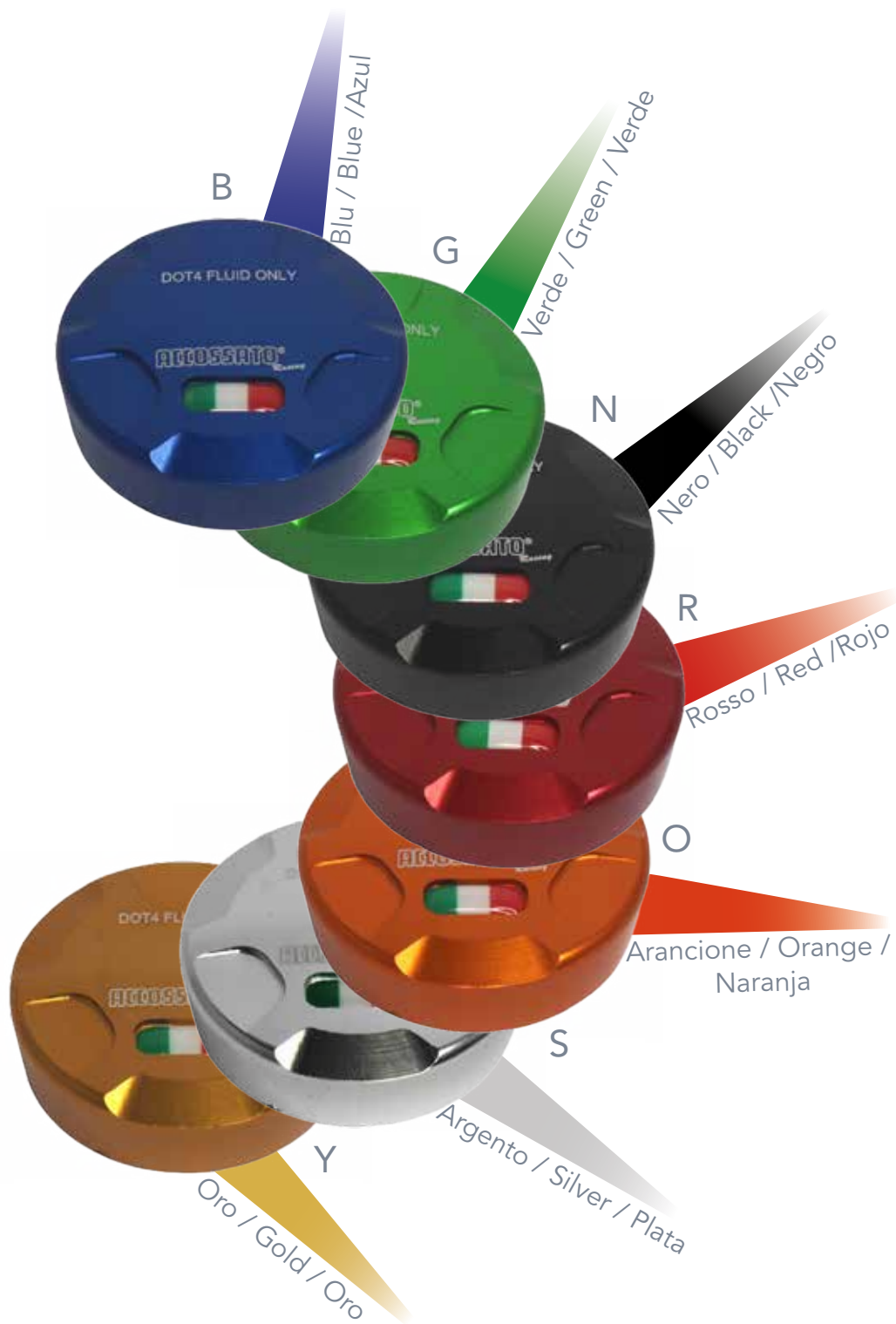

Colori Serbatoio

Colors Cap / Colores Tapa



■ Vaschette olio CNC per Pompe Ready to Brake

Ready to Brake Master Cylinder Billet-worked Fluid Reservoir

Depósito de Líquido CNC para Bombas Ready to Brake



Codice / Reference / Código	Specifiche / Specifics / Especificaciones
FU160	Volume 30 ml / Capacity 30 ml / Capacidad 30 ml

Ricambi

Spare Parts / Recambios



RC047

Ricambio coperchio pompa freno
(pompa vaschetta integrata)

Reservoir cover for brake master
cylinder (reservoir integrated)

Tapa de repuesto para bomba de
frenos (depósito incluido)



RC052

Guarnizione interna vaschetta freno

Brake reservoir inlet seal

Sello interior de depósito de
líquido de frenos



RC023

Sottotappo serbatoio freno

Seal cap for integrated reservoir of
brake master cylinder

Tapón de sellado para bombas de
frenos con depósito incluido

Colori

Colours / Colores



	Codice Reference Codigo	Radiale / Assiale Radial / Axial Radial / Axial	Interasse Distance Distancia	Off-set	Pistone Ø Piston Ø Pistón Ø
	PZ001	Radiale	108 mm	22,5 mm	34 mm (n°4)
	PZ012	Radiale	108 mm	22,5 mm	34 mm (n°2) + 38 mm (n°2)
	PZ002	Radiale	108 mm	22,5 mm	34 mm (n°4)
	PZ004	Radiale	108 mm	22,5 mm	34 mm (n°4)
	PZ005	Radiale	100 mm	30 mm	34 mm (n°2) + 38 mm (n°2)
	PZ011	Radiale	100 mm	30 mm	34 mm (n°2) + 38 mm (n°2)
	PZ007	Radiale	100 mm	30 mm	34 mm (n°2) + 38 mm (n°2)
	PZ014	Radiale	84 mm	11,5 mm	24 mm (n°4)

	Codice Reference Código	Radiale / Assiale Radial Axial Radial Axial	Interasse Distance Distancia	Offset	Pistone Ø Piston Ø Pistón Ø
	PZ018	Radiale	69,5 mm	20,5 mm	24 mm (n°2)
	PZ009	Radiale	60 mm	23,7 mm	34 mm (n°2)
	PZ006	Radiale	60 mm	20,5 mm	34 mm (n°2)
	PZ008	Radiale	60 mm	20,5mm	29,5 mm (n°2)
	PZ017	Radiale	60mm	29 mm	24 mm
	PZ015	Assiale	84 mm	16 mm	34 mm (n°4)
	PZ016	Assiale	84 mm	16 mm	34 mm (n°2)
	PZ013	Assiale	40 mm	26,5 mm	34 mm (n°2) + 29,5 mm (n°2)

Pinze Freno CNC Monoblocco

Monobloc CNC Brake Caliper

Pinzas de Frenos de CNC Monobloque



PZ001

Caratteristiche Tecniche / Technical Details / Características Técnicas:

- Interasse / Distance / Distancia: 108 mm
- Off-set: 22,5
- Pistoncini in titanio e autoventilati / Small pistons titanium-made and self-ventilated / Pistones de titanio auto-ventilados: Ø 34 mm (n°4)
- Pastiglie non incluse / Brake pads not included / Pastillas no incluidas
- Numero pastiglie per pinza / Number of pads per caliper / Número de pastillas por pinza: 4
- Guarnizione parapolvere: no / Dual seal: no / Sello guardapolvo: no

■ Accessori di Ricambio (venduti singolarmente)

Spare Parts (sold individually)

Accesorios de Repuesto (se venden individualmente)



AGPA134

Disponibile in diverse mescole

Available in different compounds

Disponibile en diferentes compuestos



UP034

Guarnizione pistone Ø 34

Ø 34 piston seal

Sello del pistón Ø 34



AGFS

Fermo di sicurezza

Safety catch

Safety catch Cierre de seguridad



PT034

Pistone in titanio Ø 34

Piston titanium made Ø 34

Pistón de titanio Ø 34



RC012

Valvola di spurgo M8x1

Bleeding valve M8x1

Válvula de purga M8x1



AGM01

Molla anti-vibrazioni

Anti-rattle spring

Muelle anti-vibración

AGPET



Pernoin titanio

Titanium pin

Perno de titanio

Colori

Colours / Colores

Ossidazione Dura / Hard
Anodized / Anodización Dura

H



Ossidazione Argento /
Silver Anodized /
Anodización Plateada

S



Ossidazione Nera /
Black Anodized /
Anodización Negra

N



Nichelatura / Nickel Plated
/ Niquelada

NK



NEW

Pinze Freno Radiale CNC

CNC Radial Brake Caliper

Pinza de Frenos Radiales de CNC



PZ012

Caratteristiche Tecniche / Technical Details / Características Técnicas:

- Interasse / Distance / Distancia: 108 mm
- Off-set: 22,5 mm
- Pistoncini in alluminio o titanio / Alluminium or titanium small pistons / Pistones de aluminio o titanio auto-ventilados: Ø 34 mm (n°2) + Ø 38 mm (n°2)
- Guarnizione parapolvere: si / Dual seal: yes / Sello guardapolvo: sí
- Pastiglie incluse / Brake pads included / Pastillas de frenos incluidas: AGPA96
- Numero pastiglie per pinza / Number of pads per caliper / Número de pastillas por pinza: 2

Accessori di Ricambio (venduti singolarmente)

Spare Parts (sold individually)

Accesorios de Repuesto (se venden individualmente)

AGPA96



Disponibile in diverse mescole

Available in different compounds

Disponibile en diferentes compuestos

UP034



Guarnizione pistone Ø 34

Ø 34 piston seal

Sello del pistón Ø 34

UP038



Guarnizione pistone Ø 38

Ø 38 piston seal

Sello del pistón Ø 38

GP034



Guarnizione parapolvere Ø 34

Dust seal Ø 34

Sello guardapolvo Ø 34

GP038



Guarnizione parapolvere Ø 38

Dust seal Ø 38

Sello guardapolvo Ø 38

PA034



Pistone in alluminio Ø 34

Self ventilated piston aluminium made Ø 34

Pistón de aluminio auto-ventilado Ø 34

PA038



Pistone in alluminio Ø 38
 Self ventilated piston aluminium made Ø 38
 Pistón de aluminio auto-ventilado Ø 38

PT035



Pistone in titanio Ø 34
 Self ventilated piston titanium made Ø 34
 Pistón de titanio Ø 34

PA036



Pistone in titanio Ø 38
 Self ventilated piston titanium made Ø 38
 Pistón de titanio Ø 38

RC012



Valvola di spurgo M8x1
 Bleeding valve M8x1
 Válvula de purga M8x1

AGM01



Molla anti-vibrazioni
 Anti-rattle spring
 Muelle anti-vibración

AGPEI



Perno inox
 Stainless steel pin
 Perno de acero inoxidable

AGFS



Fermo di sicurezza
 Safety catch
 Safety catch Cierre de seguridad

Colori

Colours / Colores

Ossidazione Dura /
Hard Anodized /
Anodización Dura

D



Ossidazione Nera /
Black Anodized /
Anodización Negra

N



Nichelatura / Nickel Plated
/ Niquelada

K



NEW

Pinza Freno Forgiata Monoblocco

Monobloc Forged Brake Caliper

Pinzas de Frenos Forjadas Monobloque



PZ002

Caratteristiche Tecniche / Technical Details / Características Técnicas:

- Interasse / Distance / Distancia: 108 mm
- Off-set: 22,5
- Pistoncini in titanio e autoventilati / Small pistons titanium-made and self-ventilated / Pistones de titanio auto-ventilados: Ø 34 mm (n°4)
- Guarnizione parapolvere: no / Dual seal: no / Sello guardapolvo: no
- Pastiglie non incluse / Brake pads not included / Pastillas no incluidas
- Numero pastiglie per pinza / Number of pads per caliper / Número de pastillas por pinza: 4

Nota: solo in colore nero
 Note: black colour only
 Nota: solo de color negro

Accessori di Ricambio (venduti singolarmente)

Spare Parts (sold individually)

Accesorios de Repuesto (se venden individualmente)



AGPA134

Disponibile in diverse mescole

Available in different compounds

Disponibile en diferentes compuestos



UP034

Guarnizione pistone Ø 34

Ø 34 piston seal

Sello del pistón Ø 34



PT034

Pistone in titanio Ø 34

Piston titanium made Ø 34

Pistón de titanio Ø 34



AGPEI

Perno inox

Stainless steel pin

Perno de acero inoxidable



AGPET

Perno in titanio

Titanium pin

Perno de titanio



RC012

Valvola di spurgo M8x1

Bleeding valve M8x1

Válvula de purga M8x1

AGM01



Molla anti-vibrazioni
Anti-rattle spring
Muelle anti-vibración

AGFS



Fermo di sicurezza
Safety catch
Safety catch Cierre de seguridad

Pinza Freno Forgiata Monoblocco

Monobloc Forged Brake Caliper

Pinza de Frenos Forjada Monobloque



PZ004

■ Caratteristiche Tecniche / Technical Details / Características Técnicas:

- Interasse / Distance / Distancia: 108 mm
- Off-set: 22,5
- Pistoncini in alluminio ergal / Small pistons aluminium ergal made / Pistones de aluminio ergal: Ø 34 mm (n°2)
- Guarnizione parapolvere: si / Dual seal: si / Sello guardapolvo: sí
- Pastiglie freno incluse / Brake pads included / Pastillas de frenos incluidas: AGPA 134

■ Accessori di Ricambio (venduti singolarmente)

Spare Parts (sold individually)

Accesorios de Repuesto (se venden individualmente)



AGPA134

Disponibile in diverse mescole

Available in different compounds

Disponibile en diferentes compuestos



UP034

Guarnizione pistone Ø 34

Ø 34 piston seal

Sello del pistón Ø 34



GP034

Guarnizione parapolvere Ø 34

Dust seal Ø 34

Sello guardapolvo Ø 34



PA034

Pistone in alluminio Ø 34

Piston aluminium made Ø 34

Pistón de aluminio Ø 34



RC012

Valvola di spurgo M8x1

Bleeding valve M8x1

Válvula de purga M8x1



AGM01

Molla anti-vibrazioni

Anti-rattle spring

Muelle anti-vibración

AGPEI



Perno inox

Stainless steel pin

Perno de acero inoxidable

Colori Pinze Anodizzate

Anodized Calipers Colours / Colores de pinzas anodizadas

Ossidazione Antacrite /
Charcoal Anodized /
Anodización Carbón

A



Ossidazione Nera / Black
Anodized / Anodización Negra

N



Ossidazione Rossa / Red
Anodized / Anodización Roja

R



Ossidazione Dura / Hard
Anodized / Anodización Dura

Y



Ossidazione Blu / Blue
Anodized / Anodización Azul

B



Colori Pinze Verniciate

Coated Calipers Colours / Colores de Pinzas Barnizadas

<p>Verniciatura Nera / Coated Black / Negro Barnizado</p> <p>VN</p>		<p>Verniciatura Argento / Coated Silver / Plata Barnizado</p> <p>VS</p>	
<p>Verniciatura Rossa / Coated Red / Rojo Barnizado</p> <p>VR</p>		<p>Verniciatura Verde / Coated Green / Verde Barnizado</p> <p>VG</p>	
<p>Verniciatura Giallo Fluo / Coated Neon Yellow / Amarillo Neón Barnizado</p> <p>VY</p>		<p>Verniciatura Gialla / Coated Yellow / Amarillo Barnizado</p> <p>VYB</p>	
<p>Blu Verniciato / Coated Blue / Barnizado Azul</p> <p>VB</p>		<p>Verniciatura Bianca / Coated White / Bianca Barnizado</p> <p>VW</p>	
<p>Verniciatura Rosso Fluo / Coated Neon Red / Rojo Neón Barnizado</p> <p>VRF</p>		<p>Verniciatura Verde Acqua / Coated Aqua Water / Verde Azulado Barnizado</p> <p>VP</p>	

Nichelatura / Nickel Plated / Niquelada

NK

NEW

Pinze Freno CNC Monoblocco

CNC Monobloc Brake Caliper

Pinzas de Frenos de CNC Monobloque



PZ005

Caratteristiche Tecniche / Technical Details / Características Técnicas:

- Interasse / Distance / Distancia: 100 mm
- Off-set: 30 mm
- Pistoncini in titanio e autoventilati / Small pistons titanium-made and self-ventilated / Pistones de titanio auto-ventilados: Ø 34 mm (n°2) + Ø 38 mm (n°2)
- Pastiglie non incluse / Brake pads not included / Pastillas no incluidas
- Numero pastiglie per pinza / Number of pads per caliper / Número de pastillas por pinza: 2
- Guarnizione parapolvere: no / Dual seal: no / Sello guardapolvo: no

Accessori di Ricambio (venduti singolarmente)

Spare Parts (sold individually)

Accesorios de Repuesto (se venden individualmente)

AGPA137



Disponibile in diverse mescole

Available in different compounds

Disponibile en diferentes compuestos

UP034



Guarnizione pistone Ø 34

Ø 34 piston seal

Sello del pistón Ø 34

UP038



Guarnizione pistone Ø 38

Ø 38 piston seal

Sello del pistón Ø 38

PT034



Pistone in titanio Ø 34

Piston titanium made Ø 34

Pistón de titanio Ø 34

PT038



Pistone in titanio Ø 38

Piston titanium made Ø 38

Pistón de titanio Ø 38

RC012



Valvola di spurgo M8x1

Bleeding valve M8x1

Válvula de purga M8x1

AGM02



Molla anti-vibrazioni

Anti-rattle spring

Muelle anti-vibración

Colori

Colours / Colores

Ossidazione Dura /
Hard Anodized /
Anodización Dura

D



Ossidazione Nera / Black
Anodized / Anodización Negra

N



Nichelatura / Nickel Plated
/ Niquelada

NK



NEW

Pinze Freno Radiale CNC

CNC Radial Brake Caliper

Pinza de Frenos Radiales CNC



PZ011

Caratteristiche Tecniche / Technical Details / Características Técnicas:

- Interasse / Distance / Distancia: 100 mm
- Off-set: 30 mm
- Pistoncini in alluminio o titanio / Alluminium or steel small pistons / Pistones de aluminio o titanio auto-ventilados: Ø 34 mm (n°2) + Ø 38 mm (n°2)
- Guarnizione parapolvere: sì / Dual seal: yes / Sello guardapolvo: sí
- Pastiglie incluse / Brake pads included / Pastillas de frenos incluidas: AGPA96
- Numero pastiglie per pinza / Number of pads per caliper / Número de pastillas por pinza: 2

Accessori di Ricambio (venduti singolarmente)

Spare Parts (sold individually)

Accesorios de Repuesto (se venden individualmente)

AGPA96



Disponibile in diverse mescole

Available in different compounds

Disponibile en diferentes compuestos

UP034



Guarnizione pistone Ø 34

Ø 34 piston seal

Sello del pistón Ø 34

UP038



Guarnizione pistone Ø 38

Ø 38 piston seal

Sello del pistón Ø 38

GP034



Guarnizione parapolvere Ø 34

Dust seal Ø 34

Sello guardapolvo Ø 34

GP038



Guarnizione parapolvere Ø 38

Dust seal Ø 38

Sello guardapolvo Ø 38

PA034



Pistone in alluminio Ø 34

Self ventilated piston aluminium made Ø 34

Pistón de aluminio auto-ventilado Ø 34

PA038



Pistone in alluminio Ø 38
 Self ventilated piston aluminium made Ø 38
 Pistón de aluminio auto-ventilado Ø 38

PT035



Pistone in titanio Ø 34
 Self ventilated piston titanium made Ø 34
 Pistón de titanio Ø 34

PA036



Pistone in titanio Ø 38
 Self ventilated piston titanium made Ø 38
 Pistón de titanio Ø 38

RC012



Valvola di spurgo M8x1
 Bleeding valve M8x1
 Válvula de purga M8x1

AGM01



Molla anti-vibrazioni
 Anti-rattle spring
 Muelle anti-vibración

AGPEI



Perno inox
 Stainless steel pin
 Perno de acero inoxidable

AGFS



Fermo di sicurezza
 Safety catch
 Safety catch Cierre de seguridad

Colori

Colours / Colour

Ossidazione Dura /
Hard Anodized /
Anodización Dura

D



Ossidazione Nera / Black
Anodized / Anodización Negra

N



Nichelatura / Nickel Plated
/ Niquelada

NK



NEW

Pinze Freno Forgiata Monoblocco

Monobloc Forged Brake Caliper

Pinzas de Frenos Forjadas Monobloque



PZ007

Caratteristiche Tecniche / Technical Details / Características Técnicas:

- Interasse / Distance / Distancia: 100 mm
- Off-set: 30 mm
- Pistoncini in alluminio ergal / Small pistons aluminium ergal made / Pistones de aluminio ergal: Ø 34 mm (n°2) + Ø 38 mm (n°2)
- Guarnizione parapolvere: si / Dual seal: si / Sello guardapolvo: sí
- Pastiglie freno incluse / Brake pads included / Pastillas de frenos incluidas: AGPA 137
- Numero pastiglie per pinza / Numbers pads per caliper / Número de pastillas por pinza: 2

Accessori di Ricambio (venduti singolarmente)

Spare Parts (sold individually)

Accesorios de Repuesto (se venden individualmente)

AGPA137



Disponibile in diverse mescole

Available in different compounds

Disponibile en diferentes compuestos

UP034



Guarnizione pistone Ø 34

Ø 34 piston seal

Sello del pistón Ø 34

UP038



Guarnizione pistone Ø 38

Ø 38 piston seal

Sello del pistón Ø 38

GP034



Guarnizione parapolvere Ø 34

Dust seal Ø 34

Sello guardapolvo Ø 34

GP038



Guarnizione parapolvere Ø 38

Dust seal Ø 38

Sello guardapolvo Ø 38

PA034



Pistone in alluminio Ø 34

Self ventilated piston aluminium made Ø 34

Pistón de aluminio auto-ventilado Ø 34



PA038

Pistone in alluminio Ø 38

Self ventilated piston aluminium made Ø 38

Pistón de aluminio auto-ventilado Ø 38



RC012

Valvola di spurgo M8x1

Bleeding valve M8x1

Válvula de purga M8x1



AGM02

Molla anti-vibrazioni

Anti-rattle spring

Muelle anti-vibración

Colori Pinze Anodizzate

Anodized Calipers Colours / Colores de Pinzas Anodizadas

Ossidazione Antacrite /
Charcoal Anodized /
Anodización Carbón

A



Ossidazione Nera / Black
Anodized / Anodización Negra

N



Nichelatura / Nickel Plated /
Niquelada

NK



NEW

Colori Pinze Verniciate

Coated Calipers Colours / Colores de Pinzas Barnizadas

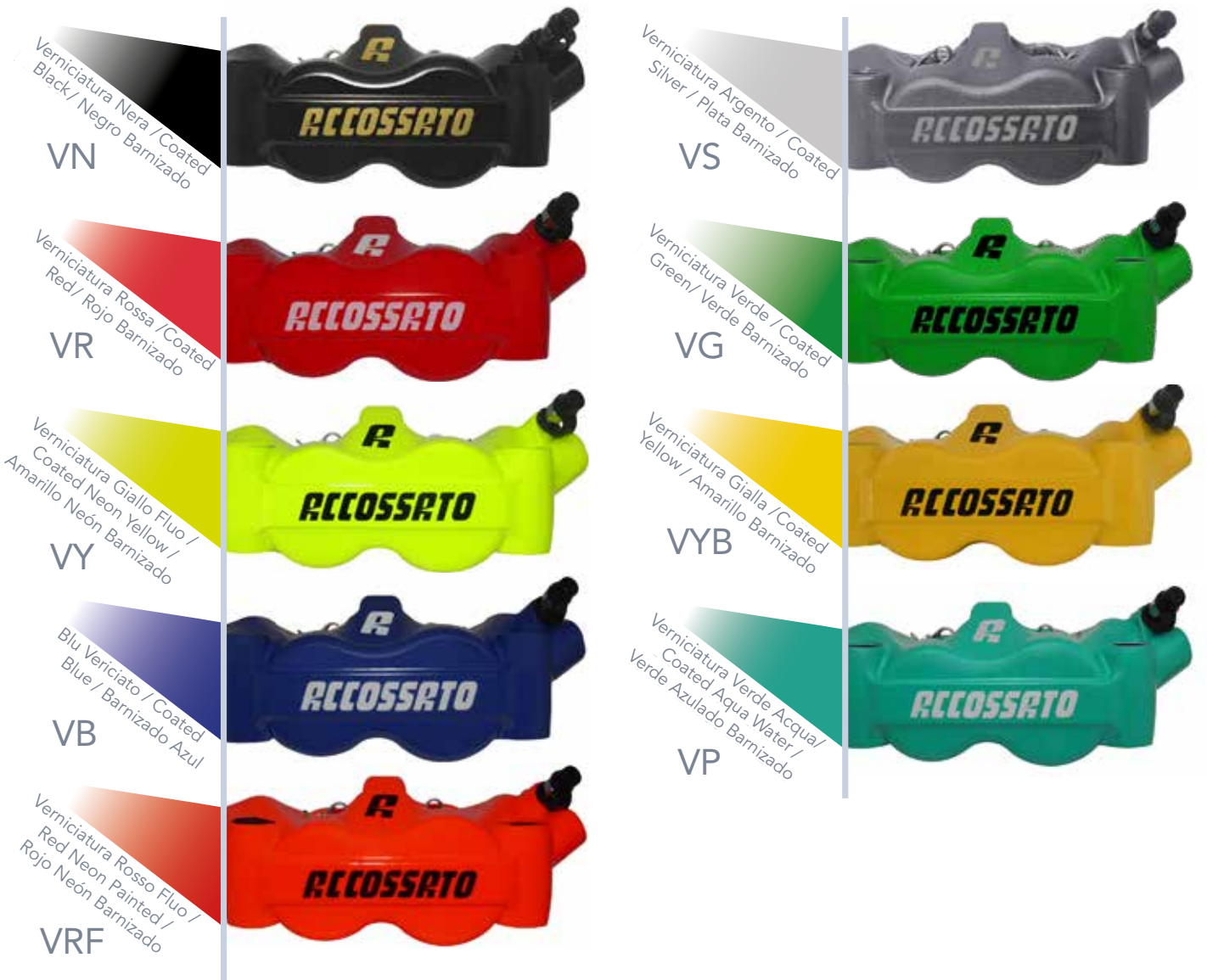

Pinze Freno CNC Radiale

CNC Radial Brake Caliper

Pinzas de Frenos Radiales de CNC



PZ014N



PZ014K

**NEW
VERSION**

Caratteristiche Tecniche / Technical Details / Características Técnicas:

- Interasse / Distance / Distancia: 84 mm
- Off-set: 11,5 mm
- Pistoncini in alluminio o titanio / Alluminium or titanium small pistons / Pistones de aluminio o titanio auto-ventilados: Ø 24 mm (n°4)
- Guarnizione parapolvere: sì / Dual seal: yes / Sello guardapolvo: sí
- Pastiglie incluse / Brake pads included / Pastillas de frenos incluidas: AGPA211
- Numero pastiglie per pinza / Number of pads per caliper / Número de pastillas por pinza: 2

Accessori di Ricambio (venduti singolarmente)

Spare Parts (sold individually)

Accesorios de Repuesto (se venden individualmente)



AGPA221

Disponibile in diverse mescole

Available in different compounds

Disponibile en diferentes compuestos



UP024

Guarnizione pistone Ø 24

Ø 24 piston seal

Sello del pistón Ø 24



PA024

PT025

Pistone in alluminio (PA) o titanio (PT) Ø 24

Self ventilated piston aluminium (PA) or titanium (PT) made Ø 24

Pistón de aluminio (PA) o titanio (PT) Ø 24



AGP02

Perno in Alluminio

Aluminium pin

Perno de aluminio



AGM06

Molla anti-vibrazioni

Anti-rattle spring

Muelle anti-vibración



AGFS

Fermo di sicurezza

Safety catch

Safety catch Cierre de seguridad

■ Pinza Freno Radiale Posteriore Moto 3

Radial Brake Rear Caliper for Moto 3

Pinza de Frenos Radiales Trasera para Moto 3



PZ018

■ Caratteristiche Tecniche / Technical Details / Características Técnicas:

- Interasse / Distance / Distancia: 69,5 mm
- Off-set: 20,5 mm
- Pistoncini in alluminio / Alluminium or steel small pistons / Pistones de aluminio: Ø 24 mm (n°2)
- Guarnizione parapolvere: no / Dual seal: no / Sello guardapolvo: no
- Pastiglie incluse / Brake pads included / Pastillas de frenos incluidas: AGPP258
- Numero pastiglie per pinza / Number of pads per caliper / Número de pastillas por pinza: 2

Accessori di Ricambio (venduti singolarmente)

Spare Parts (sold individually)

Accesorios de Repuesto (se venden individualmente)



AGPP258

Disponibile in diverse mescole

Available in different compounds

Disponibile en diferentes compuestos



PA025

Pistone alluminio Ø 24

Piston aluminium made Ø 24

Pistón de aluminio Ø 24

Pinza Freno CNC Radiale

Radial CNC Brake Caliper

Pinzas de frenos radiales de CNC



PZ009

Caratteristiche Tecniche / Technical Details / Características Técnicas:

- Interasse / Distance / Distancia: 60 mm
- Off-set: 23,7 mm
- Pistoncini in alluminio ergal / Small pistons aluminium made / Pistones de aluminio ergal: Ø 34 mm (n°4)
- Guarnizione parapolvere: si / Dual seal: si / Sello guardapolvo: sí
- Pastiglie incluse / Brake pads included / Pstillas de frenos incluidas: AGPA42
- Numero pastiglie per pinza / Number of pads per caliper / Número de pastillas por pinza: 2
- Supporto non incluso / Support nt included / Soporte no incluido

Accessori di Ricambio (venduti singolarmente)

Spare Parts (sold individually)

Accesorios de Repuesto (se venden individualmente)



AGPA42

Disponibile in diverse mescole

Available in different compounds

Disponibile en diferentes compuestos



PA034

Pistone alluminio Ø 34

Piston aluminium made Ø 34

Pistón de aluminio Ø 34



UP034

Guarnizione pistone Ø 34

Ø 34 piston seal

Pistón de aluminio Ø 34



GP034

Guarnizione parapolvere Ø 34

Dust seal Ø 34

Sello guardapolvo Ø 34



AGPEI

Perno inox

Stainless steel pin

Perno de acero inoxidable



AGM01

Molla anti-vibrazioni

Anti-rattle spring

Muelle anti-vibración



AGFS

Fermo di sicurezza

Safety catch

Safety catch Cierre de seguridad



RC012

Valvola di spurgo M8x1

Bleeding valve M8x1

Válvula de purga M8x1

Colori

Colours / Colores

Ossidazione Dura / Hard
Anodized / Anodización Dura

H



Ossidazione Nera /
Black Anodized /
Anodización Negra

N



Cromatura / Chromed /
Cromada

K



NEW

Pinze Freno Radiale CNC Monoblocco Moto 3

Moto 3 Monoblock Radial CNC Brake Caliper

Pinzas de frenos radiales de CNC monobloque Moto 3

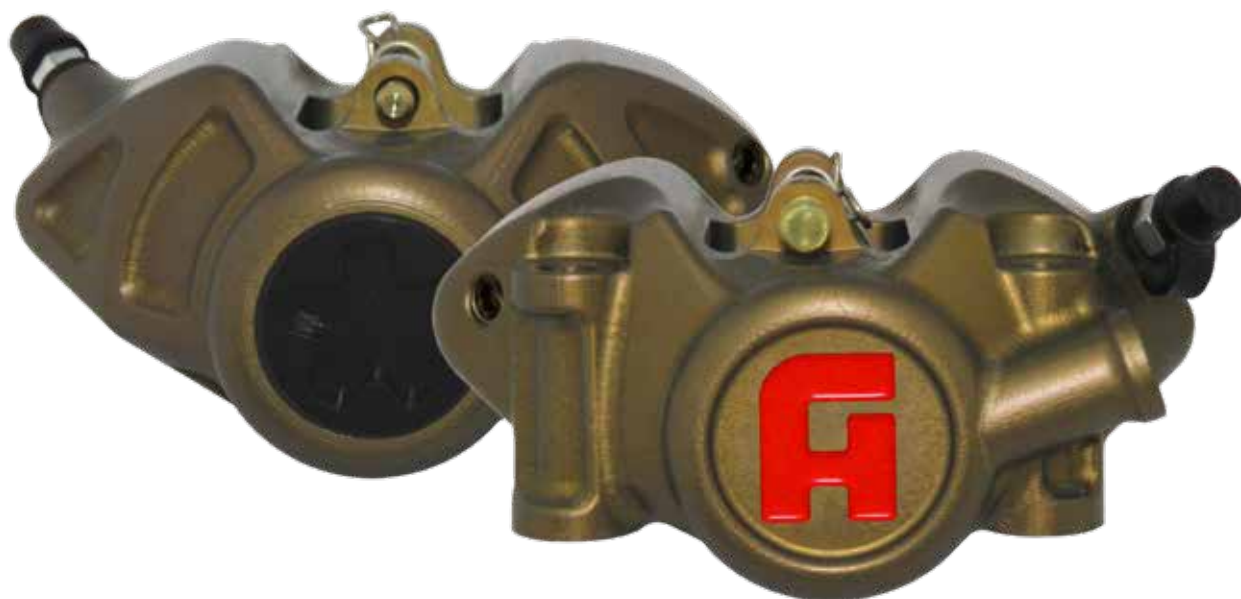

PZ006

Caratteristiche Tecniche / Technical Details / Características Técnicas:

- Interasse / Distance / Distancia: 60 mm
- Off-set: 20,5 mm
- Pistoncini in titanio e autoventilati: Ø 34 mm (n°2) / Small pistons titanium-made and self-ventilated: Ø 34 mm (n°2) / Pistones de titanio auto-ventilados: Ø 34 mm (n°2)
- Guarnizione parapolvere: no / Dual seal: no / Sello guardapolvo: no
- Pastiglie incluse / Brake pads included / Pastillas de frenos incluidas: AGPA134
- Numero pastiglie per pinza: 2 pz / Number of pads per caliper: 2 pcs / Número de pastillas por pinza: 2

Nota: disponibile solo con ossidazione dura

Note: only available with hard anodized

Nota: solo está disponible la versión anodizada dura

Accessori di Ricambio (venduti singolarmente)

Spare parts (sold individually)

Accesorios de repuesto (se venden individualmente)



AGPA134

Disponibile in diverse mescole

Available in different compounds

Disponibile en diferentes compuestos



RC012

Valvola di spurgo M8x1

Bleeding valve M8x1

Válvula de purga M8x1



PT034

Pistone autoventilato in titanio Ø 34

Self ventilated piston titanium made Ø 34

Pistón de titanio auto-ventilado Ø 34



UP034

Guarnizione pistone Ø 34

Ø 34 piston seal

Sello del pistón Ø 34



AGPET

Perno in titanio

Titanium pin

Perno de titanio



AGM01

Molla anti-vibrazioni

Anti-rattle spring

Muelle anti-vibración

AGFS



Fermo di sicurezza

Safety catch

Cierre de seguridad

Pinza Freno Radiale Posteriore CNC Monoblocco

Moto 3 Monobloc Radial CNC Rear Brake Caliper

Pinza de frenos Trasera Radial Monobloque de CNC



PZ008

Caratteristiche Tecniche / Technical Details / Características Técnicas:

- Interasse / Distance / Distancia: 60 mm
- Off-set: 20,5 mm
- Pistoncini in titanio e autoventilati / Small pistons titanium-made an self-ventilated / Pistones de titanio auto-ventilados: Ø 29,5 mm (n°2)
- Guarnizione parapolvere: no / Dual seal: no / Sello guardapolvo: no
- Pastiglie non incluse / Brake pads not included / Pastillas de frenos no incluidas: AGPA134
- Numero pastiglie per pinza / Number of pads per caliper / Número de pastillas por pinza: 2

Nota: disponibile solo con ossidazione dura

Note: only available with hard anodized

Note: solo está disponible la versión de anodización dura

Accessori di Ricambio (venduti singolarmente)

Spare Parts (sold individually)

Accesorios de Repuesto (se venden individualmente)



AGPA134

Disponibile in diverse mescole

Available in different compounds

Disponibile en diferentes compuestos



AGFS

Valvola di spurgo M8x1

Bleeding valve M8x1

Válvula de purga M8x1



RC012

Valvola di spurgo M8x1

Bleeding valve M8x1

Válvula de purga M8x1



UP295

Guarnizione pistone Ø 29,5

29,5 piston seal

Sello del pistón 29,5



AGPET

Perno in titanio

Titanium pin

Perno de titanio



AGM01

Molla anti-vibrazioni

Anti-rattle spring

Muelle anti-vibración

Pinza Freno Radiale Posteriore per Mini GP e Pitbike

Radial Brake Rear Caliper for Mini Gp and Pitbike

Pinza de Frenos Radiales Trasera para Mini GP y Pitbike



PZ017

Caratteristiche Tecniche / Technical Details / Características Técnicas:

- Interasse / Distance / Distancia: 45 mm
- Off-set: 29 mm
- Pistoncini in alluminio o titanio / Alluminuim or steel small pistons / Pistones de titanio auto-ventilados: Ø 24 mm (n°2)
- Guarnizione parapolvere: si / Dual seal: no / Sello guardapolvo: no
- Pastiglie incluse / Brake pads included / Pastillas de frenos incluidas: AGPP258
- Numero pastiglie per pinza / Number of pads per caliper / Número de pastillas por pinza: 2 pcs

Nota: i pistoni in titanio sono disponibili solo nella versione pressofusa

Note: titanium pistons are only available in die-cast version

Nota: los pistones de titanio sólo están disponibles en la versión de fundición a presión

■ Accessori di Ricambio (venduti singolarmente)

Spare Parts (sold individually)

Accesorios de Repuesto (se venden individualmente)



AGPP258

Disponibile in diverse mescole

Available in different compounds

Disponibile en diferentes compuestos



AGPEI

Perno inox

Stainless steel pin

Perno de acero inoxidable



AGM01

Molla anti-vibrazioni

Anti-rattle spring

Muelle anti-vibración



PA025

Pistone alluminio Ø 24

Piston aluminium made Ø 24

Pistón de aluminio Ø 24



UP034

Guarnizione pistone Ø 34

Ø 34 piston seal

Sello del pistón Ø 34

Colori

Colours / Colores

Ossidazione Dura / Hard
Anodized / Anodización Dura

H



Pressofusa /
Die Cast Black /
Fundición a Presión en Negro

D



Cromatura / Chromed /
Cromada

K



NEW

■ Pinza Freno Assiale 2 Pastiglie

Axial Brake Caliper 2 Brake Pads

Pinza de Freno Axial 2 Pastillas



PZ015

■ Caratteristiche Tecniche / Technical Details / Características Técnicas:

- Interasse / Distance / Distancia: 84 mm
- Off-set: 16 mm
- Pistoncini in alluminio / Alluminium small pistons / Pistones de aluminio: Ø 34 mm (n°4)
- Guarnizione parapolvere: sì / Dual seal: yes / Sello guardapolvo: sí
- Pastiglie incluse / Brake pads included / Pastillas de frenos incluidas: AGPA42
- Numero pastiglie per pinza / Number of pads per caliper / Número de pastillas por pinza: 2

Accessori di Ricambio (venduti singolarmente)

Spare Parts (sold individually)

Accesorios de Repuesto (se venden individualmente)



AGPA42

Disponibile in diverse mescole

Available in different compounds

Disponibile en diferentes compuestos



PA034

Pistone alluminio Ø 34

Piston aluminium made Ø 34

Pistón de aluminio Ø 34



UP034

Guarnizione pistone Ø 34

Ø 34 piston seal

Pistón de aluminio Ø 34



AGPEI

Perno inox

Stainless steel pin

Perno de acero inoxidable



GP034

Guarnizione parapolvere Ø 34

Dust seal Ø 34

Sello guardapolvo Ø 34



AGFS

Valvola di spurgo M8x1

Bleeding valve M8x1

Válvula de purga M8x1



AGM01

Molla anti-vibrazioni

Anti-rattle spring

Muelle anti-vibración

Colori

Colours / Colores

Pressofusione Nera /
Die-cast Black Anodized /
Fundición a Presión en Negro

D



Ossidazione Dura / Hard
Anodized / Anodización Dura

H



Ossidazione Nera /
Black Anodized /
Anodización Negra

N



Cromatura / Chromed /
Cromada

K



NEW

Pinza Freno Assiale Posteriore 2 Pastiglie CNC

CNC Rear Axial Brake 2 Brake Pads Caliper

Pinza de Freno Axial CNC 2 Pastillas



PZ016

■ Caratteristiche Tecniche / Technical Details / Características Técnicas:

- Interasse / Distance / Distancia: 84 mm
- Off-set: 16 mm
- Pistoncini in alluminio / Alluminium small pistons / Pistones de aluminio: Ø 34 mm (n°2)
- Guarnizione parapolvere: si / Dual seal: yes / Sello guardapolvo: sí
- Pastiglie incluse / Brake pads included / Pastillas de frenos incluidas: AGPA42
- Numero pastiglie per pinza / Number of pads per caliper / Número de pastillas por pinza: 2

Accessori di Ricambio (venduti singolarmente)

Spare Parts (sold individually)

Accesorios de Repuesto (se venden individualmente)



AGPA42

Disponibile in diverse mescole

Available in different compounds

Disponibile en diferentes compuestos



AGFS

Valvola di spurgo M8x1

Bleeding valve M8x1

Válvula de purga M8x1



AGPEI

Perno inox

Stainless steel pin

Perno de acero inoxidable



AGM01

Molla anti-vibrazioni

Anti-rattle spring

Muelle anti-vibración



UP034

Guarnizione pistone Ø 34

Ø 34 piston seal

Pistón de aluminio Ø 34



GP034

Guarnizione parapolvere Ø 34

Dust seal Ø 34

Sello guardapolvo Ø 34

PA034



Pistone alluminio Ø 34

Piston aluminium made Ø 34

Pistón de aluminio Ø 34

Colori

Colours / Colores

Ossidazione Dura / Hard
Anodized / Anodización Dura

H



Ossidazione Nera /
Black Anodized /
Anodización Negra

N



Cromatura / Chromed /
Cromada

K



NEW

Pinza Freno Assiale CNC

CNC Axial Brake Caliper / Pinza de frenos axial de CNC



PZ013

Caratteristiche Tecniche / Technical Details / Características Técnicas:

- Interasse / Distance / Distancia: 40 mm
- Off-set: 26,5 mm
- Pistoncini in alluminio / Alluminium small pistons: / Pistones de aluminio:
Ø 29,5 (n°2) + Ø 34 mm (n°2)
- Guarnizione parapolvere: si / Dual seal: yes / Sello guardapolvo: sí
- Pastiglie incluse / Brake pads included / Pastillas de frenos incluidas:
AGPA42 OR / ST / ZXC
- Numero pastiglie per pinza / Number of pads per caliper /
Número de pastillas por pinza: 2 pcs
- Pinza singola (DX o SX) / Single brake caliper (L or R) / Pinza individual (I or D)

Accessori di Ricambio (venduti singolarmente)

Spare Parts (sold individually)

Accesorios de Repuesto (se venden individualmente)



AGPA42

Disponibile in diverse mescole

Available in different compounds

Disponibile en diferentes compuestos



UP034

Guarnizione pistone Ø 34

Ø 34 piston seal

Pistón de aluminio Ø 34



UP295

Guarnizione pistone Ø 29,5

29,5 piston seal

Sello del pistón 29,5



GP034

Guarnizione parapolvere Ø 34

Dust seal Ø 34

Sello guardapolvo Ø 34



GP034

Guarnizione parapolvere Ø 34

Dust seal Ø 34

Sello guardapolvo Ø 34



AGFS

Valvola di spurgo M8x1

Bleeding valve M8x1

Válvula de purga M8x1



PA034

Pistone alluminio Ø 34
 Piston aluminium made Ø 34
 Pistón de aluminio Ø 34



PA295

Pistone in alluminio Ø 29,5
 Piston aluminium made Ø 29,5
 Pistón de aluminio Ø 29,5



AGPEI

Perno inox
 Stainless steel pin
 Perno de acero inoxidable



AGM01

Molla anti-vibrazioni
 Anti-rattle spring
 Muelle anti-vibración

Colori

Colours / Colores

Pressofusione Nera /
Die-cast Black Anodized /
Fundición a Presión en Negro

D



Ossidazione Dura / Hard
Anodized / Anodización Dura

H



Ossidazione Nera /
Black Anodized /
Anodización Negra

N



Nichelatura / Nickel Plated /
Nichelada

NK



NEW

Comando Gas Rapido in Ergal Senza Cavi

Quick Ergal-made Throttle control without cables

Mando de Gas Rápido de Ergal Sin Cables



Codice / Reference / Código	Specifiche / Specifics / Especificaciones
MY001	Manopole GR001 incluse / Provided with GR001 grips / Puños GR001 incluidos
MY003	Manopole GR002 incluse / Provided with GR002 grips / Puños GR002 incluidos
MY007	Manopole GR006 incluse / Provided with GR006 grips / Puños GR006 incluidos

- Colori manopole a pagina 270
Grips colors at page 270
Colores de los puños en la página 270

Colori Comando Gas

Colours Throttle Control / Colores de Mando Gas



Comando Gas Rapido in Ergal con Cavi

Quick Ergal-made Throttle control with cables

Mando de Gas Rápido de Ergal con Cables



Codice / Reference / Código	Descrizione / Description / Descripción
MY002	Manopole GR001 incluse / Provided with GR001 grips / Puños GR001 incluidos
MY004	Manopole GR002 incluse / Provided with GR002 grips / Puños GR002 incluidos
MY008	Manopole GR006 incluse / Provided with GR006 grips / Puños GR006 incluidos

- Colori manopole a pagina 270
Grips colours at page 270
Colores de los puños en la página 270

Nota: specificare il codice del cavo

Note: specify cable reference

Nota: especifique el código del cable

Colori Comando Gas

Colours Throttle Control / Colores Mando de Gas



Comando Gas Rapido per BMW Senza Cavi

Quick Throttle Control for BMW without Cables

Mando de Gas Rápido para BMW sin Cables



Codice / Reference / Código	Specifiche / Specifics / Especificaciones
MY005	Manopole GR001 incluse / Provided with GR001 grips / Puños GR001 incluidos
MY006	Manopole GR002 incluse / Provided with GR002 grips / Puños GR002 incluidos
MY009	Manopole GR006 incluse / Provided with GR006 grips / Puños GR006 incluidos

- Colori manopole a pagina 270
Grips colours at page 270
Colores de los puños en la página 270

Nota: usare i cavi originali BMW
Note: use original BMW cables
Note: utilice los cables de BMW originales

■ Colori Comando Gas

Colours Throttle Control / Colores Mando Gas



Accessori

Accessories / Accesorios

CAM40



Cam interna di ricambio comando gas Accossato diametro 40 mm

Inner cam for Accossato throttle control diameter 40 mm

Anillo de repuesto para mando de gas Accossato con el diámetro de 40 mm

CAM43



Cam interna di ricambio comando gas Accossato diametro 43 mm

Inner cam for Accossato throttle control diameter 43 mm

Anillo de repuesto para mando de gas Accossato con el diámetro de 43 mm

CAM45



Cam interna di ricambio comando gas Accossato diametro 45 mm

Inner cam for Accossato throttle control diameter 45 mm

Anillo de repuesto para mando de gas Accossato con el diámetro de 45 mm

CAM47



Cam interna di ricambio comando gas Accossato diametro 47 mm

Inner cam for Accossato throttle control diameter 47 mm

Anillo de repuesto para mando de gas Accossato con el diámetro de 47 mm

Contenuto / Contents / Contenido:

I comandi gas bicavo (no BMW) vengono forniti completi di 3 cam: Ø 40 - 43 - 45

Double-cable throttle controls (no BMW) are provided with 3 cams: Ø 40 - 43 - 45

Los mandos de gas de dos cables (no BMW) se proporcionan con 3 anillos: Ø 40 - 43 - 45

BMW solo cam Ø 47 / BMW only cam Ø 47 / BMW solo anillo Ø 47

RC054



Tubo comando gas

Throttle control tube

Tubo del mando de gas

CU001



Trasmissioni universali per comando gas bicavo Accossato (MY001-MY004, MY007-MY008)

Universal cable kit for Accossato double-cable throttle control (MY001-MY004, MY007-MY008)

Kit de cables universal para mando de gas de dos cables de Accossato (MY001-MY004, MY007-MY008)

■ **Contenuto / Contents / Contenido:**

I kit universali cavi Accossato consentono di montare i nostri comandi gas su qualsiasi moto in commercio. Per l'installazione del prodotto rivolgersi ad un'officina specializzata.

Accossato universal-cable kits allow our throttle controls to be installed on any motorcycles. Installation by authorized workshop only.

Los kits de cables de Accossato permiten montar nuestros mandos de gas en cualquier tipo de moto en el mercado. Para la instalación del producto hay que dirigirse a un taller especializado.

Comando Gas Rapido Monocavo Senza Cavi

Quick Single Cable Throttle control without cables /

Mando de Gas Rápido Monocable sin Cables



Codice / Reference / Código	Specifiche / Specifics / Especificaciones
MY013	Manopole GR001 incluse / Provided with GR001 grips / Puños GR001 incluidos
MY014	Manopole GR002 incluse / Provided with GR002 grips / Puños GR002 incluidos
MY015	Manopole GR006 incluse / Provided with GR006 grips / Puños GR006 incluidos

- Colori manopole a pagina 270
Grips colours at page 270
Colores de los puños en la página 270

Nota: no cavi originali, monta solo CU002 - calotta solo in colore nero

Note: no original cables, it fits CU002 only - black cap only

Note: no cables originales, solo se pueden montar CU002 – cáscara solo de color negro

Comando Gas Rapido Monocavo con Cavi

Quick Single Cable Throttle control with Cables

Mando de Gas Rápido Monocable con Cables



Codice / Reference / Código	Specifiche / Specifics / Especificaciones
MY011	Manopole GR001 incluse / Provided with GR001 grips / Puños GR001 incluidos
MY012	Manopole GR002 incluse / Provided with GR002 grips / Puños GR002 incluidos
MY016	Manopole GR006 incluse / Provided with GR006 grips / Puños GR006 incluidos

- Colori manopole a pagina 270
Grips colours at page 270
Colores de los puños en la página 270

Nota: calotta solo in colore nero
Note: black cap only
Nota: cáscara solo de color negro

Accessori

Accessories / Accesorios



Trasmissioni universali per comando gas monocavo Accossato (MY011-MY016)

Universal cable kit for Accossato single-cable throttle control (MY011-MY016)

Kit de cables universales para mando de gas monocable de Accossato (MY011-MY016)

Contenuto / Contents / Contenido:

I kit cavi Accossato consentono di montare i nostri comandi gas su qualsiasi moto in commercio. Per l'installazione del prodotto rivolgersi ad un'officina specializzata.

Accossato universal-cable kits allow our throttle controls to be installed on any motorcycles. Installation by authorized workshop only.

Los kits de cables universal de Accossato permiten instalar nuestros mandos de gas en cualquier moto en el mercado. Para la instalación del producto hay que dirigirse a un taller especializado.

Comando Gas Velocità Monocavo Per Racing 125

Single-cable throttle control Racing 125

Mando de gas monocable Racing 125



Codice / Reference / Código	Specifiche / Specifics / Especificaciones
TC005	Corsa (36 mm) / Stroke (36 mm) / Trazo (36 mm) Rotazione Max 82° / Rotation Max 82° / Rotación Max 82°

Nota: calotta e manopola solo in colore nero - dotato solo di manopole GR001N

Note: black cap and grips only - aviable with grips GR001N only

Nota: cáscara y puño solo de color negro – se proporciona solo con los puños GR001N

Comando Gas 2T Monocavo Per Scooter e Moto Off Road

Single-cable 2T Throttle Control For Scooter and Dirt Bikes

Mando de gas 2T Monocable para Scooter y Motos Off Road



Codice / Reference / Código

Specifiche / Specifics / Especificaciones

TC010

Corsa (45 mm) / Stroke (45 mm) / Trazo (45 mm)
 Rotazione 90° / Rotation 90° / Rotation 90°
 Usa cavi originali / Use original cables /
 Utiliza cables originales

- Colori manopole a pagina 270
 Grips colours at page 270
 Colores de los puños en la página 270

Nota: calotta solo in colore nero - ordinabile con manopole GR001 - GR002 - GR003 - GR006 - GR008
 Note: black cap only - aviable with grips GR001 - GR002 - GR003 - GR006 - GR008
 Nota: cáscara solo de color negro - disponible con puños GR001 - GR002 - GR003 - GR006 - GR008

Coppia di Manopole Racing in Mescola Semi-rigida Monocolore

Pair of Racing Grips in Semi-Firm Single colour

Par de Puños Racing de Compuesto Semi Rígido Monocolor



Codice / Reference / Código

Specifiche / Specifics / Especificaciones

GR001

Ø S / L / I: 22 mm
Ø S / L / I: 24 mm

Opzioni / Opzioni / Opciones:

Forate - Non forate / Pierced - Not pierced / Perforados – no perforados

- Colori manopole a pagina 270
Grips colours at page 270
Colores de los puños en la página 270

Nota: adattabili ad ogni tipo di moto stradali / racing

Note: suitable for any street moto

Nota: adaptable a cualquier tipo de moto de carretera competición

Coppia di Manopole Racing in Gel Con Logo Accossato Rosso

Pair of Gel Racing Grips with Red Accossato Logo

Par de Puños Racing de Gel con el Logo de Accossato Rojo



Codice / Reference / Código

Specifiche / Specifics / Especificaciones

GR002

Ø S / L / I: 22 mm
Ø S / L / I: 24 mm

Opzioni / Opzioni / Opciones:

Forate - Non forate / Pierced - Not pierced / Perforados – no perforados

- Colori manopole a pagina 270
Grips colours at page 270
Colores de los puños en la página 270

Nota: adattabili ad ogni tipo di moto stradali / racing

Note: suitable for any street / racing moto

Nota: adaptable a cualquier tipo de moto de carretera / competición

Coppia di Manopole Off Road Monocolore

Pair of Off Road Single Colour Racing Grips

Par de puños off road monocolor



Codice / Reference / Código

Specifiche / Specifics / Especificaciones

GR003

Ø S / L / I: 22 mm
Ø S / L / I: 24 mm

- Colori manopole a pagina 270
Grips colours at page 270
Colores de los puños en la página 270

Coppia di Manopole Racing in Gomma Termoplastica e in Mescola Semi-Rigida

Pair of Racing Grips in Semi-Firm Thermoplastic Rubber

Par de Puños Racing de Goma Termoplástica y de Compuesto Semi-Rígido



Codice / Reference / Código

Specifiche / Specifics / Especificaciones

GR006

Ø S / L / I: 22 mm
Ø S / L / I: 24 mm

Opzioni / Opzioni / Opciones:

Forate - Non forate / Pierced - Not pierced / Perforados - No perforados

- Colori manopole a pagina 270
Grips colours at page 270
Colores de los puños en la página 270

Nota: adattabili ad ogni tipo di moto stradali / racing

Note: suitable for any street / racing moto

Nota: adaptable a cualquier tipo de moto de carretera / competición

Coppia di Manopole Off Road Nere con Logo Colorato

Pair of Off Road Grips in Black Color with Colored Logo

Par de Puños Negros con el Logo de Color



Codice / Reference / Código

Specifiche / Specifics / Especificaciones

GR008

Ø S / L / I: 22 mm

Ø S / L / I: 24 mm

Colori manopole a pagina 270

Grips colours at page 270

Colores de los puños en la página 270

Coppia di Manopole Racing Nere con Mescola Morbida/Media

Pair of Black Racing Grips in Soft/Super Soft Compound

Par de Puños Racing Negros de Compuesto Blando/Medio



Codice / Reference / Código

Specifiche / Specifics / Especificaciones

GR009

Ø S / L / I: 22 mm

Ø S / L / I: 24 mm

Nota: adattabili ad ogni tipo di moto stradali / racing

Note: suitable for any street / racing moto

Nota: adaptable a cualquier tipo de moto de carretera / competición

Coppia di Manopole Nere Custom

Pair of Black Custom Racing Grips

Par de Puños Negros Racing Personalizados

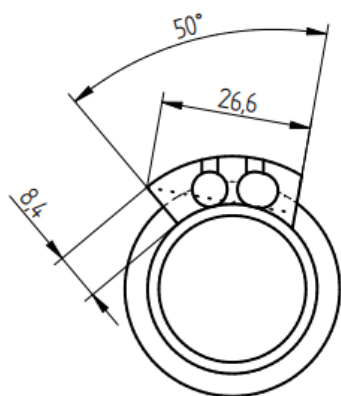

Misure attacco manopola gas

Throtthe control connection measures

Medidas de conexión de mmando de gas



Codice / Reference / Código

Specifiche / Specifics / Especificaciones

GR010

Per manubri da 1 pollice (25,4 mm) / For 1 Inch (25,4 mm) handlebar / Para manillares de 1 inch (25,4 mm)

Opzioni / Opzioni / Opciones:

Forate / Pierced / Perforados

Coppia di Manopole Bicolore in Gomma Termoplastica e in Mescola Semi-Rigida

Pair of Two-Tone Racing Grips in Semi-Firm Thermoplastic Rubber

Par de Puños de Dos Colores de Compuesto Semi-Rígido y Goma Termoplástica



Codice / Reference / Código	Specifiche / Specifics / Especificaciones
GR011	Ø S / L / I: 22 mm Ø S / L / I: 24 mm

Opzioni / Opzioni / Opciones:

Forate / Pierced / Perforados

Nota: adattabili ad ogni tipo di moto stradali / racing

Note: suitable for any street moto

Nota: adaptable a cualquier tipo de moto de carretera competición

Coppia di Manopole In Gomma Bicomponente Colorate Con Logo Accossato

Pair of Two-component Plastic Street Colourful Grips With Accossato Sign
Par de Puños de Goma Bicomponente Coloreado con Logo Accossato



NEW

Codice / Reference / Código	Specifiche / Specifics / Especificaciones
GR012	Ø S / L / I: 22 mm Ø S / L / I: 24 mm

Opzioni / Opzioni / Opciones:

Forate / Pierced / Perforados

Colori

Colours / Colores



Manopole Racing Alluminio CNC

Aluminium CNC Racing Grips

Puños Racing de CNC



Codice / Reference / Código

Specifiche / Specifics / Especificaciones

GR004

Nel kit sono comprese tre ghiera, di diverso diametro che permettono di modificare la corsa, rendendola più o meno rapida

The kit includes: three knobs, with different diameters to modify your stroke, making it more or less quick

El kit incluye tres anillos de diámetros diferentes que permiten modificar el trazo, haciéndolo más o menos rápido

Nota: vendute a coppie
Note: sold in pairs
Nota: se venden en pares

Colori

Colours / Colores

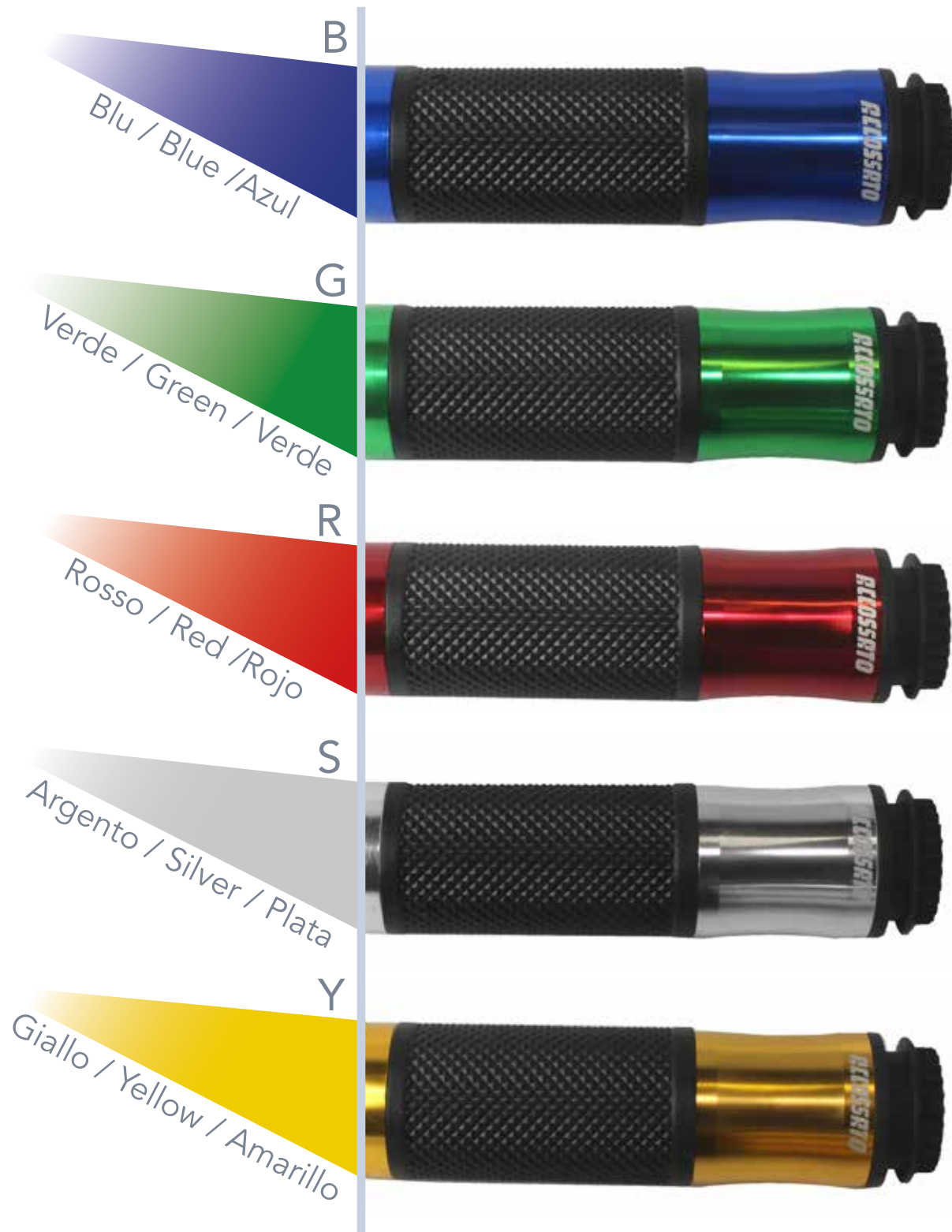

Coppia di Manopole Riscaldate

Pair of Warmed up Grips / Par de Puños Calefactables



Codice / Reference / Código

Specifiche / Specifics / Especificaciones

GR005

Lunghezza / Length / Longitud: 123 mm
 Diametro Ø / Diameter Ø / Diámetro Ø: 22 mm
 Peso / Weight / Peso: 221 gr
 Tensione alimentazione / Supply voltage /
 Tensión de alimentación: 12 V
 Potenza riscaldante / Rated heat /
 Potencia de calentamiento: max 24 w

■ Descrizione

Description / Descripción

- Standard di qualità superiore / High quality standards / Estándares de calidad elevado
- Facili da installare / Easy to assemble / Fáciles de instalar
- Dispositivo di protezione anti-inversione di polarità integrato: in caso di collegamento errato la centralina non subisce danni / Anti-polarity inversion device integrated: in case of wrong connection control unit won't undergo any damages / Dispositivo de protección incluido que impide el cambio de polaridad; en caso de conexión incorrecta, la unidad de control no sufre daños
- Regolazione di temperatura in 4 posizioni integrata alla manopola/ 4-position heat adjuster integrated to grip / Regulación de temperatura en 4 posiciones incorporada en el puño
- Centralina di regolazione separata: in caso di sostituzione non occorre smontare le manopole / Separated control unit: replaceable without grips dismantling / Unidad de control para regulación separada: en caso de sustitución, no hace falta desmontar los puños
- Manopole in gomma con disegno anti-scivolo / Rubber-coated grips with non-slip pattern / Puños de goma con motivo antideslizante
- Guaina in calza trecciata per la protezione dei cablaggi elettrici / Braided sheath for the protection of electrical wiring / Funda trenzada para la protección de los cables eléctricos

■ Colori Manopole (GR001)

Grips Colours / Colores de los Puños



Colori Manopole (GR003)

Grips Colours / Colores de los Puños

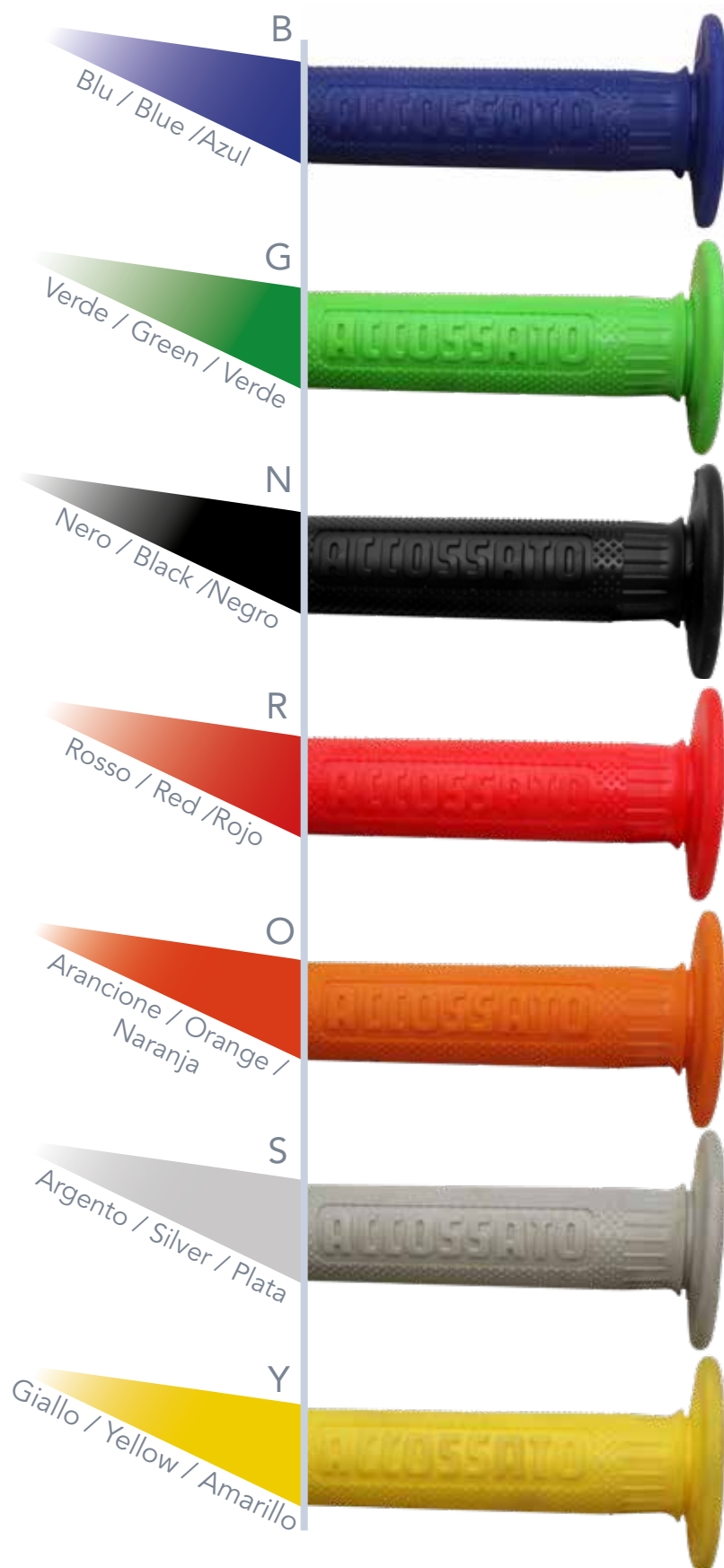

Colori Manopole (GR006)

Grips Colours / Colores de los Puños

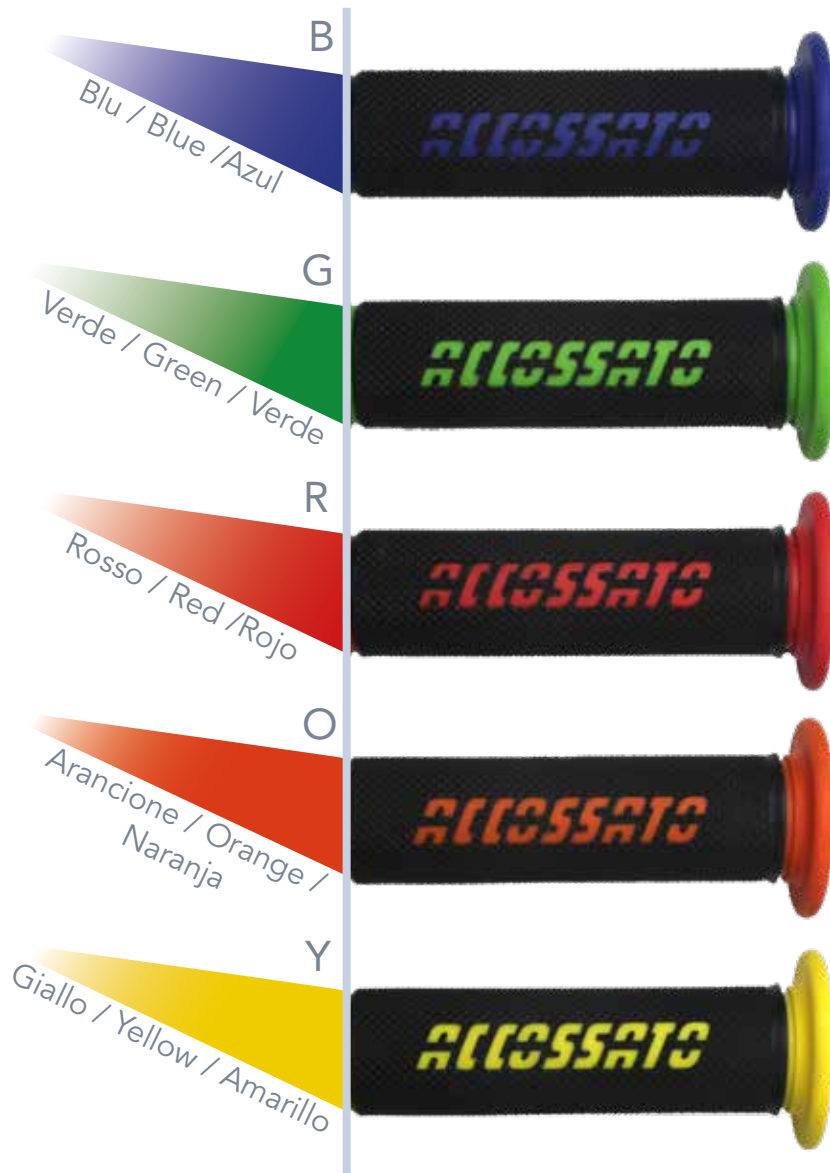

Colori Manopole (GR002)

Grips Colours / Colores de los Puños



Solo manopola di colore nero con logo Accossato rosso

Only Black grips with red Accossato logo

Solo puños negros con el logo de Accossato rojo

Colori Manopole (GR008)

Grips Colours / Colores de los Puños



Colori (GR011)

Colours / Colores



Sgancio Rapido per Comando Gas Accossato

Quick Disconector for Accossato throttle control

Disconnector Rápido para Mandos de Gas Accossato



Codice / Reference / Código

Specifiche / Specifics / Especificaciones

SR001

Lunghezze L1 Disponibili / Available L1 lenght /
 Longitudes L1 disponibles:
 111 mm - 131 mm - 151 mm - 486 mm -
 Unversale / Universal / Universal

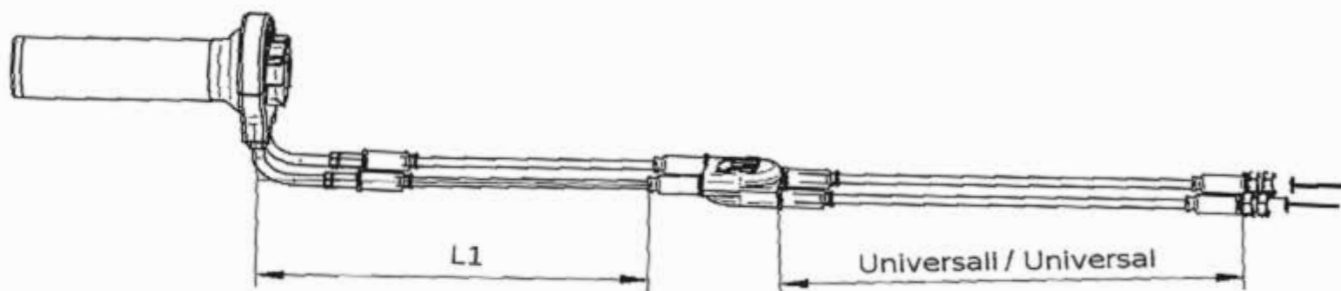

Vantaggi

Advantages / Ventajas

- Riduce i tempi di sostituzione del comando gas / Time reduction in throttle control replacement / Reduce el tiempo de sustitución del mando de gas
- Non richiede interventi sul motore / No need to act onto the engine / No requiere intervenciones en el motor
- Non necessita di regolazione dei cavi / No need for cable adjustment / No es necesario ajustar los cables



Spiegazione

Explanation / Explicación

Il dispositivo nasce pensando alle esigenze del mondo delle competizioni motociclistiche, in cui l'eventuale rottura del comando gas (ad esempio in seguito a caduta) comporta la perdita di un turno di prove a causa del lungo e delicato lavoro di sostituzione dei cavi. L'utente potrà montare e registrare il dispositivo, avendo cura di posizionare lo sdoppiatore in zona accessibile ma protetta dagli urti, procedendo al di fuori del clima caotico delle gare, con calma e perizia. Fornitosi di uno o più kit lato acceleratore di ricambio, in caso di necessità, potrà sostituirlo con un altro semplicemente svitando una vite e senza dover toccare alcun registro di tensionamento. Il lato motore viene fornito di cavi universali, mentre per il lato acceleratore è possibile scegliere la lunghezza dei cavi.

This device was created to fulfil at best the need for speed in 2-wheel competition world. In case of any brakages of throttle control (i.e. due to a fall), time-taking cable replacement would mean to miss a turn during testing. Assemble and adjust the device carefully, by putting the splitter into a position easy to reach, but sheltered from impacts. By necessity, quick disconnecter allows you to replace throttle control by simply unscrewing the specific screw. No need to act on tentioning adjuster. Engine side is provided with universal cables, whilst for gas control side cables are available in several lengths.

Este dispositivo nació con el objetivo de atender las necesidades del mundo de las competiciones de motocicletas, en las que la posible rotura del mando de gas (por ejemplo a causa de una caída) implica perder un turno de pruebas para sustituir los cables, lo cual es un trabajo largo y delicado. Colocando el desviador en una zona accesible, pero protegida de los golpes, el usuario podrá instalar con cuidado y tranquilidad el dispositivo, lejos del clima cahótico de las competiciones. En caso de necesidad, podrá sustituir el mando de gas simplemente desatornillando un tornillo, sin tener que ajustar la tensión. Se proporciona el lado del motor con cables universales, mientras que para el lado del acelerador es posible elegir la longitud de los cables.

Ricambio Kit Cavi Sgancio Rapido

Quick Disconnecter Cable Spare Parts

Kit de Cables de Disconnecter Rápido de Repuesto



Codice / Reference / Código	Specifiche / Specifics / Especificaciones
RC045-111	Lunghezza / Length / Longitud: 111 mm
RC045-131	Lunghezza / Length / Longitud: 131 mm
RC045-151	Lunghezza / Length / Longitud: 151 mm
RC045-486	Lunghezza / Length / Longitud: 486 mm
RC060	Lato motore / Engine side / Lado del motor

■ Sensore del Cambio in Compressione

Quick Shifter Sensor in Compression

Sensor de Cambio en Compresión



QS001

■ Caratteristiche Tecniche / Technical Details / Características Técnicas:

- Materiale: alluminio AL 7975 / Material: aluminium AL 7975 / Material: aluminio AL 7975
- Foro astina: M& destrorso/sinistrorso / Holder pitch: M6 righthanded/lefthanded / Foro de varilla: M6 diestro/zurdo
- Dimensioni: 43x26x10 / Dimensions: 43x26x10 / Tamaño: 43x26x10
- Peso: 30 g / Weight: 30 g / Peso: 30 g
- Range carico: min 4 kg - max 25 kg / Load range: min 4 kg - max 25 kg / Intervalo de carga: min 4 kg - max 25 kg
- Lunghezza cavo: 25 cm / Cable length: 25 cm / longitud del cable: 25 cm
- Connettore: 2 vie femmina (mini universal Mate-N-Lock) / Conntector: 2-prt female manifold (mini universal Mate-N-Lock) / Conector: 2 puertos femeninos (mini universal Mate-N-Lock)
- Segnale di uscita: NA (normalmente aperto) / Output signal: NO (normally open) / Señal de salida: NA (normalmente abierta)

Nota: si consigliano le centraline Dynojet e Power Commander con predisposizione per sensore cambio

Note: Dynojet and Power Commander controllers equipped with shift are recommended

Nota: se recomiendan las unidades de control de Dynojet y Power Commander con predisposición para sensor de cambio

Sensore del Cambio in Trazione

Quick Shifter Sensor in Traction

Sensor de Cambio en Tracción

QS002



Caratteristiche Tecniche / Technical Details / Características Técnicas:

- Materiale: alluminio AL 7975 / Material: aluminium AL 7975 / Material: aluminio AL 7975
- Foro astina: M6 destrorso/sinistrorso / Holder pitch: M6 righthanded/left-handed / Foro de varilla: M6 diestro/zurdo
- Dimensioni: 44,5x22x10 / Dimensions: 44,5x22x10 / Tamaño: 44,5x22x10
- Peso: 25 g / Weight: 25 g / Peso: 25 g
- Range carico: min 3 kg - max 30 kg / Load range: min 3 kg - max 30 kg / Intervalo de carga: min 3 kg - max 30 kg
- Lunghezza cavo: 25 cm / Cable length: 25 cm / Longitud del cable: 25 cm
- Connettore: 2 vie femmina (mini universal Mate-N-Lock) / Conntector: 2-prt female manifold (mini universal Mate-N-Lock) / Conector: 2 puertos femeninos (mini universal Mate-N-Lock)
- Segnale di uscita: NA (normalmente aperto) / Output signal: NO (normally open) / Señal de salida: NA (normalmente abierta)

Nota: si consigliano le centraline Dynojet e Power Commander con predisposizione per sensore cambio

Note: Dynojet and Power Commander controllers equipped with shift are recommended

Nota: Se recomiendan las unidades de control de Dynojet y Power Commander con prediosposición para sensor de cambio

Accessori

Accessories / Accesorios

CAV08



Prolunga cavo lunghezza: 80cm
Connettore: 2 vie maschio

Extention cable Length: 80 cm
Connector: 2-port male manifold

Extensión del cable longitud: 80cm
Conector: 2 puertos masculinos

VM002

Kit
1 vite + 1 molla per sensore
trazione

Kit
1 screw + 1 spring for quick shifter
trazione

Kit
1 tornillo + 1 muelle para sensor de
compresión

Distanziali per Pinze Freno Radiali

Radial Calipers Spacers / Espaciadores para Pinzas de Frenos Radiales



DS001

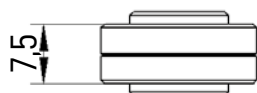

DS003

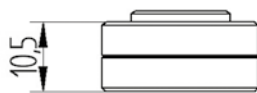

DS005



DS002

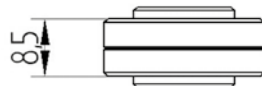

DS004



DS006



Codice / Reference / Código

Specifiche / Specifics / Especificaciones

DS001

H= 7,5 mm

DS002

H= 8,5 mm

DS003

H= 10,5 mm

DS004

H= 12,5 mm

DS005

H= 13,5 mm

DS006

H= 15,5 mm

DS007

Solo viti H= 60 mm / Only screw H= 60 /
Sólo tornillos H= 60 mm

■ Staffa per Pinza Freno anteriore per Vespa

Vespa Front Brake Caliper Bracket

Soporte para Pinza de Frenos Anterior para Vespa



Codice / Reference / Código

Specifiche / Specifics / Especificaciones

FL007

Staffa nera per pinze radiali PZ014 /
Black bracket for radial brake calipers PZ014 /
Soporte negro para pinzas radiales PZ014

Kit Pinza Freno Radiale Anteriore + Staffa di Montaggio per Vespa

Kit Front Brake Caliper Bracket + Mounting Bracket for Vespa

Kit de Pinza de Frenos Radial Anterior + Soporte de Montaje para Vespa



Codice / Reference / Código

Specifiche / Specifics / Especificaciones

KITA26

Pinza freno PZ014 con pastiglie ST e ZXC e staffa di supporto / PZ014 brake caliper, ST and ZXC pads and support bracket / Pinza de frenos PZ014 con pastillas ST y ZXC y soporte

Kit Pinza Freno Radiale Anteriore + Staffa di Montaggio

Kit Front Brake Caliper Bracket + Mounting Bracket for

Kit de Pinza de Frenos Radial Anterior + Soporte de Montaje



Codice / Reference / Código

Specifiche / Specifics / Especificaciones

KITA27

Pinza freno PZ014 con pastiglie ST e ZXC e staffa di supporto / PZ014 brake caliper, ST and ZXC pads and support bracket / Pinza de frenos PZ014 con pastillas ST y ZXC y soporte

Staffa per pinza freno per Bagger Harley Davidson

Harley Davidson's Bagger Brake Bracket

Soportes para Pinza de Frenos Harley Davidson Bagger



NEW

Codice / Reference / Código

Specifiche / Specifics / Especificaciones

FL005

Staffe per pinze radiali, interasse 108 mm /
 Brackets for radial brake calipers, distance 108 mm /
 Soportes para pinzas radiales, intereje 108 mm

Staffa per Pinza Freno Posteriore per Vespa

Vespa Rear Brake Caliper Bracket / Soporte para Pinza Trasera de Vespa



Codice / Reference / Código

Specifiche / Specifics / Especificaciones

FL006

Staffa nera per pinze radiali PZ016 /
Black bracket for radial brake for PZ016 calipers /
Soporte negro para pinzas radiales PZ016

Staffa di Montaggio della pinza Freno Anteriore Accossato

Front Bracket for Accossato Brake Caliper

Soporte de Montaje Para Pinza de Freno Accossato



Codice / Reference / Código

Specifiche / Specifics / Especificaciones

FL008

Staffa nera per pinze radiali PZ014 /
Black bracket for radial brake for PZ014 calipers /
Soporte negro para pinzas radiales PZ014

Kit Pinza Freno Radiale Posteriore + Staffa di Montaggio per Vespa

Kit Rear Brake Caliper + Mounting Bracket for Vespa

Kit Pinza de Frenos Radial Trasera + Soporte de Montaje para Vespa



Codice / Reference / Código

KITA25

Specifiche / Specifics / Especificaciones

Pinza freno PZ016 con pastiglie organiche e staffa di supporto /
 PZ016 brake caliper, organic pads and support bracket /
 Pinza de frenos PZ016 con pastillas orgánicas y soporte

Kit Adattatori per Pinza freno T-Max

T-Max Brake Bracket Kit / Kit de Soportes para Pinza de Frenos BMW



FL001

■ Caratteristiche Tecniche / Technical Details / Características Técnicas:

- Staffe per pinze radiali, interasse 100 mm / Brackets for radial brake calipers, distance 100 mm / Soportes para pinzas radiales, intereje 100 mm
- Colore nero / Colour black / Clour Black
- Contenuto confezione: staffa DX e SX / Package contents: bracket R and L / El paquete incluye: soporte l y D

■ Applicazioni / Applications List / Lista de Aplicaciones:

- Yamaha T-Max 500 2008-2014
- Yamaha T-Max 530 2008-2014

■ **Modello / Model / Modelo:**

Il kit realizzato interamente in CNC permette la trasformazione delle pinze freno originali da assiali a radiali. La modifica dell'impianto frenante migliorerà la potenza di frenata, rendendo la moto più precisa e sicura. Potrebbe essere necessaria la modifica delle tubazioni originali.

Totally CNC made kit allows the transformation of original brake calipers from axial into radial ones. By modifying your braking system, you will certainly improve the grip. Modifications onto original brake lines might be necessary.

El kit, realizado enteramente de CNC, permite convertir las pinzas de frenos originales de axiales a radiales. La modificación del sistema de frenado mejorará la potencia de frenado, haciendo la moto más precisa y segura. Podría ser necesario modificar los latiguillos originales.

Kit Adattatori per Pinza freno Motard

Motard Brake Bracket Kit / Kit de Soportes para Pinza de Frenos Motard



FL002

■ Caratteristiche Tecniche / Technical Details / Características Técnicas:

- Staffa per pinze radiali, interasse 108 mm / Bracket for radial brake calipers, distance 108 mm / Soporte para pinzas de frenos radiales, intereje 108 mm
- Colore nero / Colour black / Color negro
- Contenuto confezione: staffa SX / Packaging: L bracket / El paquete incluye: soporte I y D

■ Applicazioni / Applications list / Lista de Aplicaciones:

- Yamaha 250 2010-2014
- Yamaha 450 2010-2014

■ Modello / Model / Modelo:

Il kit realizzato interamente in CNC permette la trasformazione delle pinze freno originali da assiali a radiali. La modifica dell'impianto frenante migliorerà la potenza di frenata, rendendo la moto più precisa e sicura. Potrebbe essere necessaria la modifica delle tubazioni originali.

Totally CNC kit allows the transformation of original brake calipers from axial into radial ones. By modifying your braking system, you will certainly improve the grip. Modifications onto original brake lines might be necessary

El kit, realizado enteramente en CNC, permite convertir las pinzas de frenos originales de axiales a radiales. La modificación del sistema de frenado mejorará la potencia de frenado, haciendo la moto más precisa y segura. Podría ser necesario modificar los latiguillos originales.

Kit Adattatori per Pinza freno BMW

BMW Brake Bracket Kit / Kit de Soportes para Pinza de Frenos BMW



FL003

■ Caratteristiche Tecniche / Technical Details / Características Técnicas:

- Staffe per pinze radiali, interasse 100 mm / Brackets for radial brake calipers, distance 100 mm / Soportes para pinzas radiales, intereje 100 mm
- Colore nero / Colour black / Color negro
- Contenuto confezione: staffa DX e SX / Packaging: R and L bracket / El paquete incluye: soporte I y D

■ Applicazioni / Applications list / Lista de Aplicaciones:

- BMW R1200S 2006-2007

- **Modello / Model / Modelo:**

Il kit realizzato interamente in CNC permette la trasformazione delle pinze freno originali da assiali a radiali. La modifica dell'impianto frenante migliorerà la potenza di frenata, rendendo la moto più precisa e sicura. Potrebbe essere necessaria la modifica delle tubazioni originali.

Totally CNC kit allows the transformation of original brake calipers from axial into radial ones. By modifying your braking system, you will certainly improve the grip. Modifications onto original brake lines might be necessary.

El kit, realizado enteramente en CNC, permite convertir las pinzas de frenos originales de axiales a radiales. La modificación del sistema de frenado mejorará la potencia de frenado, haciendo la moto más precisa y segura. Podría ser necesario modificar los latiguillos originales.

Kit Pompa Freno Radiale Ø 19 con Leva Snodata + Comando Elettrico Ragistro Leva

Kit Master Cylinder Ø 19 with Folding Lever + Electric Remote Adjuster

Kit Bomba de Frenos Radial Ø 19 con Maneta Abatible + Control Eléctrico de la Maneta



Codice / Reference / Código

Specifiche / Specifics / Especificaciones

KITA1

Interasse / Distance / Intereje: 19 mm

Nota: adattabile a tutte le pompe Ø 19 eccetto PRS
 Note: aviable with all master cylinders Ø19 mm except PRS
 Nota: adaptable a cualquier bomba Ø19 mm excepto PRS

Pompa Radiale Ø 19 con Leva Snodata + Comando Frizione CF002

Master Cylinder Ø 19 with Folding Lever + Full Clutch CF002

Bomba Radial Ø 19 con Maneta Abatibile + Mando de Embrague CF002



Codice / Reference / Código

Specifiche / Specifics / Especificaciones

KITA2

Interasse / Distance / Intereje: 19 mm

■ Pompa Freno Ø 19 con Leva Fissa + Supporto Specchio + Idrostop + Kit Vaschetta 30 ml

Ø 19 Brake Master Cylinder with Fix Lever + Mirror Holder + Hydraulic Brake Light Switch + 30 ml Fluid Reservoir Kit / Bomba de Frenos Ø 19 con Maneta Fija + Soporte para el Retrovisor + Hidrostop + Kit Depósito de Líquido de Frenos 30 ml



Codice / Reference / Código

Specifiche / Specifics / Especificaciones

KITA3

Interasse / Distance / Intereje: 19 mm

Nota: supporto specchio specifico M8 o M10 x 1,25
 Note: mirror holder M8 or M10 x 1,25
 Nota: soporte para el retrovisor M8 o M10 x 1,25

■ Pompa Freno Ø 19 con Leva Snodata + Supporto Specchio + Idrostop + Kit Vaschetta 30 ml

Ø 19 Brake Master Cylinder with Folding Lever + Mirror Holder + Hydraulic Brake Light Switch + 30 ml Fluid Reservoir Kit

Bomba de Frenos Ø 19 con Maneta Abatible + Soporte para el Retrovisor + Hidrostop + Kit Depósito de Líquido de Frenos 30 ml



Codice / Reference / Código

Specifiche / Specifics / Especificaciones

KITA4

Interasse / Distance / Intereje: 19 mm

Nota: supporto specchio specifico M8 o M10 x 1,25 - adattabile a tutte le pompe Ø 19 eccetto PRS

Note: mirror holder M8 or M10 x 1,25 - available with all master cylinders Ø19 mm except PRS

Nota: soporte para el retrovisor específico M8 o M10 x 1,25 - adaptable a cualquier bomba Ø19 mm excepto PRS

Pompa Freno Radiale "Ready to Brake" con Leva Snodata + Controllo Remoto

"Ready to Brake" Radial Master Cylinder kit with folding lever + Remote Adjuster

Bomba Radial "Ready to Brake" con Maneta Abatibile + Control Remoto



Codice / Reference / Código

Specifiche / Specifics / Especificaciones

KITA21

Interasse di diverse misure: controlla sul sito web /
 Various diameter pistons: check on web site /
 Pistones de varios diámetros: controla en nuestra página web

Nota: controllo a remoto disponibile in due misure da 35 e 60 mm

Note: two size available for the remote adjuster 35 and 60 mm

Nota: el control remoto está disponible de dos tamaños diferentes: 35 y 60 mm

Sgancio Rapido Tubo Freno

Brake Hose Quick Disconnect / Disconnecter Rápido de Latiguillo de Freno



BL001

Sgancio rapido tubo freno in titanio.
Passo del filetto: 3/8" - 24. Colore nero.

Brake hose quick disconnect, titanium made. Screw thread: 3/8" - 24. Colour black.

Disconnecter rápido de latiguillo de freno de titanio. Rosca del tornillo: 3/8" - 24. Color negro.



BL002

Sgancio rapido tubo freno in alluminio.
Passo del filetto: 3/8" - 24. Colore nero.

Brake hose quick disconnect, aluminium made. Screw thread: 3/8" - 24. Colour black.

Disconnecter rápido de latiguillo de freno de aluminio. Rosca del tornillo: 3/8" - 24. Color negro.



BL003

Sgancio rapido tubo freno in titanio.
Passo del filetto: 3/8" - 24. Colore rosso.

Brake hose quick disconnect, titanium made. Screw thread: 3/8" - 24. Colour red.

Disconnecter rápido de latiguillo de freno de titanio. Rosca del tornillo: 3/8" - 24. Color Rojo.



BL006

Sgancio rapido tubo freno in alluminio.
Passo del filetto: 3/8" - 24. Colore rosso.

Brake hose quick disconnect, aluminium made. Screw thread: 3/8" - 24. Colour red.

Disconnecter rápido de latiguillo de freno de aluminio. Rosca del tornillo: 3/8" - 24. Color Rojo.



BL004

Sgancio rapido tubo freno in alluminio.
Passo del filetto: 3/8" - 24. Colore oro.

Brake hose quick disconnect, aluminium made. Screw thread: 3/8" - 24. Colour gold.

Disconnect rápido de latiguillo de freno de aluminio. Rosca del tornillo: 3/8" - 24. Color oro.



BL005

Sgancio rapido tubo freno in titanio.
Passo del filetto: 3/8" - 24. Colore oro.

Brake hose quick disconnect, titanium made. Screw thread: 3/8" - 24. Colour gold.

Disconnect rápido de latiguillo de freno de titanio. Rosca del tornillo: 3/8" - 24. Color oro.

Pulsantiera a 2 Pulsanti per Pompa con Fori Dritti

Button Panel with 2 Buttons for Radial Master Cylinders with Straight Holes
Botonera de 2 Botones para Bombas Radiales con Agujeros Rectos



Bistabile
Bistable
Bistable

Monostabile
Monostable
Monostable



Codice / Reference / Código	Specifiche / Specifics / Especificaciones
PS001	Lato destro / Right side / Lado derecho Funzioni / Functions / Funciones Lunghezza cavo / Cable length / Longitud del cable: 55 cm Peso: / Weight: / Peso: 70 gr No Cavallotto / No riser / No horquilla Connettore: / Connector: / Conector: N/P
PS006	Lato DX o SX / R or L side / Lado I o D Fnzioni personalizzabili / Customizable functions / Funciones personalizables Lunghezza cavo: / Cale length: / Longitud del cable: 55 cm Peso: / Weight: / Peso: 70 gr No cavallotto / No riser / No horquilla Connettore: / Connector: / Conector: N/P

Nota: PS006 si assembla direttamente alla pompa freno al posto del bracciale originale
 Note: PS006 is assembled to master cylinder directly in place of original riser
 Nota: PS006 se ensambla directamente en la bomba de freno en lugar de la horquilla original

Pulsantiera a 2 Pulsanti per Pompa Brembo per Non Allineati

Button Panel with 2 Buttons for Brembo Radial Master Cylinders for Offset Holes

Botonera de 2 Botones para Bomba de Brembo con Agujeros Desviados

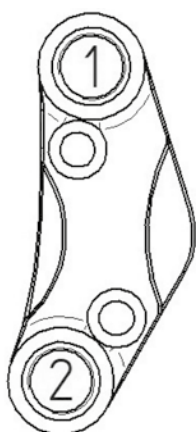

Bistabile
Bistable
Bistable

Monostabile
Monostable
Monostable



Codice / Reference / Código	Specifiche / Specifics / Especificaciones
PS007	<p>Lato destro / Right side / Lado derecho Funzioni / Functions / Funciones Lunghezza cavo / Cable length / Longitud del cable: 55 cm Peso: / Weight: / Peso: 70 gr No Cavallotto / No riser / No horquilla Connettore: / Connector: / Conector: N/P</p>
PS008	<p>Lato DX o SX / R or L side / Lado I o D Fnzioni personalizzabili / Customizable functions / Funciones personalizables Lunghezza cavo: / Cale length: / Longitud del cable: 55 cm Peso: / Weight: / Peso: 70 gr No cavallotto / No riser / No horquilla Connettore: / Connector: / Conector: N/P</p>

Nota: PS008 si assembla direttamente alla pompa freno al posto del bracciale originale

Note: PS008 is assembled to master cylinder directly in place of original riser

Nota: PS008 se ensambla directamente en la bomba de freno en lugar de la horquilla original

Pulsantiera a 3 Pulsanti

Button Panel with 3 Buttons / Botonera de 3 Botones



Bistabile
Bistable
Bistable

Monostabile
Monostable
Monostable

Monostabile
Monostable
Monostable



Codice / Reference / Código

Specifiche / Specifics / Especificaciones

PS002

Lato sinistro / Left side / Lado izquierdo
Funzioni / Functions / Funciones
Lunghezza cavo / Cable length / Longitud del cable:
55 cm
Peso: / Weight: / Peso: 95 gr gr
Cavallotto: Si / Riser: Yes / Horquilla: si
Connettore: / Connector: / Conector: N/P

PS00

Lato DX o SX / R or L side / Lado D o I
Fnzioni personalizzabili / Customizable functions /
Funciones personalizables
Lunghezza cavo / Cale length / Longitud del cable:
55 cm
Peso: / Weight: / Peso: 95 gr
Cavallotto: si / Riser: yes / Horquilla: si
Connettore: / Connector: / Conector: N/P

Pulsantiera a 5 Pulsanti

Button Panel with 5 Buttons / Botonera de 5 Botones

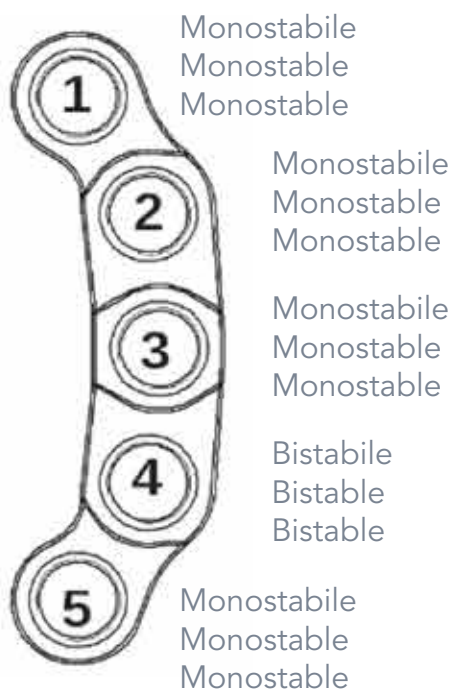

Codice / Reference / Código

Specifiche / Specifics / Especificaciones

PS004

Lato sinistro / Left side / Lado izquierdo
 Funzioni / Functions / Funciones
 Lunghezza cavo: / Cable length: / Longitud del cable:
 55 cm
 Peso / Weight / Peso: 145 gr
 Cavallotto: si / Riser: yes / Horquilla: si
 Connettore: / Connector: / Conector: N/P

PS005

Lato DX o SX / R or L side / Lado D o I
 Fnzioni personalizzabili / Customizable functions /
 Funciones personalizables
 Lunghezza cavo: / Cale length: / Longitud del cable:
 55 cm
 Peso: / Weight: / Weight: 145 gr
 Cavallotto: Si / Riser: Yes / Horquilla: si
 Connettore: / Connector: / Conector: N/P

Paraleva in Alluminio

Aluminium Lever Guard / Protector de Maneta de Aluminio



Codice / Reference / Código

Specifiche / Specifics / Especificaciones

DE001

Paraleva DX / D Lever guard / Protector D

DE002

Paraleva SX / L Lever guard / Protector I

DE003

Paraleva DX + SX / R + L Lever guard / Protector D + I

DE004

Paraleva DX / R Lever guard / Protector D

DE005

Paraleva SX / L Lever guard / Protector I

Nota: i tubi possono essere dritti o piegati a 90°

Note: the arms can be straight or 90° bent

Nota: los tubos pueden ser rectos o doblados de 90°

Colori Tubo

Tube Colours / Colores de Tubo



Colori Attacco

Attack Colours / Colores de Ataque



Paraleva in Carbonio

Carbon Lever guard / Protector de Maneta de Carbono



Codice / Reference / Código

Specifiche / Specifics / Especificaciones

DE006

Paraleva DX / D Lever guard / Protector D

DE007

Paraleva SX / L Lever guard / Protector I

DE008

Paraleva DX + SX / R + L Lever guard / Protector D + I

DE009

Paraleva DX / R Lever guard / Protector D

DE010

Paraleva SX / L Lever guard / Protector I

Nota: i tubi possono essere dritti o piegati a 90°

Note: the arms can be straight or 90° bent

Nota: los tubos pueden ser rectos o doblados de 90°

Colori Attacco

Attack Colours / Colores de Ataque

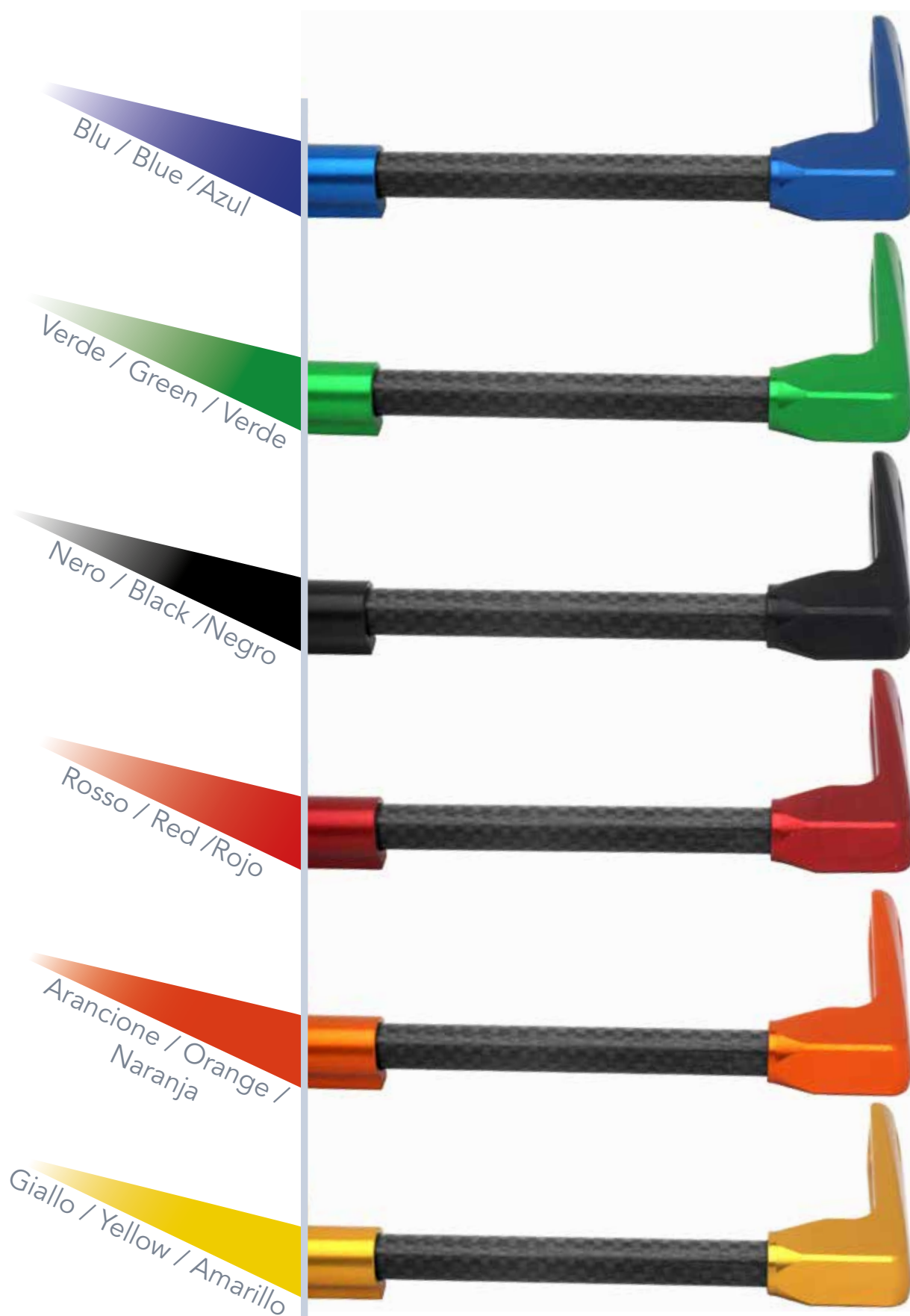

Paraleva "Ultra Light" in Carbonio

Carbon "Ultra Light" Lever guard

Protector de Maneta "Ultra light" de Carbono



Codice / Reference / Código	Specifiche / Specifics / Especificaciones
DE011	Paraleva DX / D Lever guard / Protector D
DE012	Paraleva SX / L Lever guard / Protector I
DE013	Paraleva DX + SX / R + L Lever guard / Protector D + I

Accessori di Ricambio

Spare parts / Accesorios de Repuesto

RC049-12



Attacco Ø12-16 per paraleva Ultra Light in carbonio

Ø12-16 fitting for carbon fiber Lever guard

Conexión Ø12-16 para protector de maneta ultra light de carbono

RC049-16



Attacco Ø16-17,5 per paraleva Ultra Light in carbonio

Ø16-17,5 fitting for carbon fiber Lever guard

Ø16-17,5 fitting for carbon fiber Lever guard

RC067



Ricambio aletta paraleva Ultra light destro in carbonio

Spare right flap Ultra Light carbon made

Aleta de repuesto para protector de maneta Ultra Light

RC068



Ricambio paraleva Ultra Light sinistro in carbonio

Spare left flap Ultra Light carbon made

Protector de la maneta izquierda de repuesto

Colori

Colours / Colores

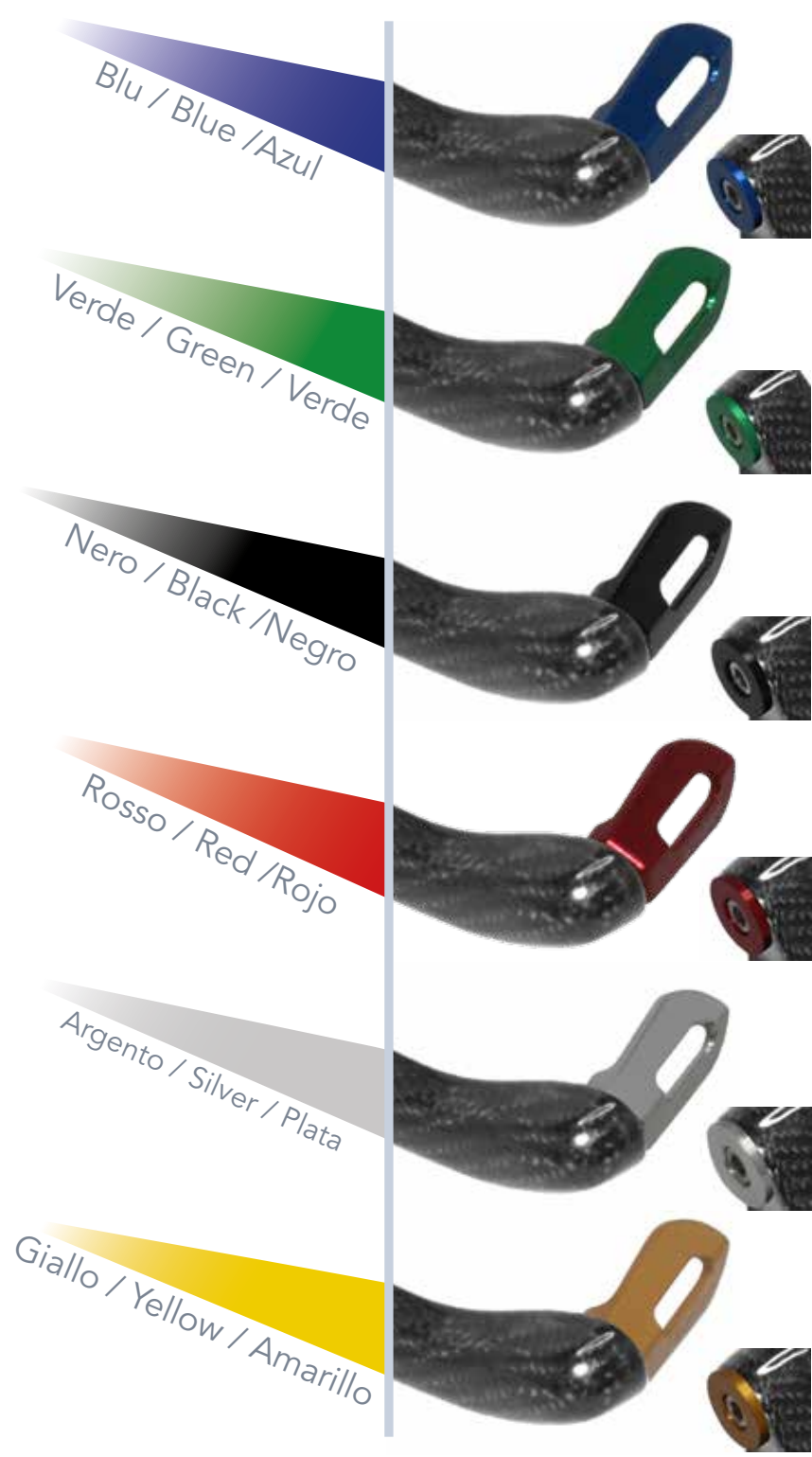

Descrizione Paraleva

Lever guard Description / Descripción Protector de Maneta

Il paraleva "Deflector" è stato studiato per garantire la massima sicurezza dei piloti durante le gare. Deflector protegge la leva freno e frizione da qualsiasi contatto accidentale con altri veicoli. La ricercatezza nello sviluppo ha permesso di ridurre al minimo l'incidenza aerodinamica. Il paraleva "Deflector" può essere regolato in lunghezza e lateralmente attraverso adattatori. Compatibile con tutti i manubri di diametro interno da 12 a 20 mm.

The "Deflector" Lever guard was designed to guarantee the total safety for racers during the races. Deflector lever guard the clutch lever and the brake one from any kind of dangerous contact with other vehicles. The research during the planning of this product led up the reduction of the aerodynamics incidence. The "Deflector" lever guard can be extended laterally and in length by adaptators. Deflector is suitable for any handlebar from 12 to 20 mm.

El protector de maneta "Deflector" está proyectado para garantizar el máximo de la seguridad a los pilotos en las competiciones. Deflector protege las manetas de freno y de embrague de cualquier tipo de contacto accidental con otros vehículos. La atención al detalle en el desarrollo de este producto permitió reducir al mínimo la incidencia aerodinámica. El protector de maneta "Deflector" se puede ajustar lateralmente y en longitud a través de adaptadores. Es compatible con todos los manillares con diámetro interior de 12 a 20 mm.

Semi Manubri Regolabili

Adjustable Clip-ons / Semimanillares Ajustables



Codice / Reference / Código

Specifiche / Specifics / Especificaciones

CP001

Inclinazione da 6° a 10° con braccialetto nero /
Inclination from 6° to 10° with black inner ring /
Inclinación de 6° a 10° con anillo interior negro

CP002

Inclinazione da 6° a 10° senza guscio /
Inclination from 6° to 10° without inner ring /
Inclinación de 6° a 10° sin anillo interior

Coppia di Gusci

Pair of Inner Rings / Par de Anillos Interiores



GU048

Coppia di gusci per semi manubri Ø 48 mm

Pair of inner rings for clip-on Ø 48 mm

Par de anillos interiores para semimanillares
Ø 48 mm



GU050

Coppia di gusci per semi manubri Ø 50 mm

Pair of inner rings for clip-on Ø 50 mm

Par de anillos interiores para semimanillares
Ø 50 mm



GU051

Coppia di gusci per semi manubri Ø 51 mm

Pair of inner rings for clip-on Ø 51 mm

Par de anillos interiores para semimanillares
Ø 51 mm



GU053

Coppia di gusci per semi manubri Ø 53 mm

Pair of inner rings for clip-on Ø 53 mm

Par de anillos interiores para semimanillares
Ø 53 mm



GU055

Coppia di gusci per semi manubri Ø 55 mm

Pair of inner rings for clip-on Ø 55 mm

Par de anillos interiores para semimanillares
Ø 55 mm

Semi Manubri

Clip-ons / Semimanillares



Codice / Reference / Código

Specifiche / Specifics / Especificaciones

CP003

Inclinazione / Inclination / Inclinación: 10°

CP008

Inclinazione / Inclination / Inclinación: 10°
Per forcelle / For forks / Para orquillas: 50 mm

Nota: per forcelle Ø 50 mm - 51 mm - 53 mm - 55 mm

Note: fits fork Ø 50 mm - 51 mm - 53 mm - 55 mm

Nota: para horquillas Ø 50 mm - 51 mm - 53 mm - 55 mm

■ Colori Braccialeto

Colours Inner Ring / Colores de Anillo Interior

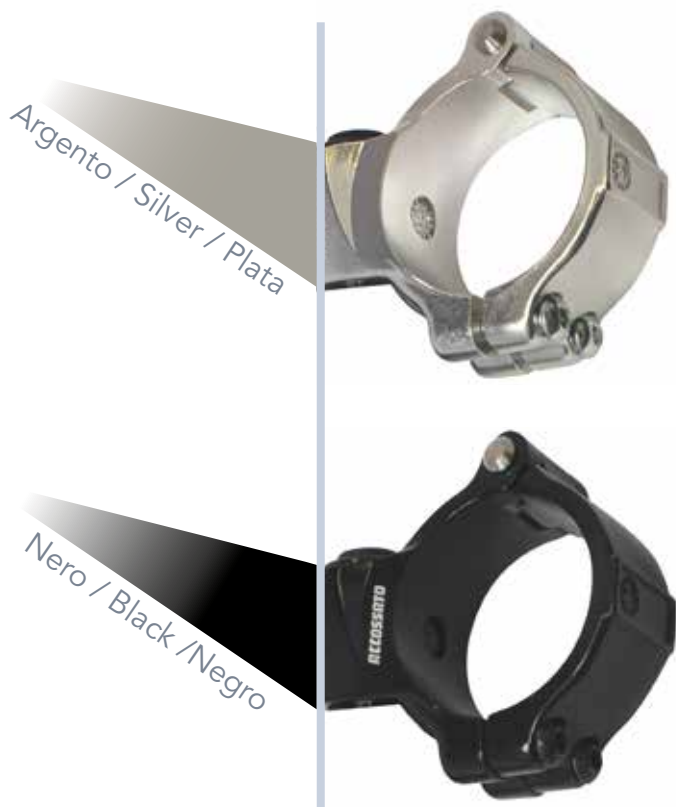

Nota: fino ad esaurimento scorte
 Note: while stocks last
 Nota: hasta agotar existencias

Semi Manubri CNC Rialzati

CNC Raised Clip-ons / Semimanillares de CNC



Codice / Reference / Código

CP004

Specifiche / Specifics / Especificaciones

Inclinazione / Inclination / Inclinación: 10°
 Rialzo / Rise / Elevación: +10 mm o +20 mm
 Per forcelle / Fits Forks / Para horquillas: Ø 50 mm

■ Colori Braccialeto

Colours Inner Ring / Colores de Anillo Interior

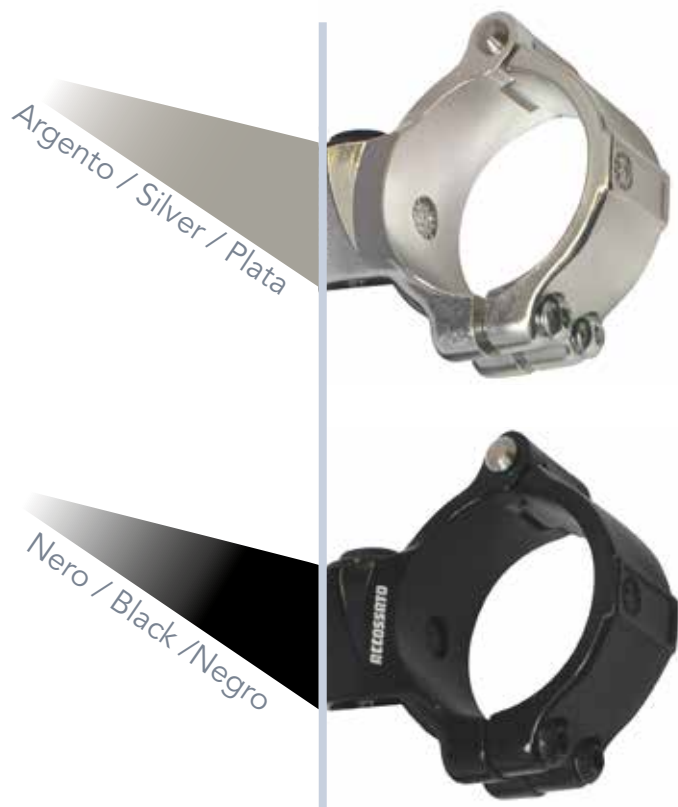

Nota: fino ad esaurimento scorte
 Note: while stocks last
 Nota: hasta agotar existencias

Semi Manubri Dritti Regolabili CNC

CNC Adjustable Straight Clip-ons

Semimanillares Rectos Ajustables de CNC



Codice / Reference / Código

Specifiche / Specifics / Especificaciones

CP007

Inclinazione da 6° a 10° con braccialetto nero /
Inclination from 6° to 10° with black inner ring /
Inclinación de 6° a 10° con anillo interior negro

Caratteristiche Tecniche / Technical Details / Características Técnicas:

- Regolabili 6° - 10° / Adjustable 6° - 10° / Ajustables 6° - 10°
- Braccialetto a sgancio rapido / Quick clamp disconnection / Anillo de desconexión rápida
- Semimanubri con predisposizione per ammortizzatore di sterzo. Foro filetto M6 / Handlebars with provision for steering damper. M6 Threaded hole / Semi-manillares con predisposición para amortiguador de dirección. Rosca M6.

Nota: per forcelle Ø 48 mm - 50 mm - 51 mm. Disponibili solo in colore nero

Note: fits fork Ø 48 mm - 50 mm - 51 mm. Aviable colour black only

Nota: para horquillas Ø 50 mm - 51 mm - 53 mm - 55 mm

Semi Manubri Rialzati Regolabili

Raised Adjustable Clip-ons / Semimanillares Elevados Ajustables



Codice / Reference / Código	Specifiche / Specifics / Especificaciones
CP005	Forcelle / Fork / Horquilla: Ø 41 mm
CP006	Forcelle / Fork / Horquilla: Ø 46 mm

Caratteristiche Tecniche / Technical Details / Características Técnicas:

- Realizzati in alluminio forgiato / Aluminium-forged / Hechos de aluminio forjado
- Consentono di regolare l'altezza della posizione di guida originale, assecondando le esigenze del pilota / They allow to adjust the length of original driving position, according to drivers need / Permiten ajustar la altura de la posición de conducción original, según las necesidades del piloto

Nota: semimanubrio rialzato di 40 mm rispetto alla posizione originale
 Note: raised clip on of 40 mm compared to original position
 Nota: semimanillar elevado 40 mm respecto a la posición original

Tubi Semi Manubri in Alluminio

Aluminium Clip-on Rods / Tubos de Semimanillares de Aluminio



Codice Reference Código	Misure Dimensions Medidas	Ricambio per Spare par for Repuesto para
TB001	Lunghezza / Length / Longitud: 280 mm Interno / Intern / Interior: Ø 17 mm	CP003 + CP004
TB002	Lunghezza / Length / Longitud: 250 mm Interno / Intern / Interior: Ø 17 mm	CP003 + CP004
TB003	Lunghezza / Length / Longitud: 280 mm Interno / Intern / Interior: Ø 17mm	CP001 + CP002
TB004	Lunghezza / Length / Longitud: 280 mm Interno / Intern / Interior: Ø 17mm	CP007

Nota: per forcelle Ø 50 mm - 51 mm - 53 mm - 55 mm - fino ad esaurimento scorte

Note: fits fork Ø 50 mm - 51 mm - 53 mm - 55 mm - while stocks last

Nota: para horquillas Ø 50 mm - 51 mm - 53 mm - 55 mm - hasta agotar existencias

■ Ricambi / Spare Parts / Recambios

TT001



Tappi tubo semimanubrio neri, interno Ø 17 mm

Black cap for clip-on rod, intern Ø 17 mm

Tapas negras para el tubo del semimanillar,
Ø interior 17 mm

Colori Tubo

Colors Tube / Colores de Tubo

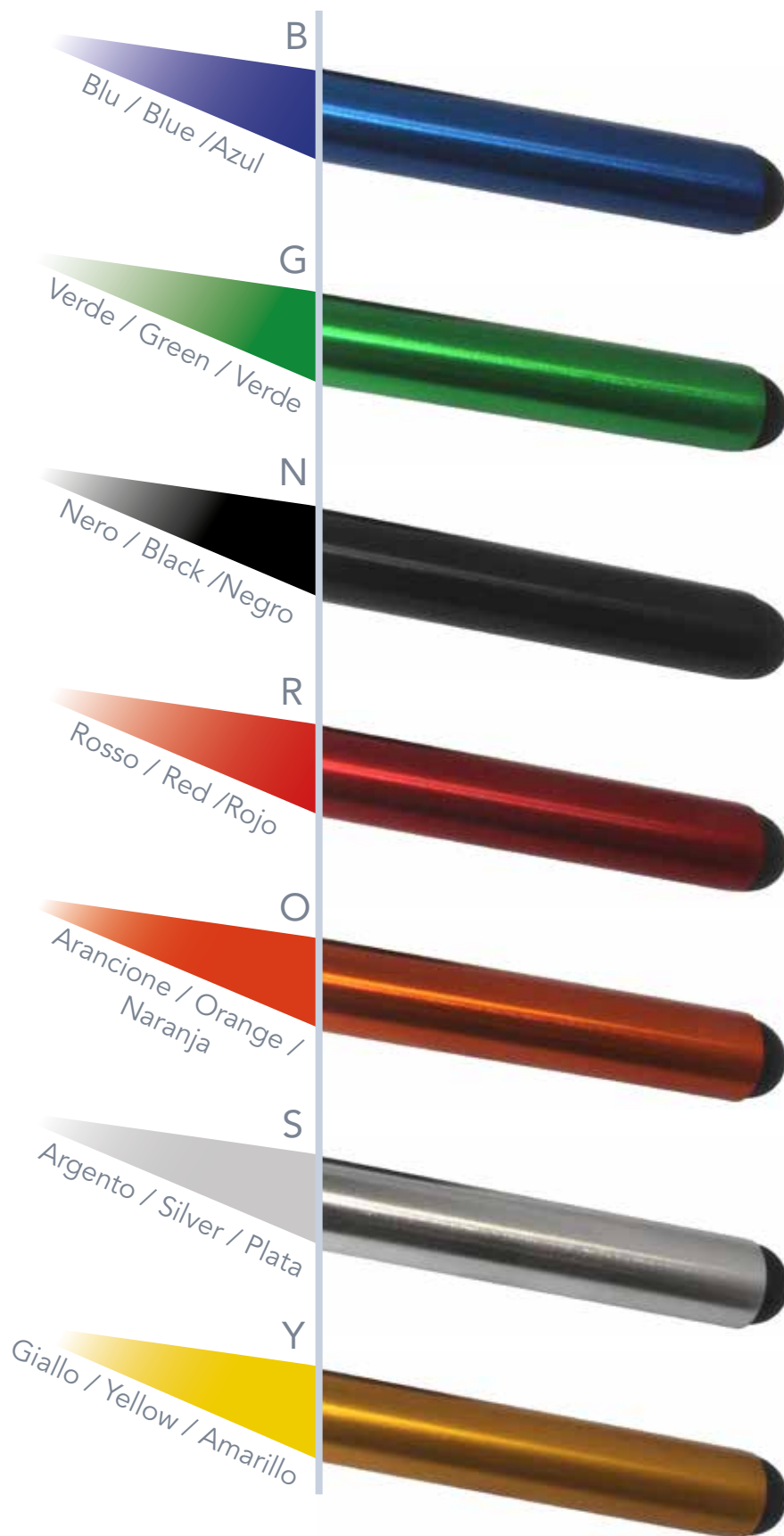

Kit Pedane Street Racing

Street Racing Rearsets Kit / Accesorios de repuesto



Specifiche / Specifics / Especificaciones

Le pedane Street Racing hanno un design semplice e funzionale con poggiapiedi e puntalino godronati, per dare maggiore grip alle alette, e para tacco in alluminio. Permettono una posizione di guida arretrata rispetto all'originale e oltre 15 differenti tipi di regolazione.

The Street Racing rearsets have a simple and functional design with footrest designed to give greater grip. They allow a reward driving position compared to the original and over 15 different types of adjustment. They are avaiable in different colors.

Las estriberas racing tienen un diseño simple y funcional con reposapiés y punta proyectados para que garanticen mayor adherencia y las placas de talón son de aluminio. Permiten tener una posición de conducción retrasada con respecto a la original y hay 15 deferentes tipos de ajuste. Están disponibles de varios colores.

Nota: fino ad esaurimento scorte

Note: while stocks last

Nota: hasta agotar existencias

Accessori di Ricambio

Spare parts / Accesorios de Repuesto



KPD1

Kit ricambio pedana (pioli, inserti e rondelle)

Spare kit (pins, inserts and washes)

Clavijas de repuesto para estriberas universales (se venden en pares)



KPD2

Pioli di ricambio per pedane universali (venduti a coppie)

Spare pins for universal rearsset (sold in pairs)

Insertos y arandelas de repuesto para estriberas



KPD3

Inserti e rondelle di ricambio per pedane

Spare inserts and washers for rearsset

Piezas de repuesto y arandelas para el eje trasero



KPD4

Poggiapiedi di ricambio per pedane universali (venduti a coppie)

Spare footrest for universal rearsset (sold in pairs)

Reposapiés de repuesto para estriberas universales (se venden en pares)

Colori KPD2

Colors KPD2 / Colores KPD2



B



G



N



R



O



Y

Colori KPD3

Colors KPD3 / Colores KPD3



B



G



N



R



O



Y

Pedane Off-Road CNC

CNC Off-Road Rearsets / Estriberas Off- Road de CNC



Codice / Reference / Código	Specifiche / Specifics / Especificaciones
FT001A	Anteriori / Front / Anteriores
FT001P	Posteriori / Back / Traseras

Caratteristiche Tecniche / Technical Details / Características Técnicas:

- Anodizzate nere con inserto rosso / Black anodizing with red insert / Anodización Negra con inserto rojo
- Sono caratterizzate da dentellatura che fornisce maggiore grip allo stivale del pilota / There is a special notch that increases the grip of the boot of the pilot / Se caracterizan por el sangrado de márgenes que garantiza una mayor adherencia e las botas del piloto

Pedane Touring

CNC Touring Rearsets / Estriberas touring de CNC



Tappo Serbatoio Rapido

Flap Quick-Action Fuel Cap

Tapón de Gasolina de Acción Rápida



Codice / Reference / Código

Specifiche / Specifics / Especificaciones

FC**

Chiusura rapida / Flap Quick-action /
Cierre rápido

Accessori / Spare Parts / Accesorios



Guarnizione tappo serbatoio benzina

Fuel caps gasket

Sello del tapón de gasolina

RC049-12



FC101



FC102



FC103



FC104



FC105



FC106



FC107



FC109



FC110



FC111



FC112



FC113



FC114



FC116



FC118



FC119



FC120



FC121



FC122



FC123



FC124



FC125



FC126



FC127



FC132



FC135



FC141



FC144



FC145



FC146

Colori

Colors / Colores

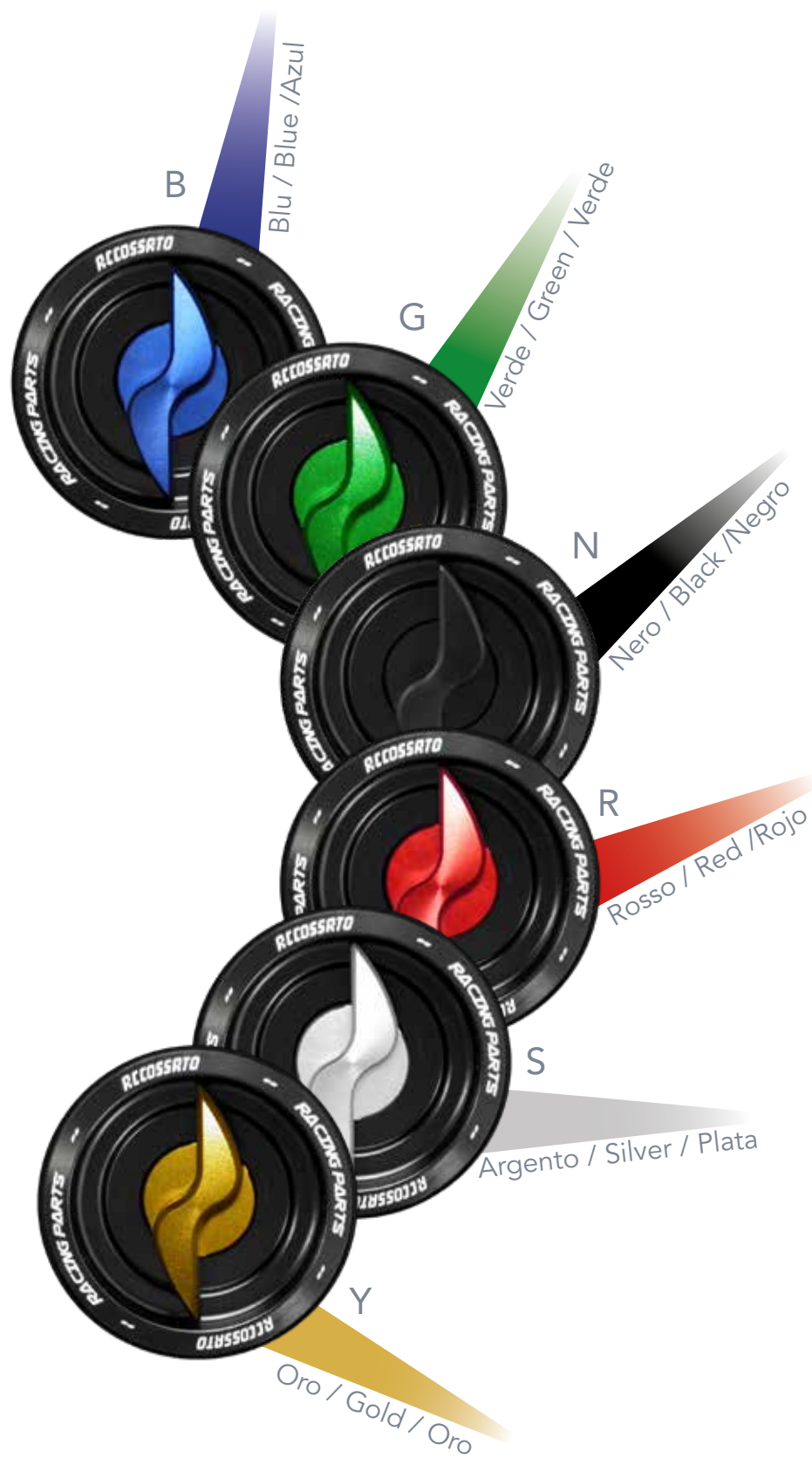

Tappo per Vaschetta Olio Freno/Frizione Anteriore CNC

Billet-made Front Brake/Clutch oil reservoir cap

Tapa para Depósito de Líquido de Freno/Embrague Anterior de CNC



Codice / Reference / Código

Specifiche / Specifics / Especificaciones

TS007

Venduto a coppie / Sold in pairs / Se venden en pares

Colori

Colors / Colores



Tappo per Vaschetta Olio Freno/Frizione Posteriore CNC

Billet-made Rear Brake/Clutch oil reservoir cap

Tapa de Depósito de Líquido de Freno/Embrague Trasera de CNC



Codice / Reference / Código

Specifiche / Specifics / Especificaciones

TS012

Tappo posteriore / Rear cap / Tapa trasera

Colori

Colors / Colores



Tappo Rabbocco Olio CNC

Billet-made Oil Filler Cap / Tapa de Rellenado de CNC



Codice / Reference / Código	Specifiche / Specifics / Especificaciones
FP001	M20 x 1,5
FP002	M24 X 2
FP003	M22 x 1,5
FP004	M20 x 2,5
FP005	M30 x 1,5
FP006	M26 x 3
FP009	M25 x 1,5

Colori

Colors / Colores



Ghiera di Sterzo Aperta

Open Steering Nut / Dial de Dirección Abierto



Codice / Reference / Código	Specifiche / Specifics / Especificaciones
SA001	M28 x 1
SA002	M24 X 1
SA003	M29 x 1
SA004	M22 x 1

Colori

Colors / Colores

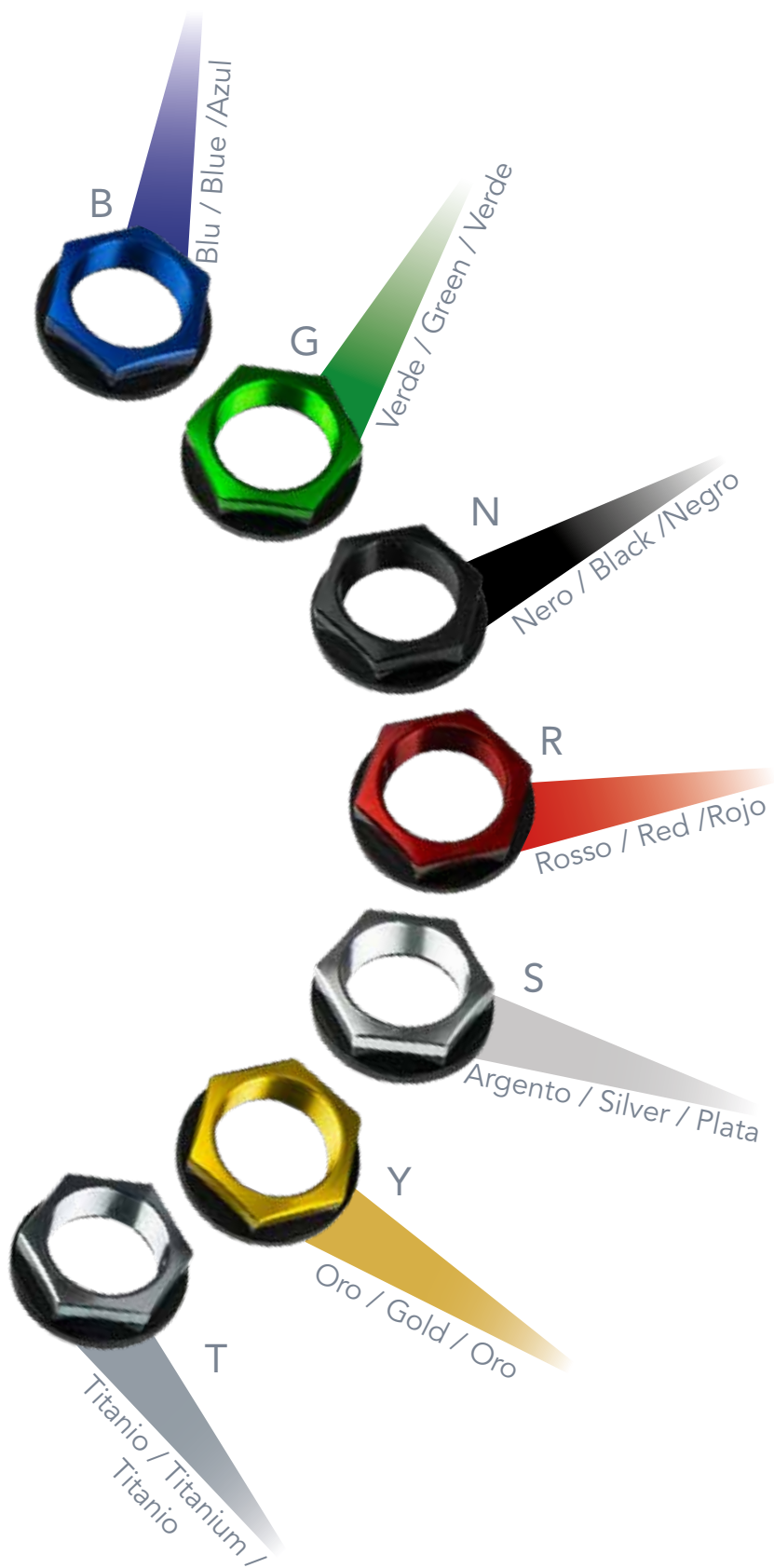

Ghiera di Sterzo Chiusa

Closed Steering Nut / Dial de Dirección Cerrado



Codice / Reference / Código	Specifiche / Specifics / Especificaciones
SC001	M28 x 1
SC002	M24 X 1
SC003	M29 x 1
SC004	M22 x 1

Colori

Colors / Colores

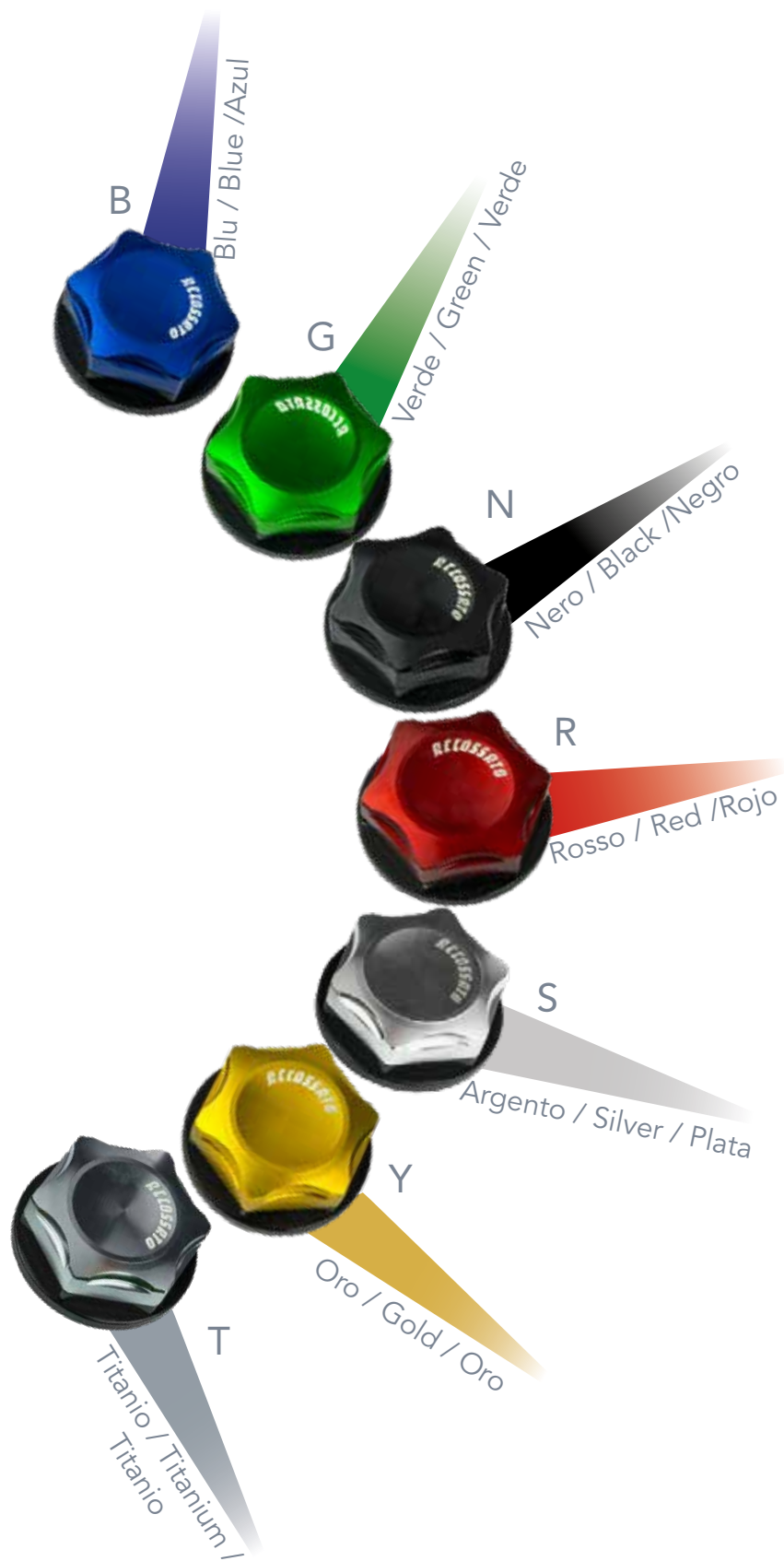

Ghiera Precarico Forcella

Fork Preload Steering Nut / Dial Precarga de la Horquilla



Codice / Reference / Código	Specifiche / Specifics / Especificaciones
AD0	Asola interna / Inner buttonhole / Ojal interior: 14 m
AD022	Esagono interno / Inner hexagon / Ojal interior: 22 mm
AD014	Esagono interno / Inner hexagon / Ojal interior: 14 mm
AD017	Esagono interno / Inner hexagon / Ojal interior: 17 mm
AD019	Esagono interno / inner hexagon / Ojal interior: 19 mm

Colori

Colors / Colores



Tamponi Paracarena CNC

CNC Crash Pads / Protectores de Motor de CNC



Codice / Reference / Código	Specifiche / Specifics / Especificaciones
TP00*	Senza coprivite / Without screw cover / Sin tapa de rosca
TP00*-CP	Con coprivite / With screw cover / Con tapa de rosca

Nota: codice coprivite RC050
 Note: screw cover reference RC050
 Note: código de tapa de rosca RC050

Colori

Attack Colors / Colores

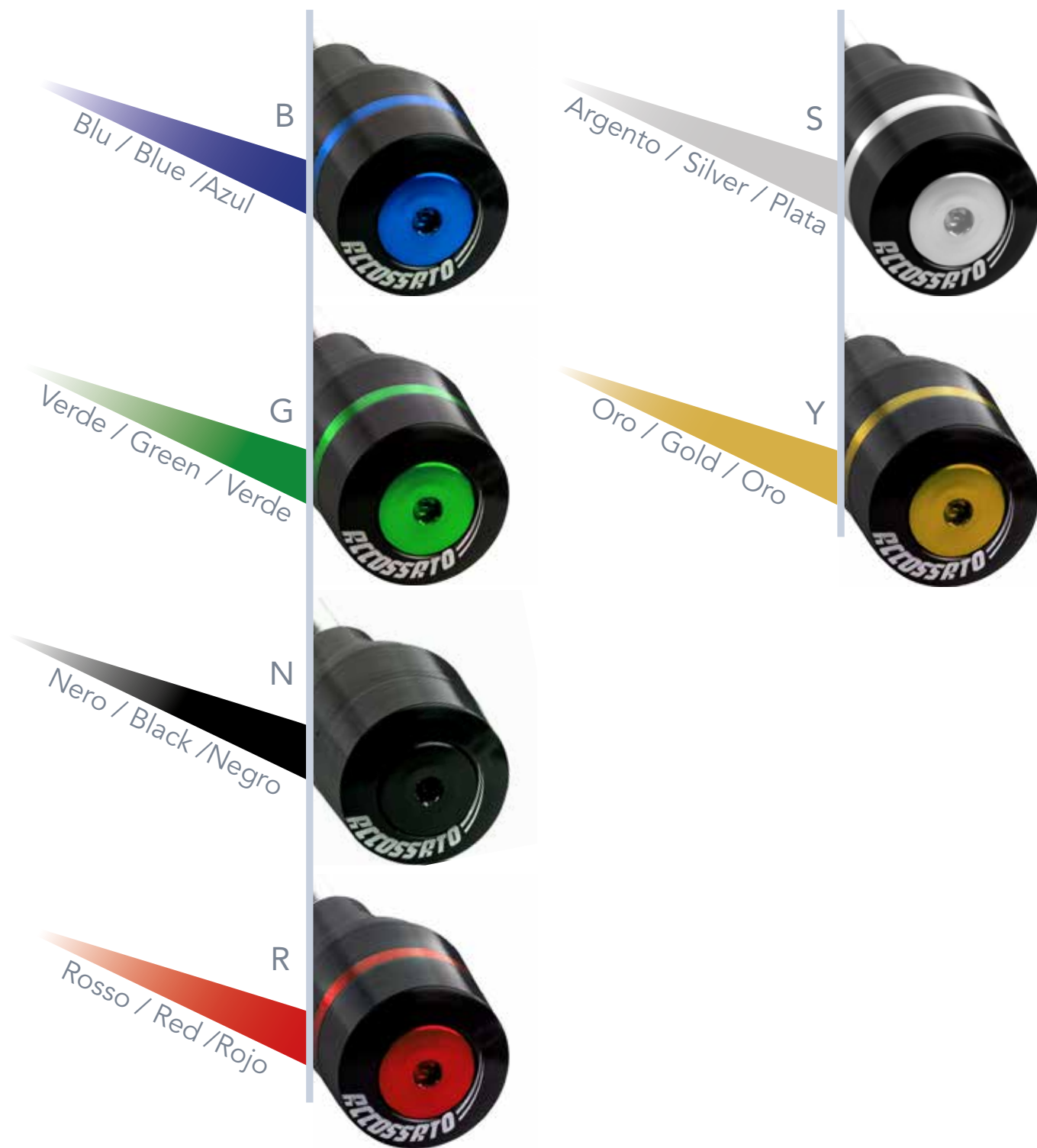

Protezione Corona in Alluminio

Aluminium Sprocket Defender / Protector del Piñón de Aluminio



Codice / Reference / Código

Specifiche / Specifics / Especificaciones

SP001

Spessore/ Thickness / Grosor:3 mm

■ Descrizione / Description / Descripción:

Il montaggio avviene sul nottolino del forcellone, senza effettuare modifiche

Direct assembly on swing arm so modifications aren't required

Se instala directamente en el trinquete de la horquilla, sin realizar modificaciones.

Colori

Colours / Colores



Protezione Forcella

Fork Defender / Protector de la Horquilla



Codice / Reference / Código

Specifiche / Specifics / Especificaciones

PP00*

Materiale: alluminio e plastica

Raw material: aluminium and plastic

Material: aluminio y plástico

Cavalletto Anteriore Smontabile

Front Dissambled Stand / Caballete Anterior Desmontable



Codice / Reference / Código

AV003

Specifiche / Specifics / Especificaciones

Materiale: alluminio / Raw Material: aluminum /
 Material: aluminio

Descrizione / Description / Descripción

Il cavalletto anteriore smontabile Accossato consente di ridurre l'ingombro durante il trasporto. È disponibile in diverse colorazioni. Il cavalletto è venduto con il supporto a cono, che lo rende adatto a tutte le moto che richiedono il sollevamento da sotto gli steli.

Accossato front decomposable stand allows to reduce volume at minimum to ease carriage at best. Front part is available in several colours. Stand is supplied with its "cone-shaped" supports. Provided with support, stand width becomes adjustable. It could be used on any motorcycles requiring lifting from underneath the fork stem.

El caballete anterior desmontable de Accossato permite reducir el espacio en el transporte. Está disponible de varios colores. El caballete se proporciona con el soporte de cono, lo cual hace que el caballete se adapte a todas las motos que requieren ser levantadas desde debajo de los tallos de la horquilla.

Colori

Colours / Colores

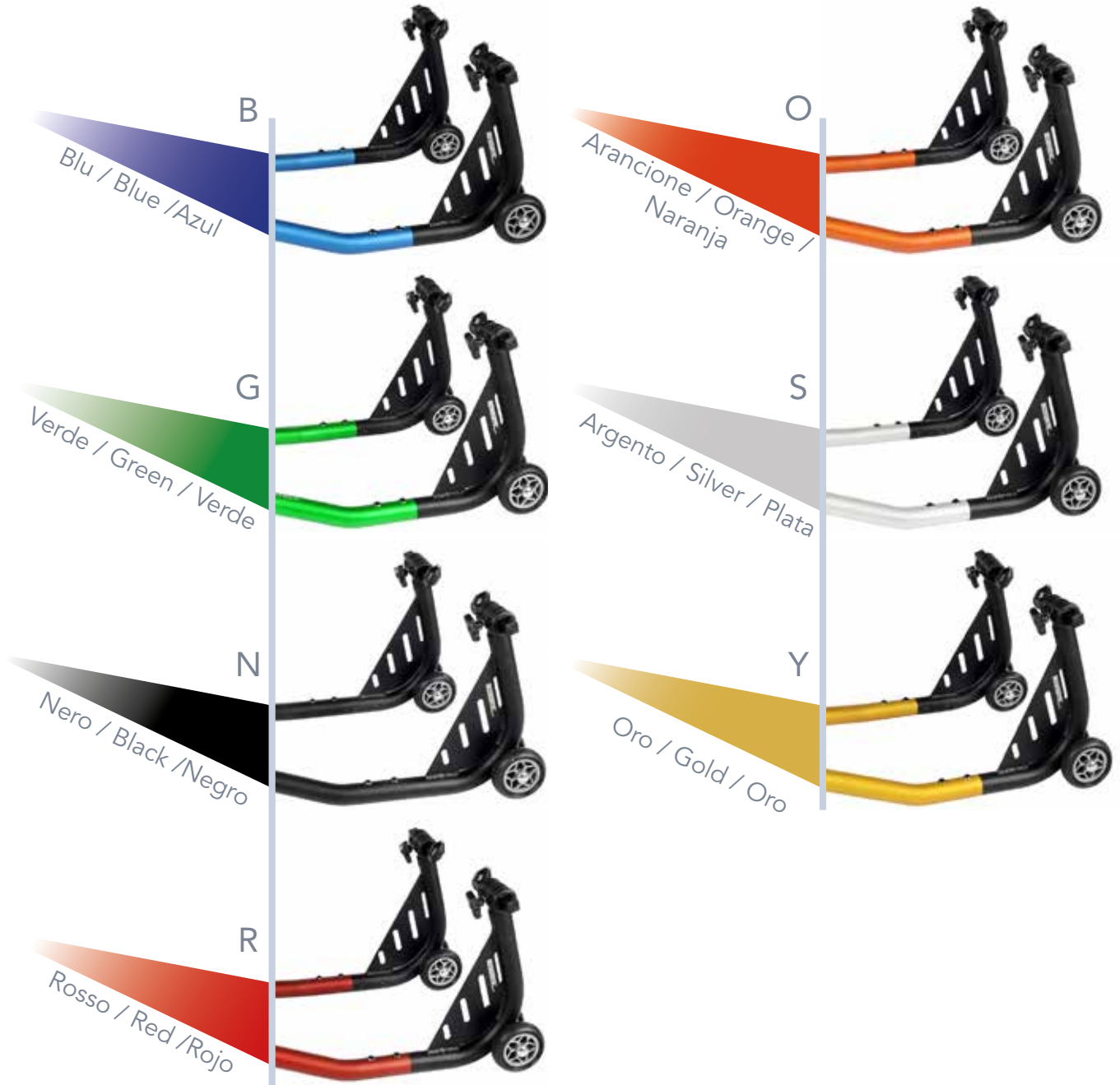

Cavalletto Posteriore Smontabile

Front Dissambled Stand / Caballete Desmontable Anterior



Codice / Reference / Código

Specifiche / Specifics / Especificaciones

AV001

Cavalletto posteriore con staffa a L /
Rear dissambled stand provided with L-shaped
bracket /
Caballete trasero con soporte en forma de L

AV002

Cavalletto posteriore con staffa a V /
Rear dissambled stand provided with L-shaped
bracket /
Caballete trasero con soporte en forma de V

■ Descrizione / Description / Descripción

I cavalletti posteriori smontabili Accossato consentono di ridurre l'ingombro durante il trasporto. Realizzati in alluminio, sono disponibili in diverse colorazioni. I cavalletti sono venduti con il supporto in gomma a "L" (AV001) e "V" (AV002), adatti a qualsiasi moto stradale o da turismo.

Accossato front decomposable stands allow to reduce volume at minimum to ease carriage at best. Made in aluminium, front parts are available in several colours. Stands are supplied with specific brackets, either "L-shaped" (AV002) and "V-shaped" (AV002) ones, suitable for any on-road and tourism motorcycles.

Los caballetes traseros desmontables de Accossato permiten reducir el espacio en el transporte. Están hechos de aluminio y están disponibles de varios colores. Los caballetes se proporcionan con el soporte de goma en forma de "L" (AV001) y de "V" (AV002), son adaptables a cualquier tipo de moto de carretera o turismo.

Colori

Colours / Colores

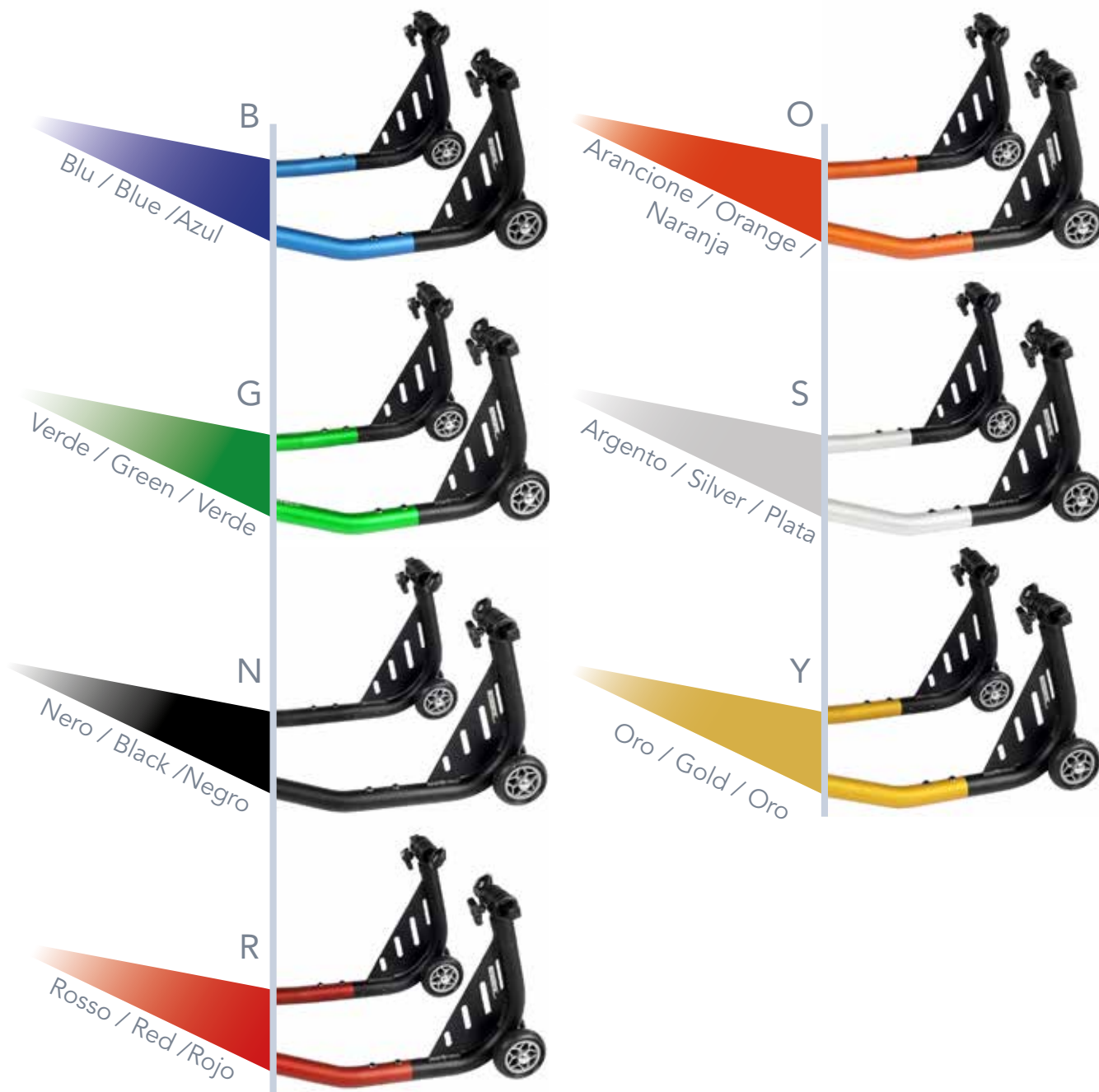

Supporti Cavalletto Senza Protezione

Stand Support Without Protection / Soporte para Caballete Sin Protección



Codice / Reference / Código	Specifiche / Specifics / Especificaciones
ST001	M6
ST002	M8
ST003	M10 x 1,25

Colori

Colours / Colores

B

Blu / Blue / Azul



S

Argento / Silver / Plata



G

Verde / Green / Verde



Y

Oro / Gold / Oro



N

Nero / Black / Negro



R

Rosso / Red / Rojo



Supporti Cavalletto Con Protezione

Stand Support With Protection / Soporte para Caballete Con Protección



Codice / Reference / Código	Specifiche / Specifics / Especificaciones
ST006	M6
ST008	M8
ST010	M10 x 1,25

Colori

Colours / Colores

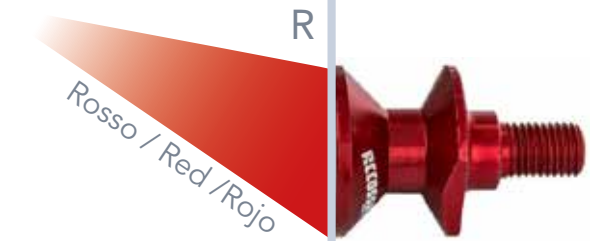
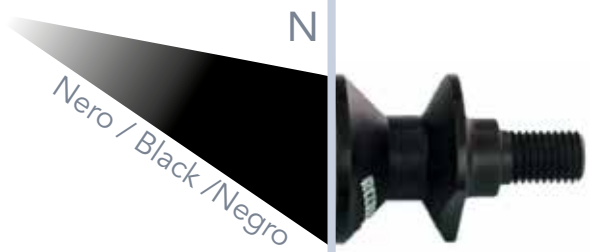
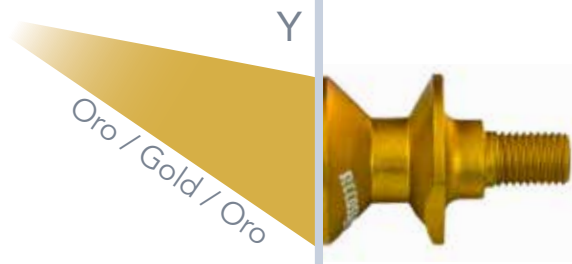
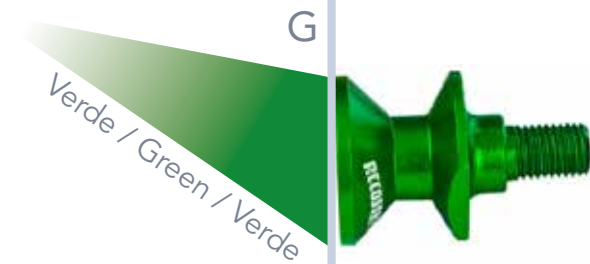
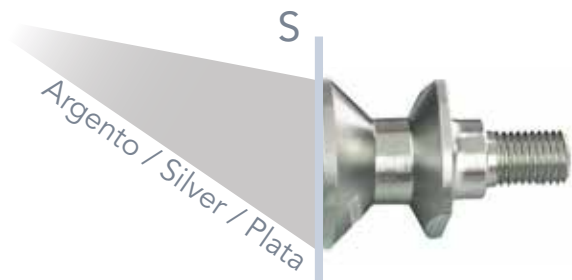
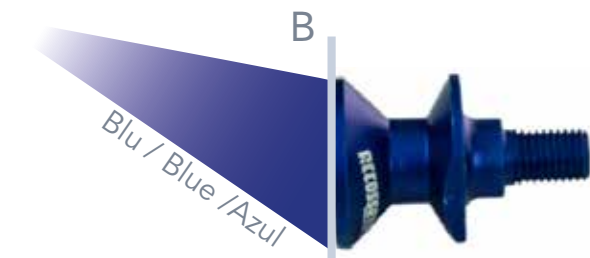

Tappi Specchietti CNC

CNC Mirror Covers / Cubiertas de retrovisores de CNC



MC001



MC005



MC002



MC006



MC003



MC007



MC004



MC008

Nota: venduti a coppie, sono compatibili con applicazioni di moto specifiche
 Note: sold in pairs, they are compatible with specific motorcycle applications
 Nota: se venden en pares, son compatibles con aplicaciones específicas

Colori

Colours / Colores



Specchietto Retrovisore Universale per Moto Stradali

Rear-View Mirrors for On-road Motorcycles

Retrovisor universal para motos de carretera



Codice / Reference / Código

Specifiche / Specifics / Especificaciones

MR001

Dimensione / Dimnsion / Tamaño: 110x58 mm
 M10x1,25
 Adattatore incluso / Adapter included /
 Adaptador incluido: M8x1,25
 Non omologato / Not homologates /
 No homologado

Nota: disponibile solo in colore nero

Note: available in black color only

Nota: Solo está disponible de color negro

■ Specchietto Retrovisore CNC con Indicatore di Direzione Incorporato

CNC Rear-View Mirrors with Integrated Direction Indicator

Retrovisor de CNC con Indicador de Dirección Integrado



Codice / Reference / Código

Specifiche / Specifics / Especificaciones

MR001

Dimensione / Dimnsion / Tamaño: 134x80 mm
M10x1,25

Adattatore / Adapter / Adaptadores:
M10x1,25 SX/L + M8x1,25 + M8x1,25 SX/L

Superficie riflettente azzurrata / Reflective surface:
blue-tinted / Superficie reflectante azulada

Tipo luce / Light tipe / Tipo de luz: Led

Non omologato / Not homologates /

No homologado

Nota: disponibile solo in colore nero

Note: available in black color only

Nota: solo está disponible de color negro

Specchietto Retrovisore CNC con Inserti Colorati

CNC Rear-View Mirrors with Coloured Inserts

Retrovisor de CNC con Insertos de Color



Codice / Reference / Código

Specifiche / Specifics / Especificaciones

MR001

Dimensione / Dimnsion / Tamaño: 134x80 mm
M10x1,25

Adattatori / Adapters / Adaptadores:
M10x1,25 SX/L + M8x1,25 + M8x1,25 SX/L

Superficie riflettente azzurrata / Reflective surface:
blue-tinted / Superficie reflectante azulada

Tipo luce / Light tipe / Tipo de luz: Led

Non omologato / Not homologates /

No homologado

Inserti in CNC / CNC inserts /

Insertos de CNC

Nota: disponibile solo in colore nero

Note: available in black color only

Nota: está disponible solo de color negro

Colori

Colours / Colores

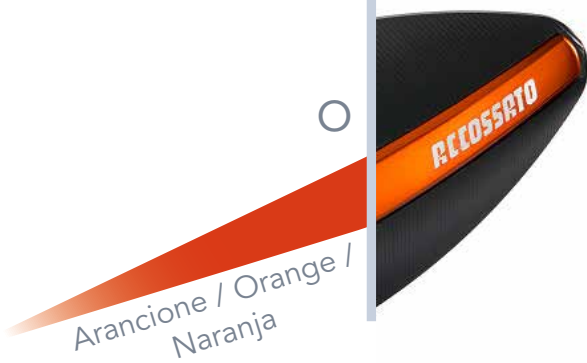
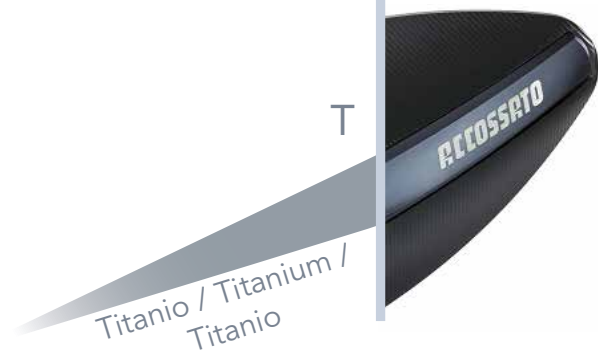
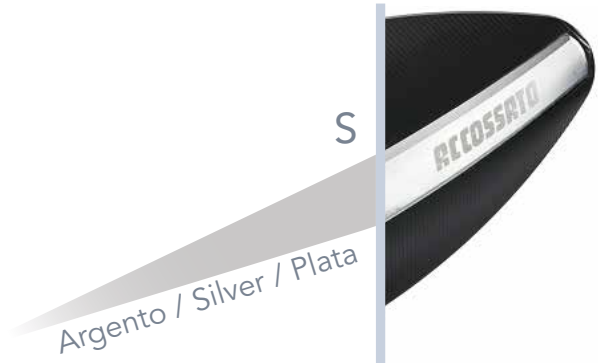
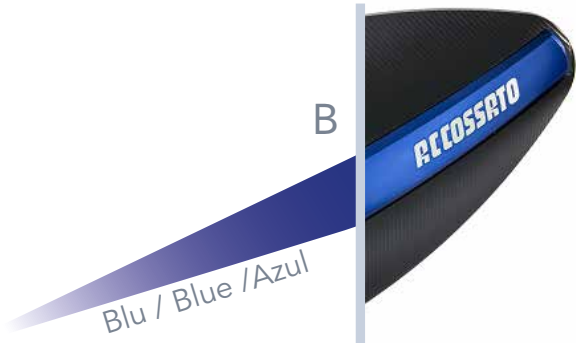

Adattatori Specchietto

Rear View Mirror Adapter / Adaptadores para Retrovisor



AD006

Mteriale: alluminio

Raw material: aluminium

Material: aluminio



AD007

Mteriale: alluminio

Raw material: aluminium

Material: aluminio



AD008

Mteriale: alluminio

Raw material: aluminium

Material: aluminio

Catadiottro

Retroreflector / Catadióptrico



CD003



CD001



CD002

Codice / Reference / Código	Specifiche / Specifics / Especificaciones
CD001	Supporto catadiottro / Support retroreflector license plate / Soporte para catadióptrico
CD002	Catadiottro / Retroreflector license plate / Catadióptrico
CD003	Supporto catadiottro con catadiottro / Support retroreflector license plate with retroreflector license plate / Soporte para catadióptrico con catadióptrico

Manubri Ø 22 mm in Alluminio

Aluminium Ø 22 mm Handlebar / Manillar Ø 22 mm de Aluminio

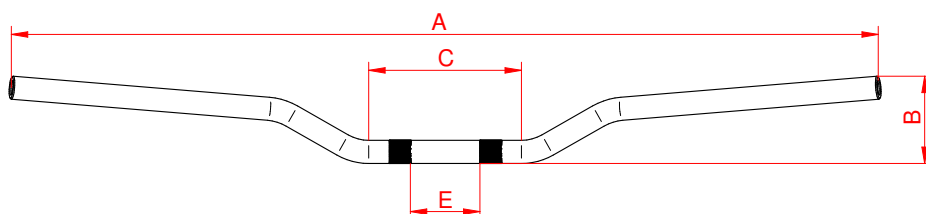

Codice / Reference / Código	Specifiche / Specifics / Especificaciones
HB167	Ø 22 mm - 7/8" A 823 mm B 83 mm C 145 mm D 73 mm E 66 mm Zigrinatura laterale / Lateral knurling / Moleteado lateral: no Zigrinatura centrale / Central knurling / Moleteado central: si / yes / sí

Colori Ossidati

Oxidized Colours / Colores Barnizados

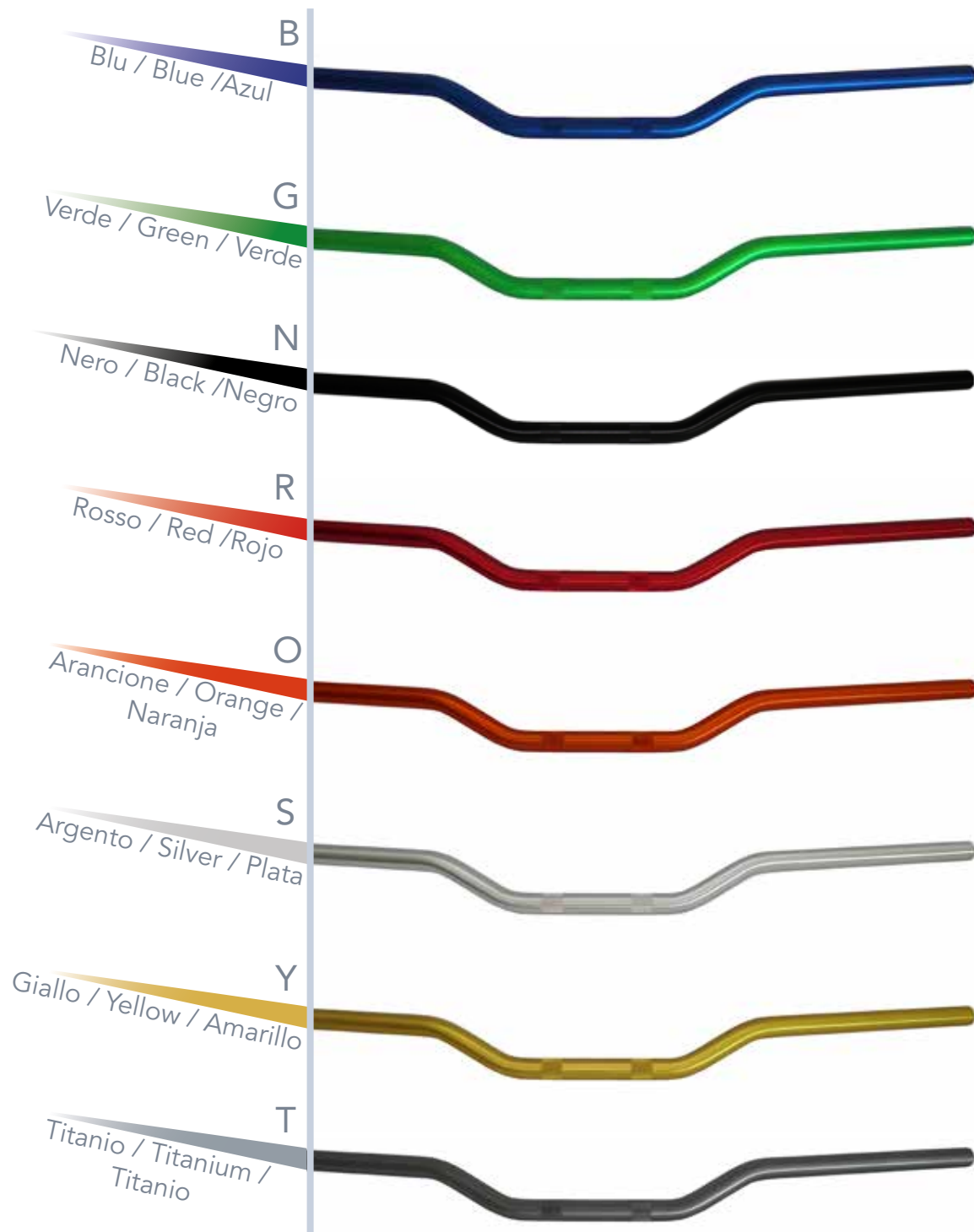

Colori Verniciati

Coated Colours / Colores Barnizados

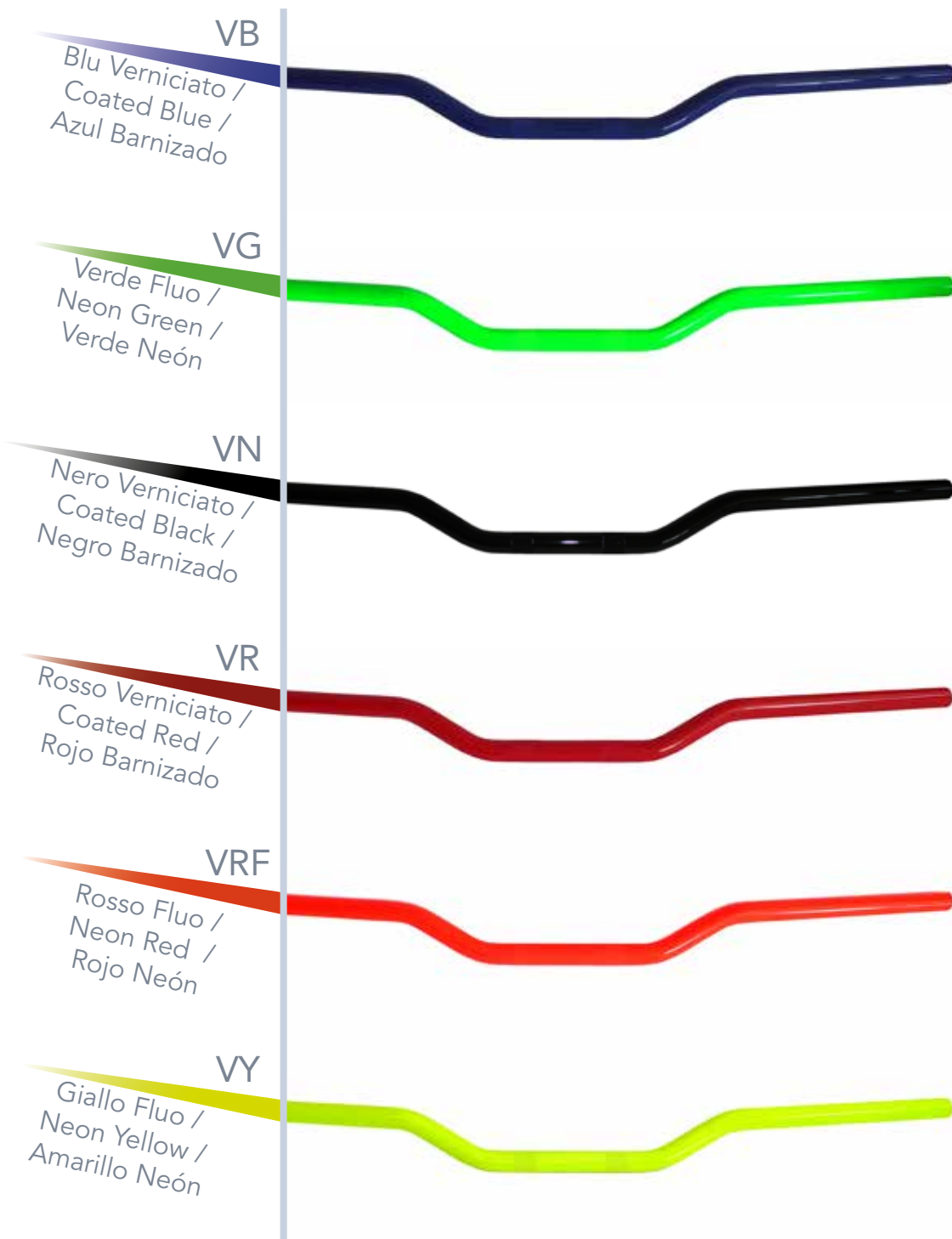

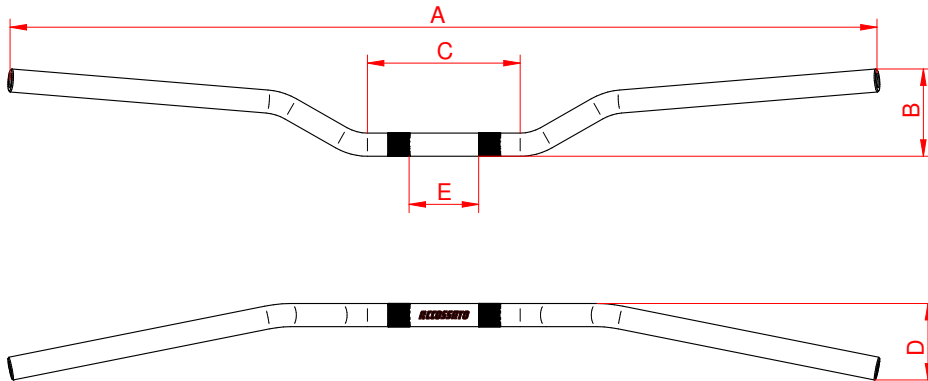

Codice / Reference / Código	Specifiche / Specifics / Especificaciones
HB171	<p> \varnothing 22x5 mm A 750 mm B 70 mm C 105 mm D 109 mm E 60 mm Zigrinatura laterale / Lateral knurling / Moleteado lateral: no Zigrinatura centrale / Central knurling / Moleteado central: si / yes / sí Estremità forate / Perforate ends / Extremos perforados: si / yes / sí </p>

Colori

Colours / Colores

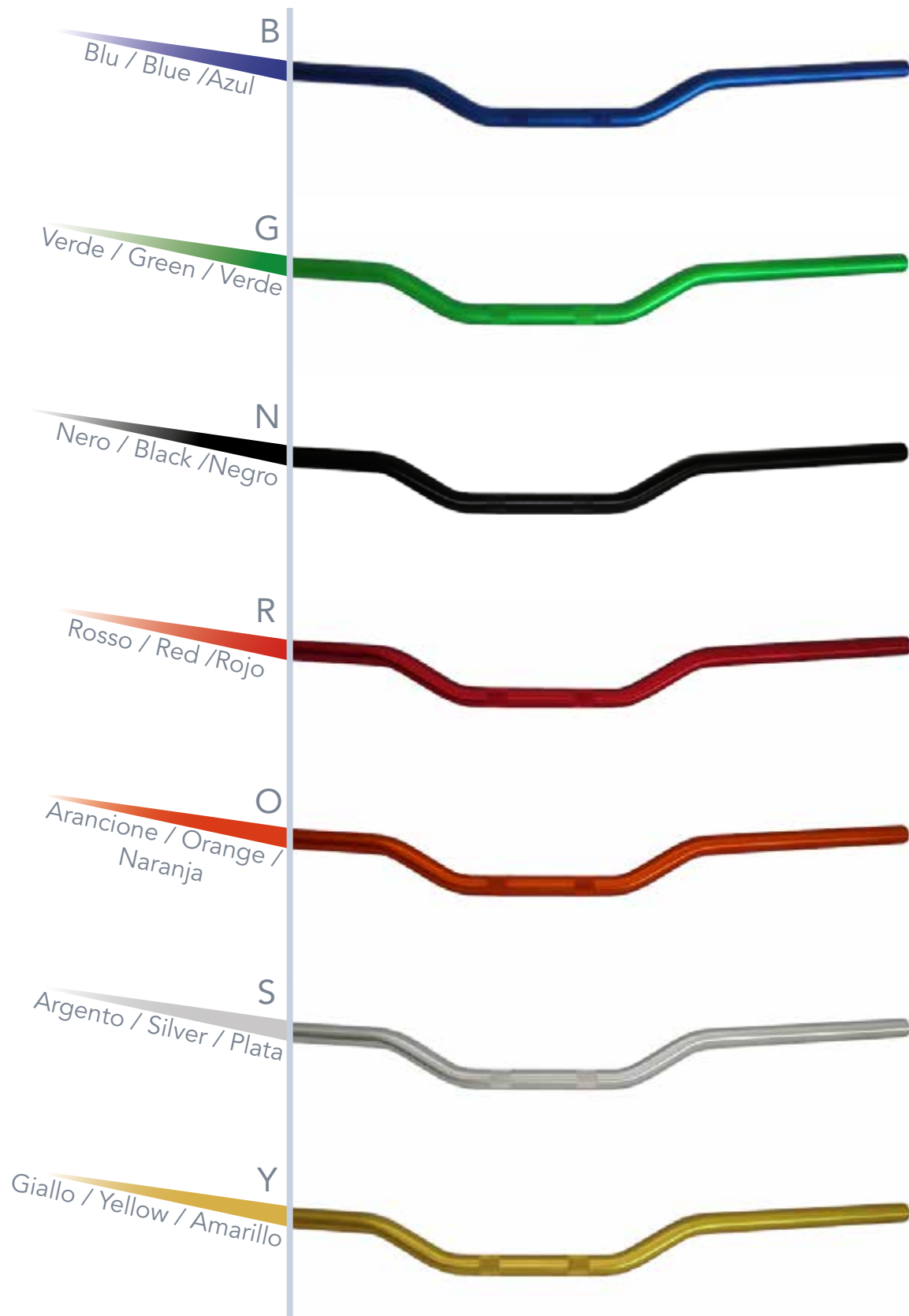

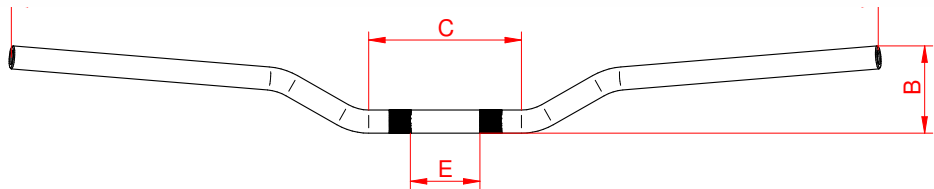

Codice / Reference / Código	Specifiche / Specifics / Especificaciones
HB177	Ø 22x5 mm A 820 mm B 67 mm C 140 mm D 96 mm Zigrinatura laterale / Lateral knurling / Moleteado lateral: no Zigrinatura centrale / Central knurling / Moleteado central: no
HB178	Ø 22x5 mm A 820 mm B 82 mm C 140 mm D 96 mm Zigrinatura laterale / Lateral knurling / Moleteado lateral: no Zigrinatura centrale / Central knurling / Moleteado central: no
HB179	Ø 22x5 mm A 742 mm B 92 mm C 132 mm D 86 mm E 66 mm Zigrinatura laterale / Lateral knurling / Moleteado lateral: no Zigrinatura centrale / Central knurling / Moleteado central: si / yes / sí

Colori

Colours / Colores

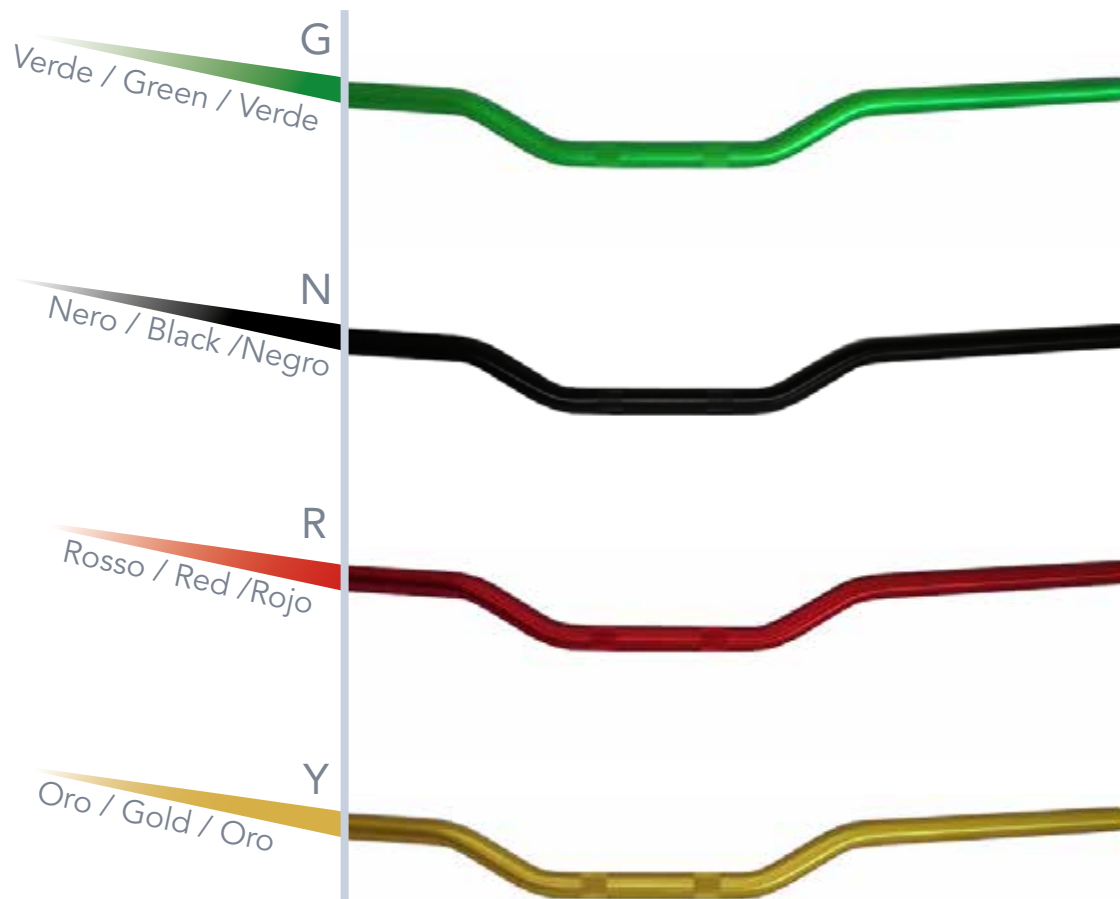

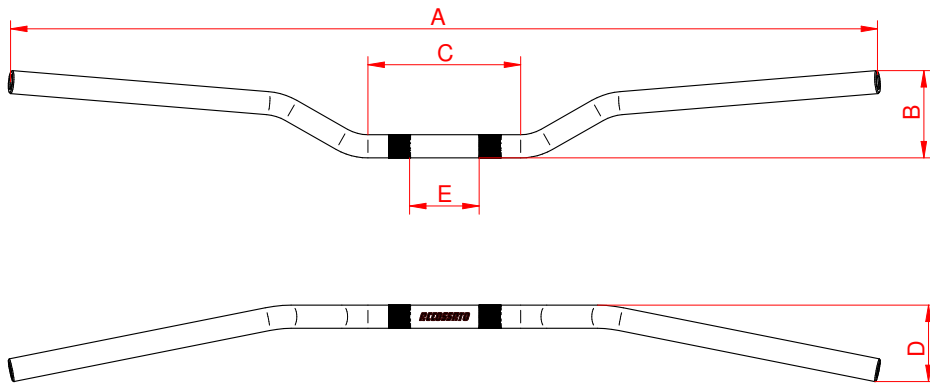

Codice / Reference / Código	Specifiche / Specifics / Especificaciones
HB052	<p> Ø 22x5 mm A 796 mm B 102 mm C 137 mm D 78 mm </p> <p> Zigrinatura laterale / Lateral knurling / Moletado lateral: si / yes / sí Zigrinatura centrale / Central knurling / Moletado central: no </p>

Colori

Colours / Colores

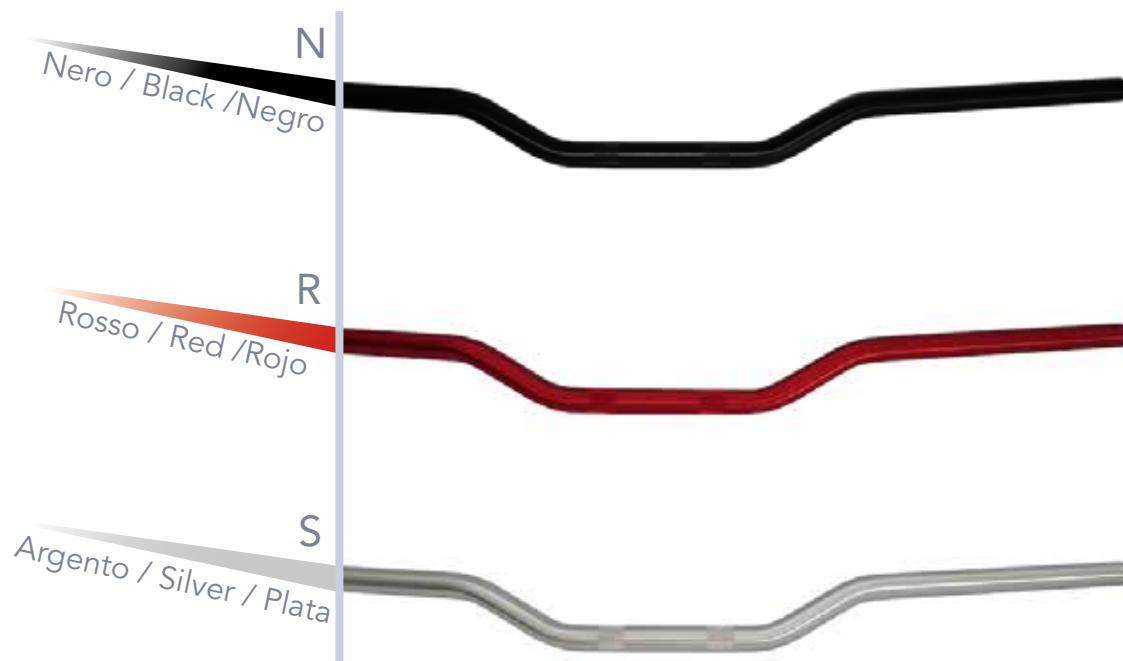

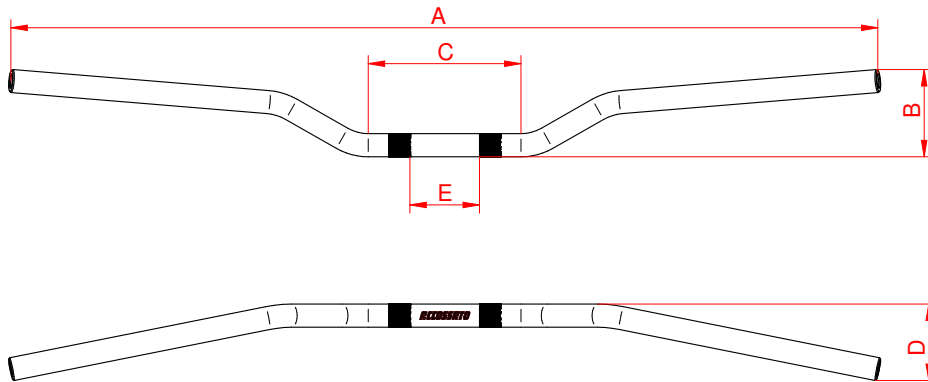

Codice / Reference / Código	Specifiche / Specifics / Especificaciones
HB007	Ø 22x5 mm A 810 mm B 100 mm C 153 mm D 99 mm E 70 mm Zigrinatura laterale / Lateral knurling / Moleteado lateral: no Zigrinatura centrale / Central knurling / Moleteado central: si / yes / sí
HB009	Ø 22x5 mm A 800 mm B 92 mm C 155 mm D 90 mm Zigrinatura laterale / Lateral knurling / Moleteado lateral: no Zigrinatura centrale / Central knurling / Moleteado central: si / yes / sí

Colori

Colours / Colores

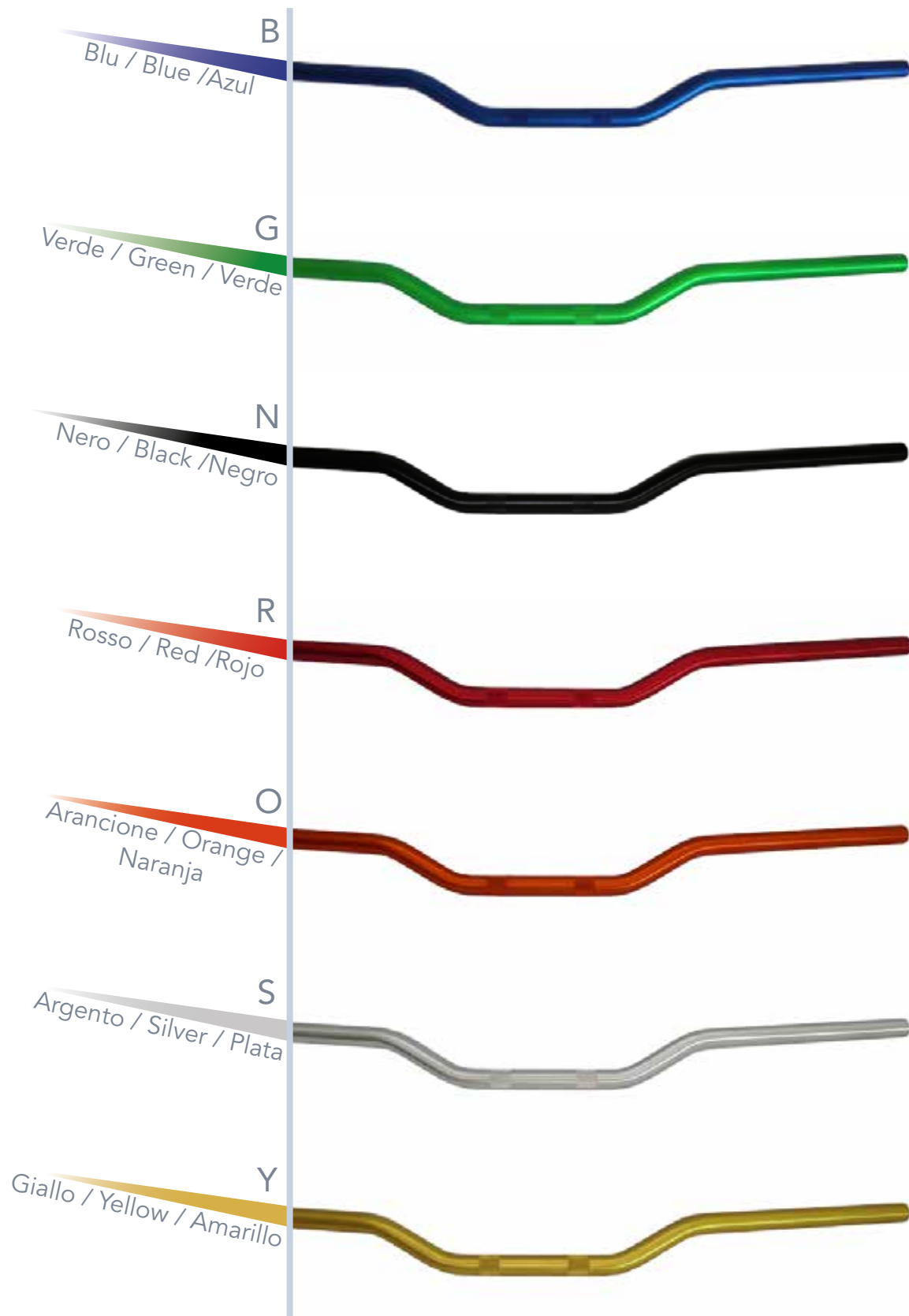

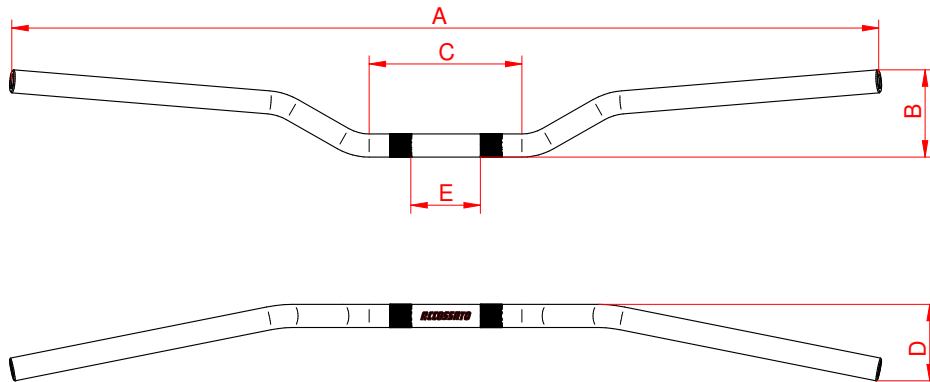

Codice / Reference / Código	Specifiche / Specifics / Especificaciones
HB056	<p> \varnothing 22x5 mm A 785 mm B 99 mm C 135 mm D 94 mm </p> <p> Zigrinatura laterale / Lateral knurling / Moleteado lateral: si / yes / sí Zigrinatura centrale / Central knurling / Moleteado central: no </p>
HB0063	<p> \varnothing 22x5 mm A 800 mm B 93 mm C 135 mm D 86 mm </p> <p> Zigrinatura laterale / Lateral knurling / Moleteado lateral: si / yes / sí Zigrinatura centrale / Central knurling / Moleteado central: no </p>

Colori

Colours / Colores



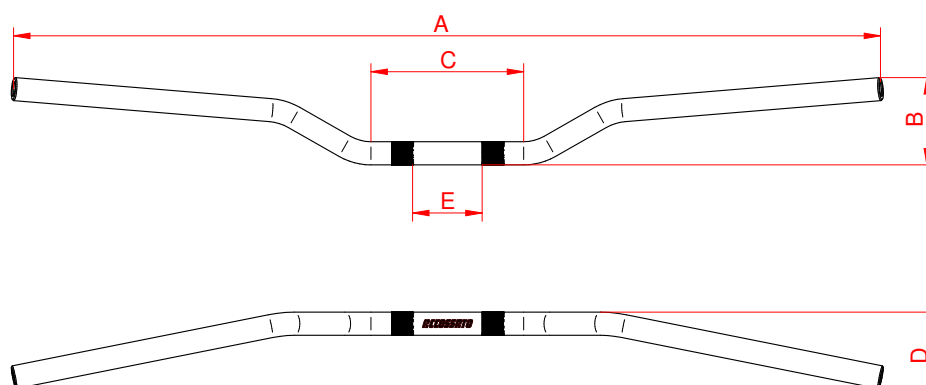

Codice / Reference / Código	Descrizione / Description / Descripción
HB057	<p>Ø 22x5 mm A 785 mm B 105 mm C 130 mm D 96 mm</p> <p>Zigrinatura laterale / Lateral knurling / Moleteado lateral: si / yes / sí Zigrinatura centrale / Central knurling / Moleteado central: no</p>
HB0062	<p>Ø 22x5 mm A 790 mm B 104 mm C 130 mm D 94 mm</p> <p>Zigrinatura laterale / Lateral knurling / Moleteado lateral: si / yes / sí Zigrinatura centrale / Central knurling / Moleteado central: no</p>

Colori

Colours / Colores

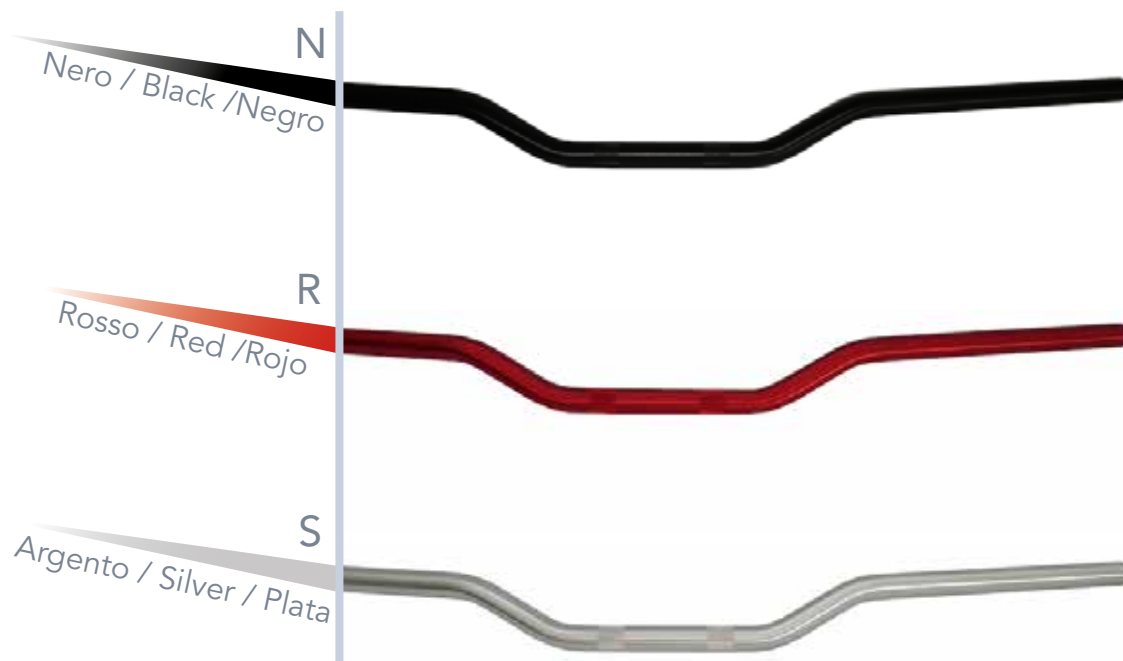

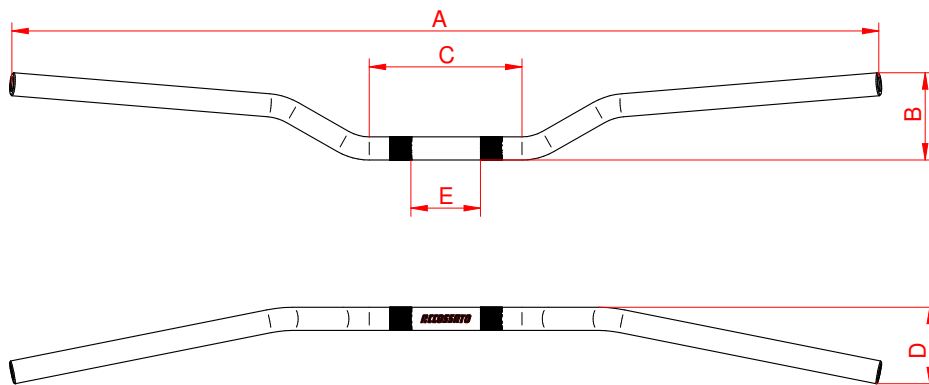

Codice / Reference / Código	Specifiche / Specifics / Especificaciones
HB174	Ø 22x5 mm A 861 mm B 101 mm C 170 mm D 88 mm E N.P. Zigrinatura laterale / Lateral knurling / Moleteado lateral: no Zigrinatura centrale / Central knurling / Moleteado central: no

Colori

Colours / Colores

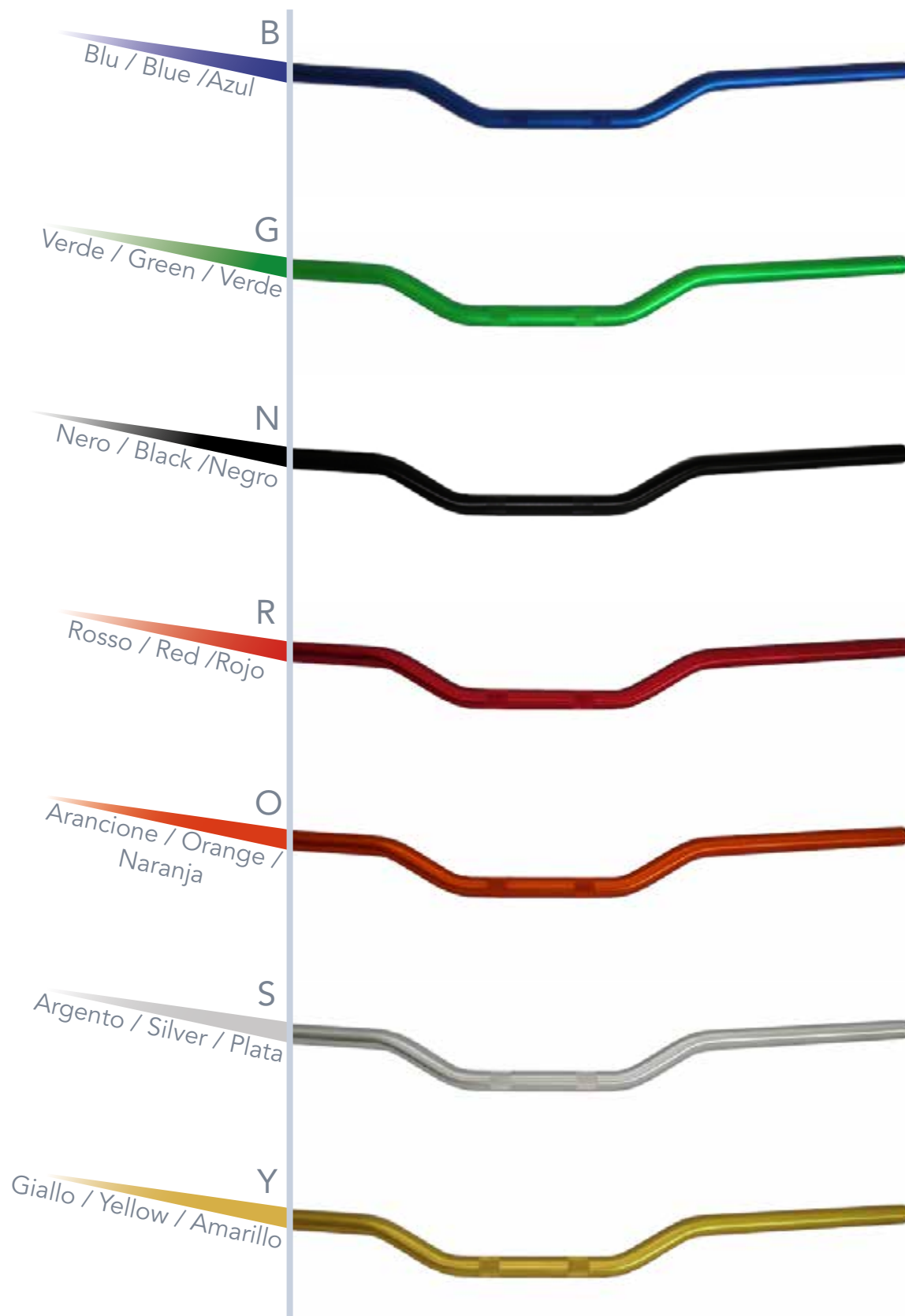

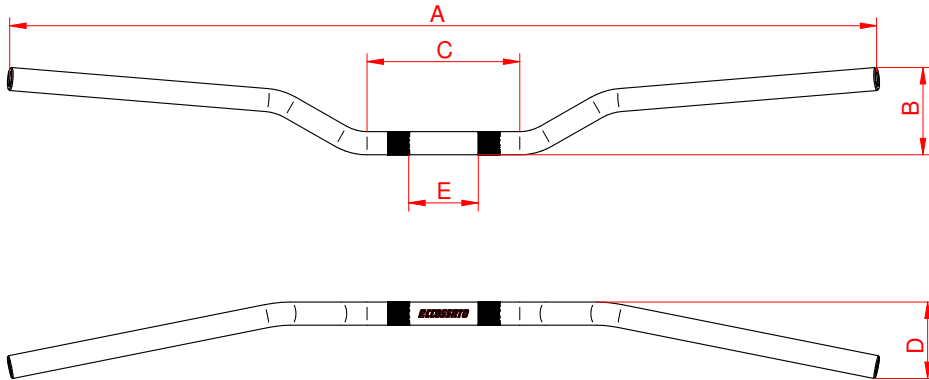

Codice / Reference / Código	Specifiche / Specifics / Especificaciones
HB169	Ø 22x5 mm A 726 mm B 90 mm C 80 mm D 119 mm E 47 mm Zigrinatura laterale / Lateral knurling / Moleteado lateral: no Zigrinatura centrale / Central knurling / Moleteado central: si / yes / sí

Colori

Colours / Colores

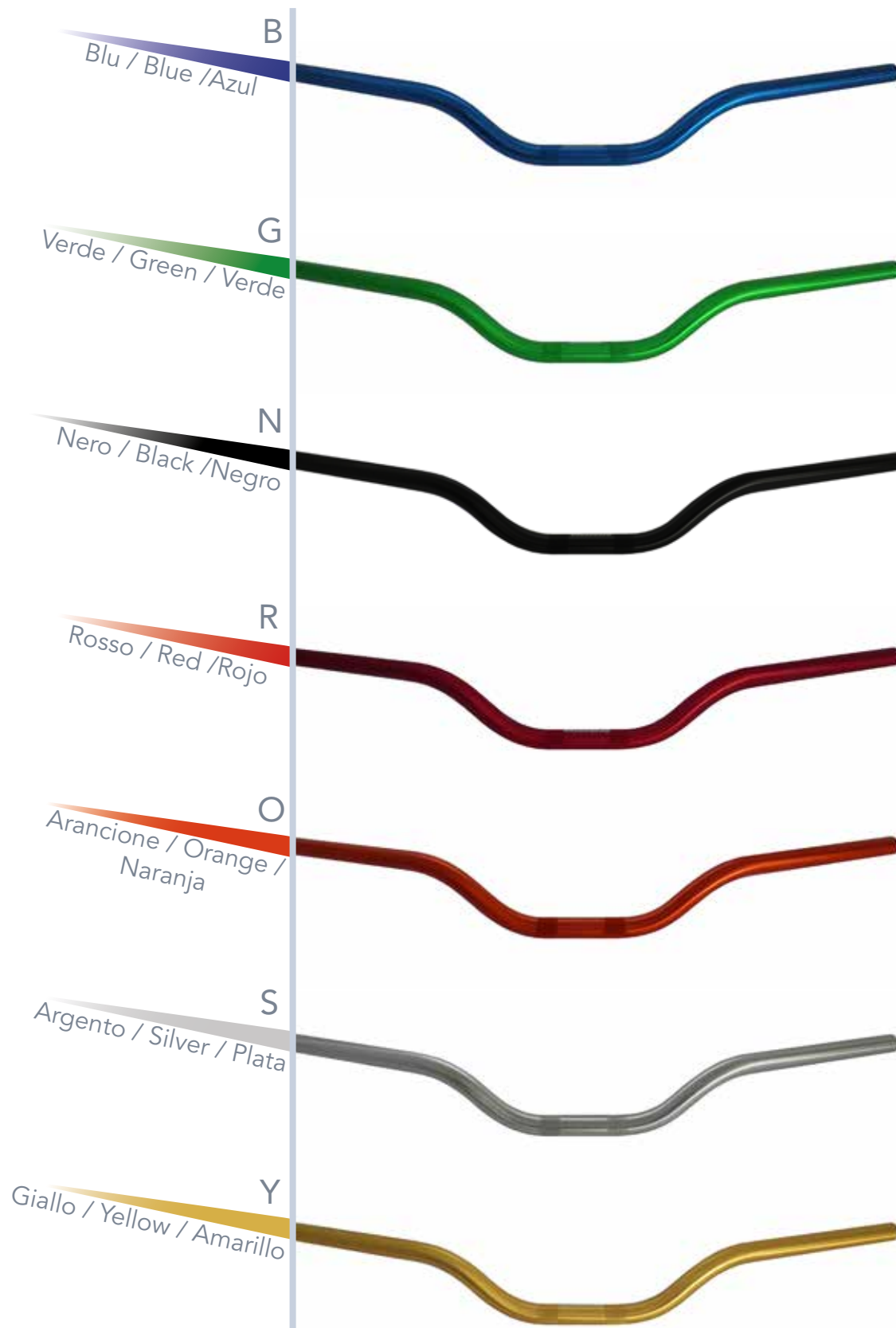

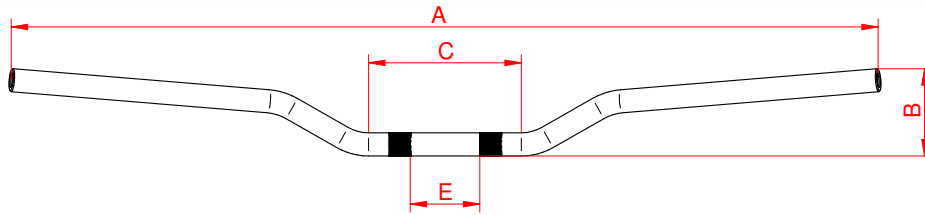

Codice / Reference / Código	Specifiche / Specifics / Especificaciones
HB001	<p> \varnothing 22x5 mm A 803mm B 116mm C 159mm D 73mm E 60mm </p> <p> Zigrinatura laterale / Lateral knurling / Moleteado lateral: no Zigrinatura centrale / Central knurling / Moleteado central: si / yes / sí </p>

Colori

Colours / Colores

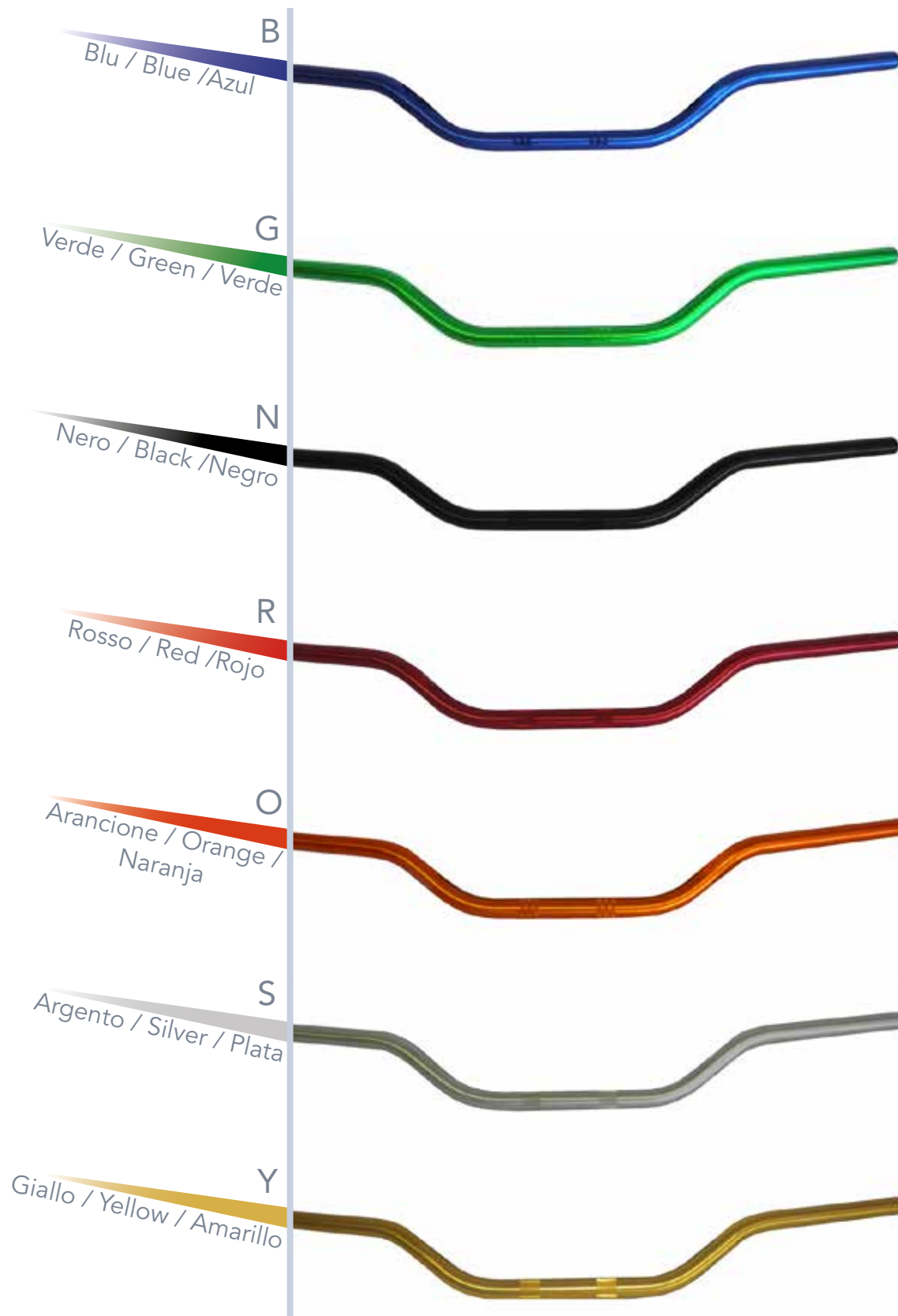

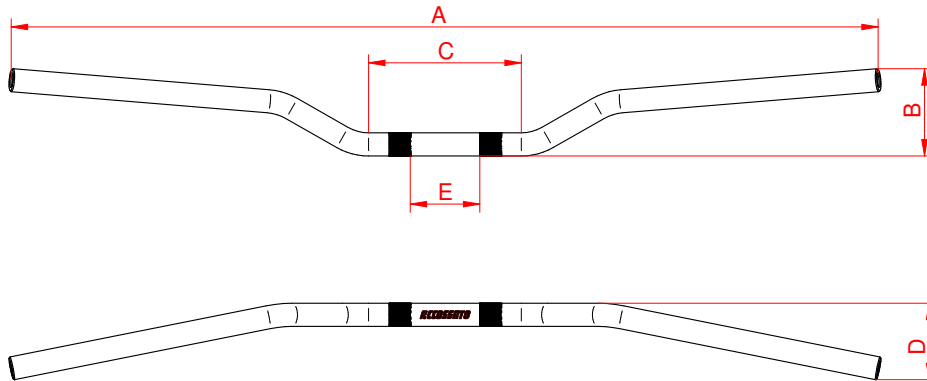

Codice / Reference / Código	Specifiche / Specifics / Especificaciones
HB053	<p> \varnothing 22x5 mm A 796 mm B 111 mm C 131 mm D 79 mm </p> <p> Zigrinatura laterale / Lateral knurling / Moleteado lateral: si / yes / sí Zigrinatura centrale / Central knurling / Moleteado central: no </p>
HB064	<p> \varnothing 22x5 mm A 805 mm B 115 mm C 141 mm D 76 mm </p> <p> Zigrinatura laterale / Lateral knurling / Moleteado lateral: si / yes / sí Zigrinatura centrale / Central knurling / Moleteado central: no </p>

Colori

Colours / Colores

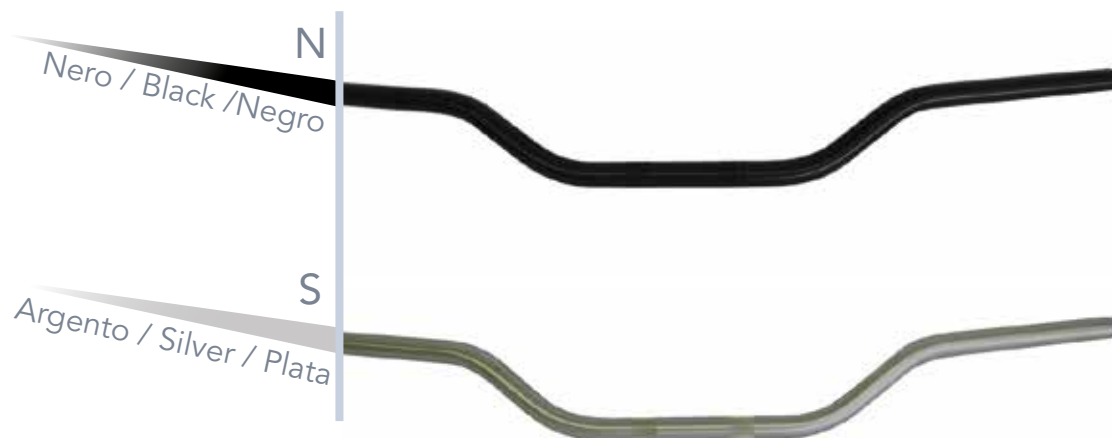

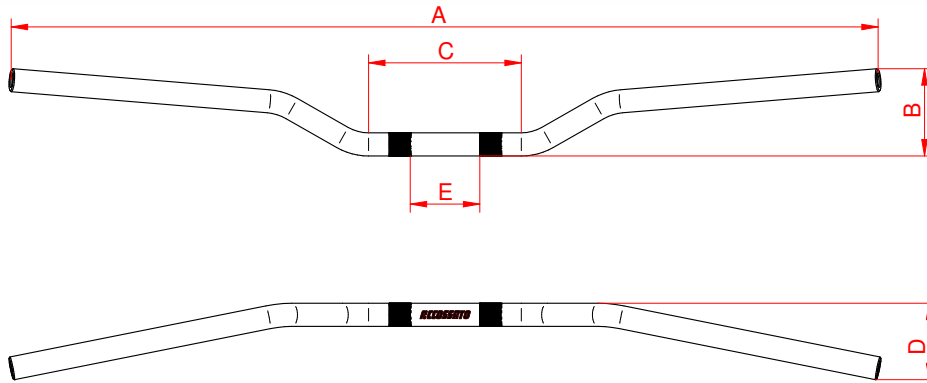

Codice / Reference / Código	Specifiche / Specifics / Especificaciones
HB059	<p> \varnothing 22x5 mm A 802 mm B 121 mm C 136 mm D 75 mm </p> <p> Zigrinatura laterale / Lateral knurling / Moleteado lateral: si / yes / sí Zigrinatura centrale / Central knurling / Moleteado central: no </p>
HB061	<p> \varnothing 22x5 mm A 803 mm B 114 mm C 135 mm D 78 mm </p> <p> Zigrinatura laterale / Lateral knurling / Moleteado lateral: si / yes / sí Zigrinatura centrale / Central knurling / Moleteado central: no </p>

Colori

Colours / Colores

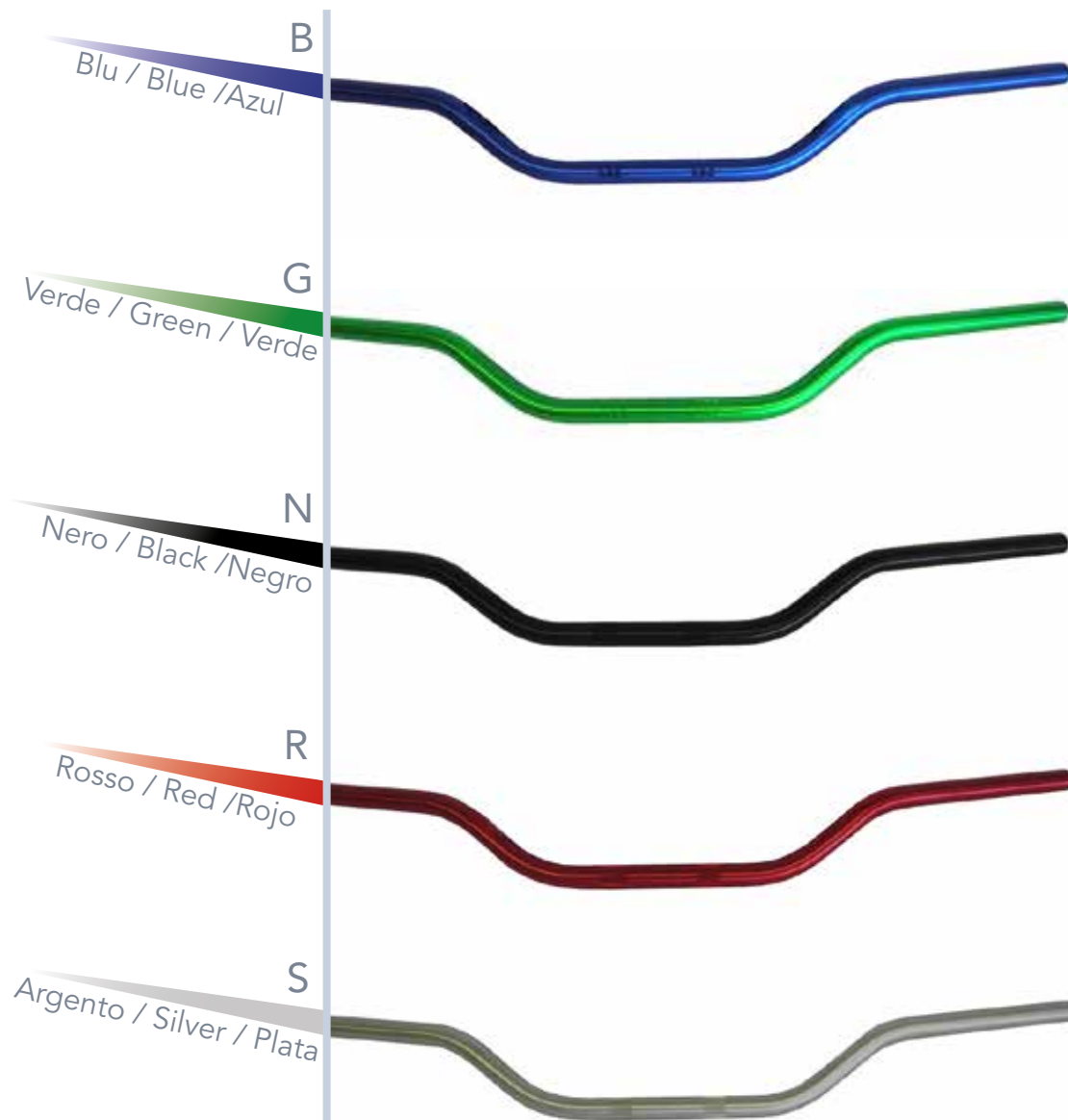

Nota: HB061 non è disponibile in colore verde (G)
Note: HB061 is not available in green (G)
Nota: HB061 no está disponible de color verde (G)

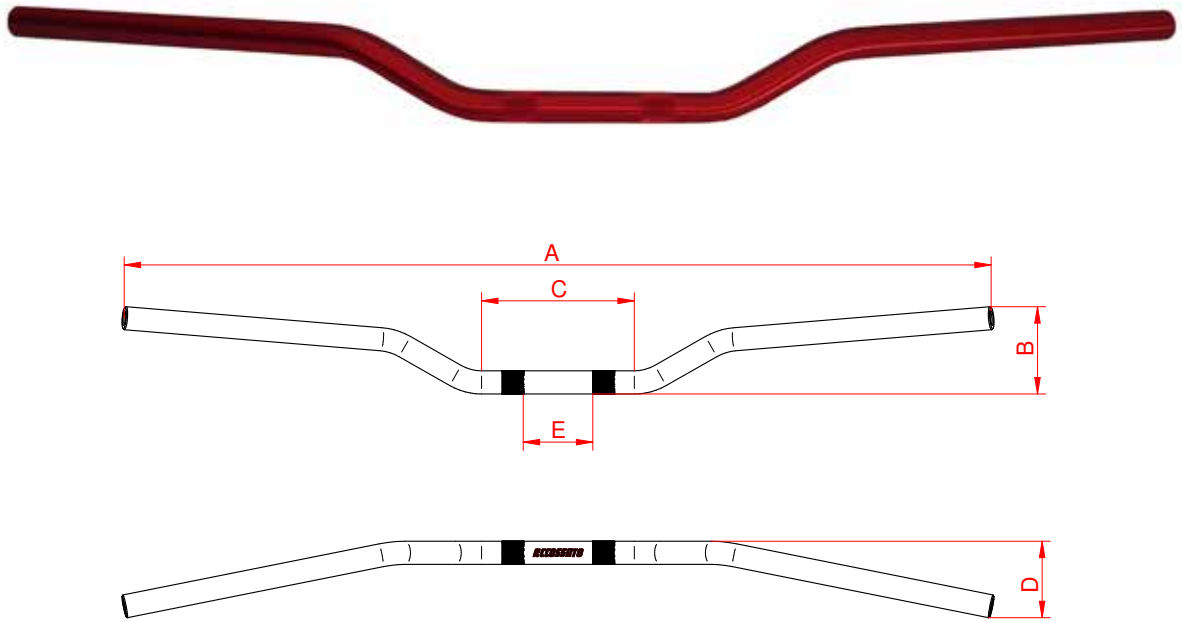

Codice / Reference / Código	Specifiche / Specifics / Especificaciones
HB011	<p> \varnothing 22x5 mm A 725 mm B 122 mm C 135 mm D 100 mm </p> <p> Zigrinatura laterale / Lateral knurling / Moleteado lateral: no Zigrinatura centrale / Central knurling / Moleteado central: si / yes / sí </p>
HB046	<p> \varnothing 22x5 mm A 825 mm B 110 mm C 114 mm D 89 mm E 70 mm </p> <p> Zigrinatura laterale / Lateral knurling / Moleteado lateral: no Zigrinatura centrale / Central knurling / Moleteado central: si / yes / sí </p>

Colori

Colours / Colores

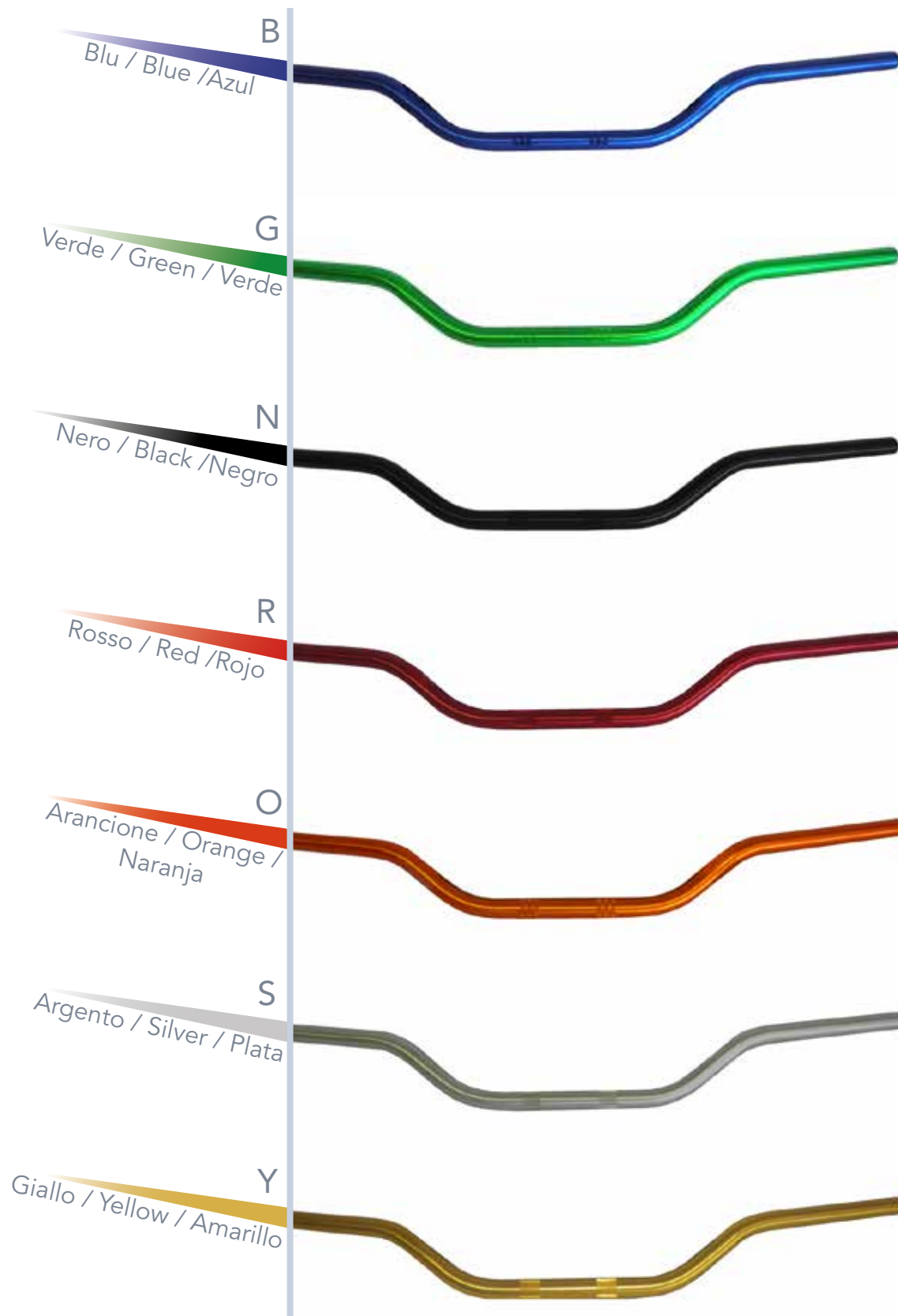

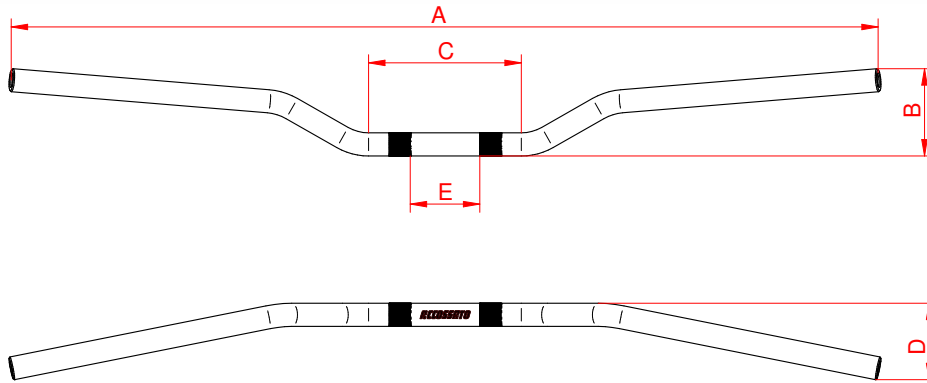

Codice / Reference / Código	Specifiche / Specifics / Especificaciones
HB051	<p> \varnothing 22x5 mm A 795 mm B 117 mm C 142 mm D 83 mm </p> <p> Zigrinatura laterale / Lateral knurling / Moleteado lateral: si / yes / sí Zigrinatura centrale / Central knurling / Moleteado central: no </p>
HB054	<p> \varnothing 22x5 mm A 790 mm B 123 mm C 121 mm D 94 mm </p> <p> Zigrinatura laterale / Lateral knurling / Moleteado lateral: si / yes / sí Zigrinatura centrale / Central knurling / Moleteado central: no </p>

Colori

Colours / Colores

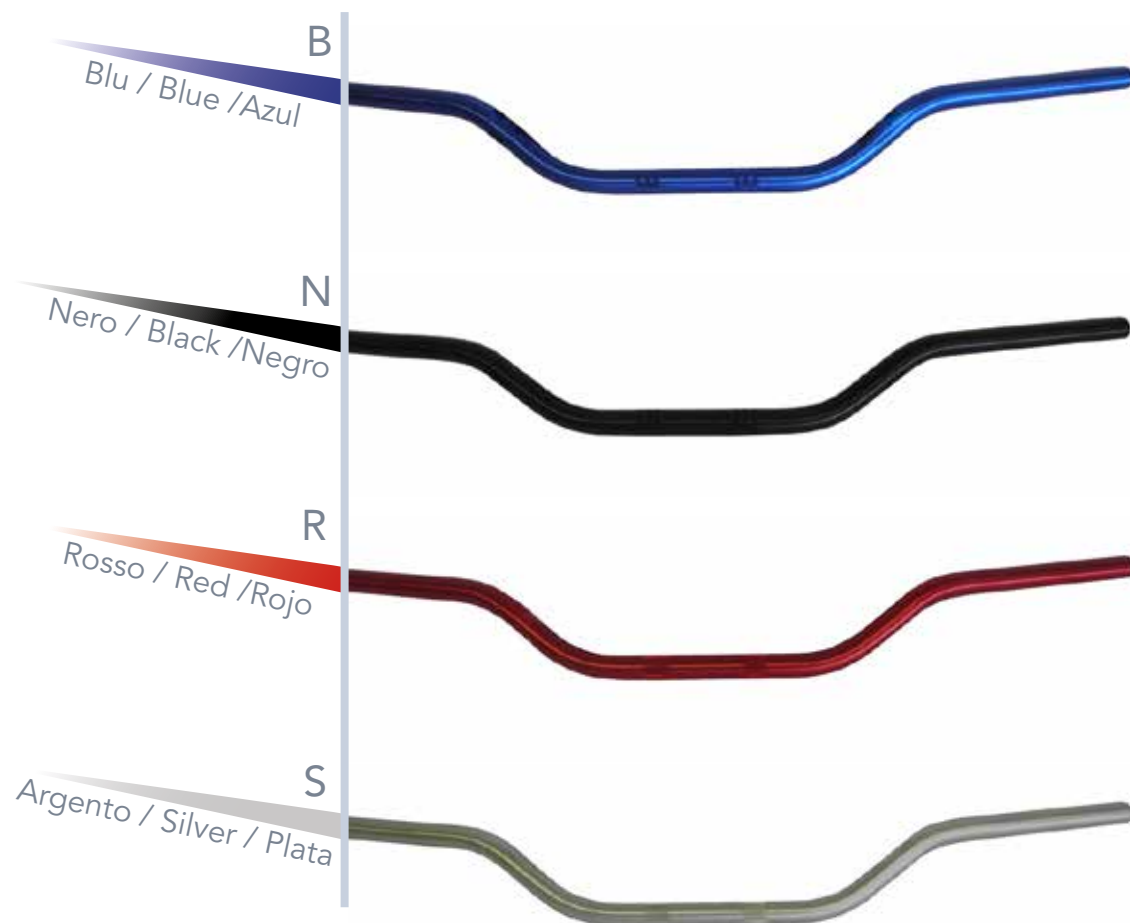

Nota: HB051 non è disponibile in colore blu (B)
Note: HB051 is not available in blue (B)
Nota: HB051 no está disponible de color azul (B)

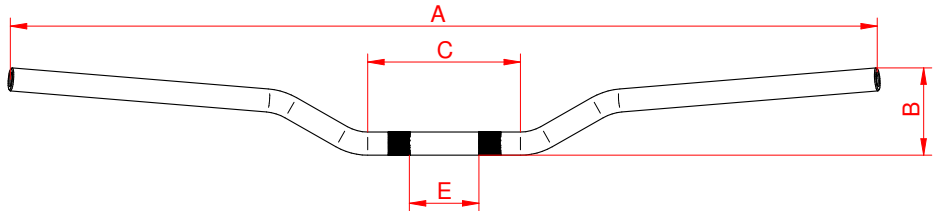

Codice / Reference / Código	Specifiche / Specifics / Especificaciones
HB005	<p> \varnothing 22x5 mm A 725 mm B 115 mm C 108 mm D 70 mm </p> <p> Zigrinatura laterale / Lateral knurling / Moleteado lateral: si / yes / sí Zigrinatura centrale / Central knurling / Moleteado central: si / yes / si </p>
HB013	<p> \varnothing 22x5 mm A 820 mm B 120 mm C 160 mm D 110 mm </p> <p> Zigrinatura laterale / Lateral knurling / Moleteado lateral: no Zigrinatura centrale / Central knurling / Moleteado central: si / yes / sí </p>
HB045	<p> \varnothing 22x5 mm A 723 mm B 122 mm C 111 mm D 109 mm E 70 mm </p> <p> Zigrinatura laterale / Lateral knurling / Moleteado lateral: no Zigrinatura centrale / Central knurling / Moleteado Central: si / yes / sí </p>

Colori

Colours / Colores

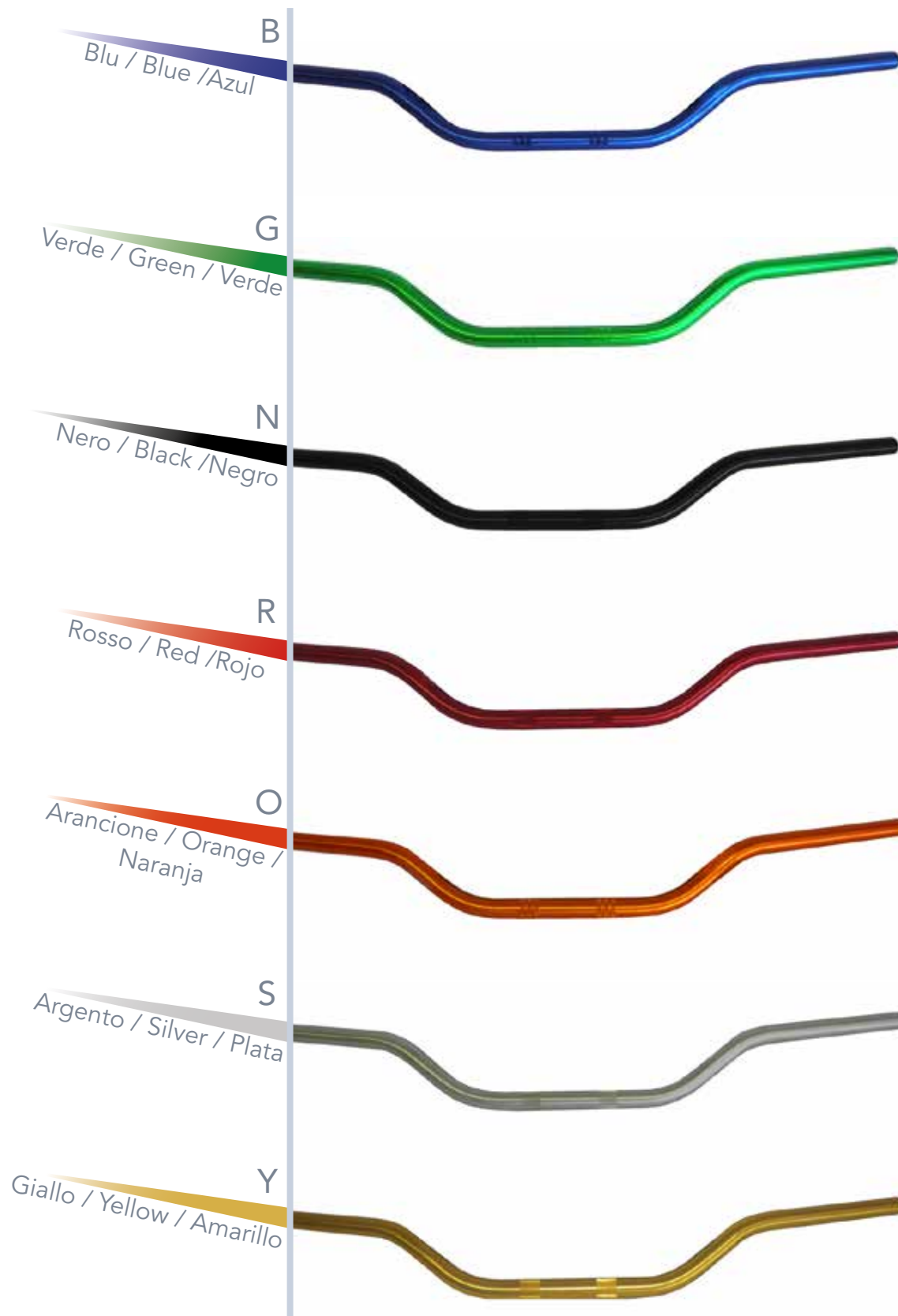

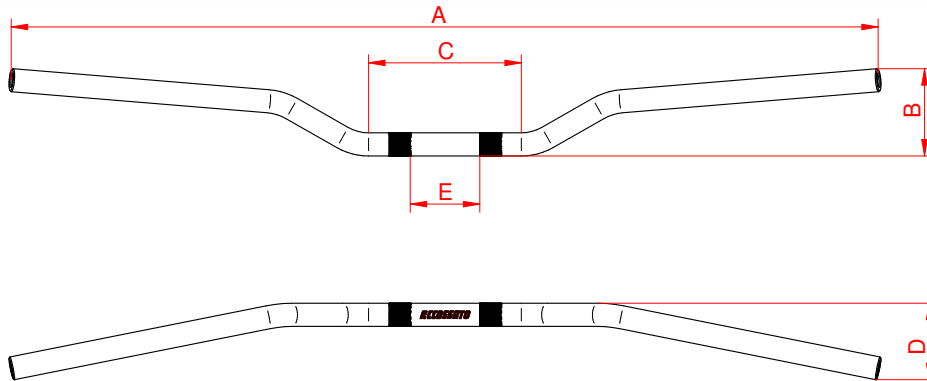

Codice / Reference / Código	Specifiche / Specifics / Especificaciones
HB003	<p> \varnothing 22x5 mm A 825 mm B 130 mm C 100 mm D 71mm </p> <p> Zigrinatura laterale / Lateral knurling / Moleteado lateral: no Zigrinatura centrale / Central knurling / Moleteado central: si / yes / sí </p>

Colori

Colours / Colores

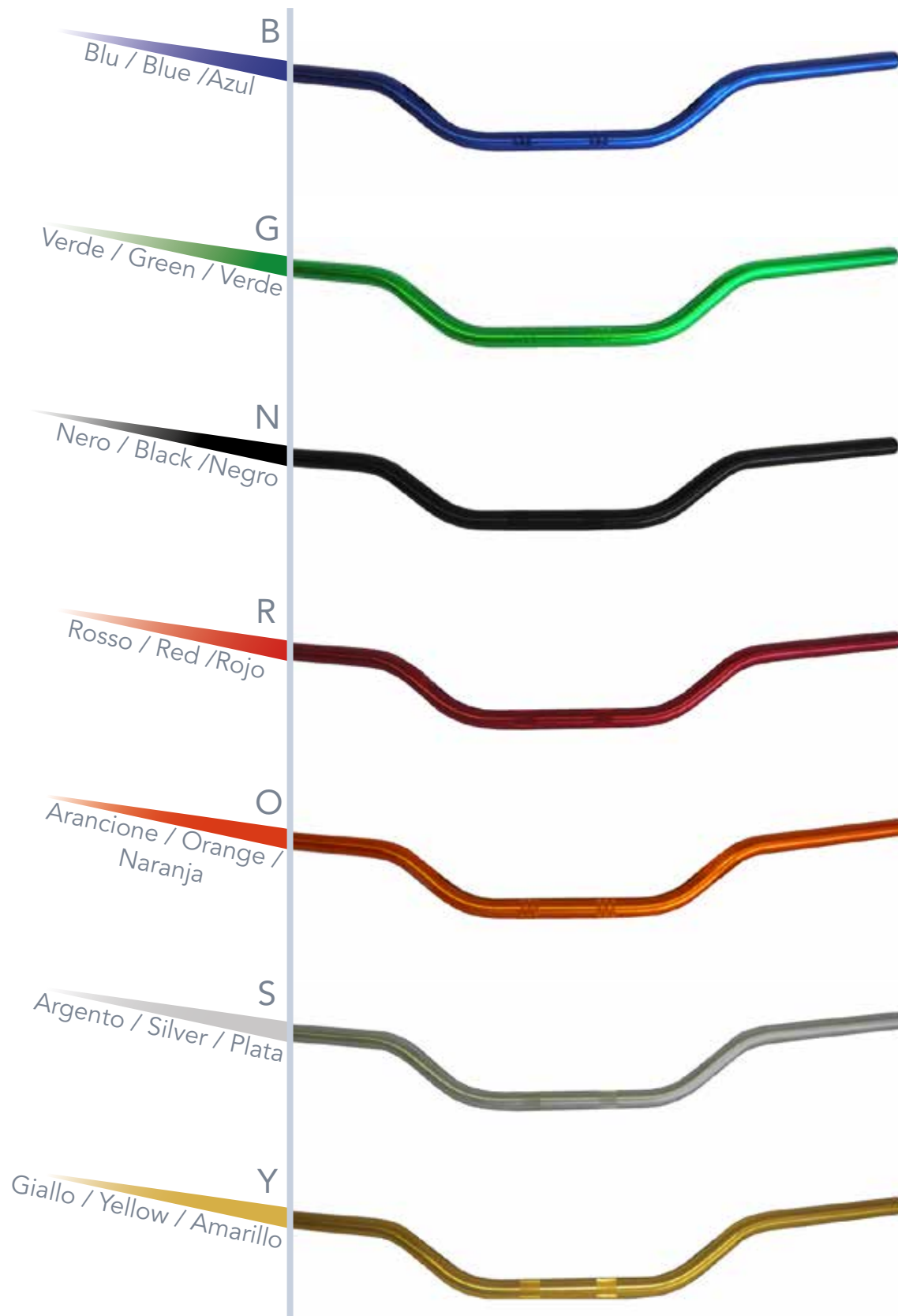

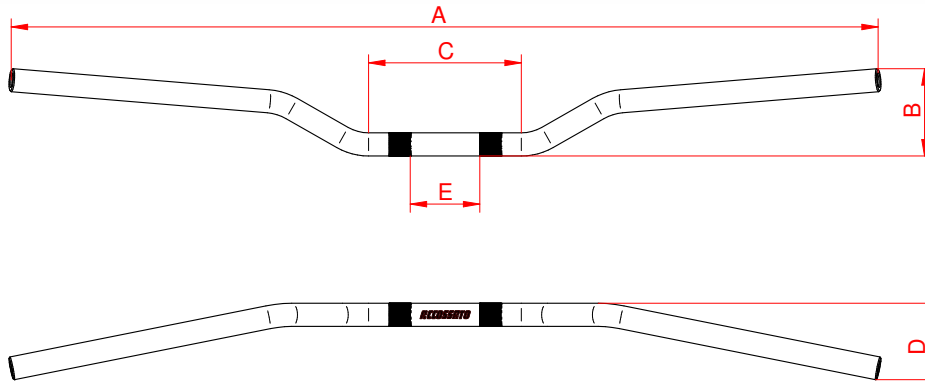

Codice / Reference / Código	Specifiche / Specifics / Especificaciones
HB060	<p> Ø 22x5 mm A 802 mm B 141 mm C 121 mm D 75 mm </p> <p> Zigrinatura laterale / Lateral knurling / Moleteado lateral: si / yes / sí Zigrinatura centrale / Central knurling / Moleteado central: no </p>

Colori

Colours / Colores

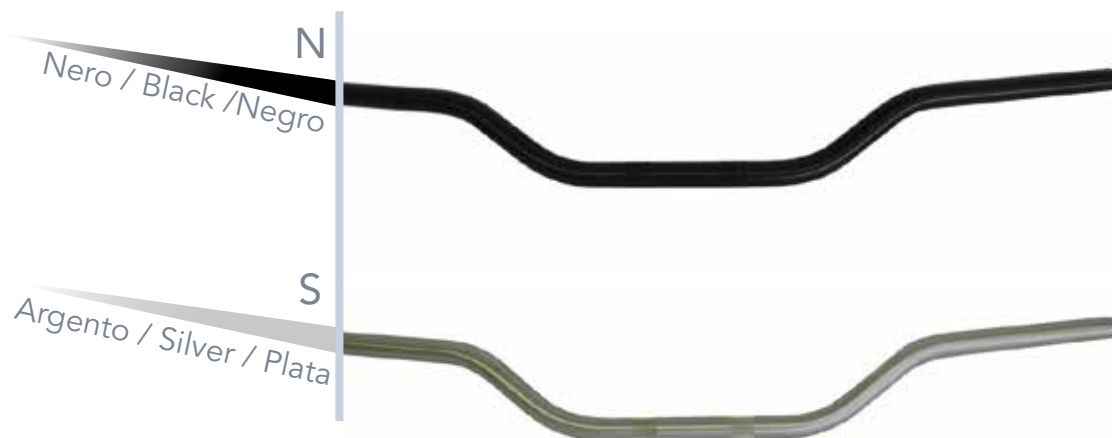

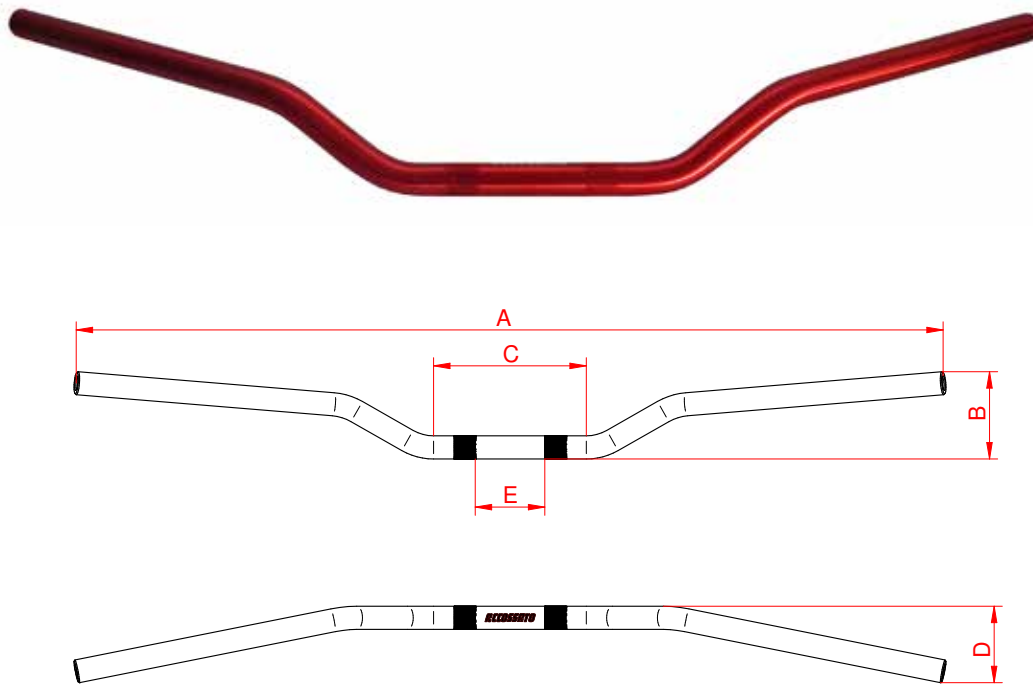

Codice / Reference / Código	Specifiche / Specifics / Especificaciones
HB058	<p> Ø 22x5 mm A 807 mm B 132 mm C 121 mm D 88 mm </p> <p> Zigrinatura laterale / Lateral knurling / Moleteado lateral: si / yes / sí Zigrinatura centrale / Central knurling / Moleteado central: no </p>
HB066	<p> Ø 22x5 mm A 840 mm B 140 mm C 141 mm D 99 mm </p> <p> Zigrinatura laterale / Lateral knurling / Moleteado lateral: si / yes / sí Zigrinatura centrale / Central knurling / Moleteado central: no </p>

Colori

Colours / Colores

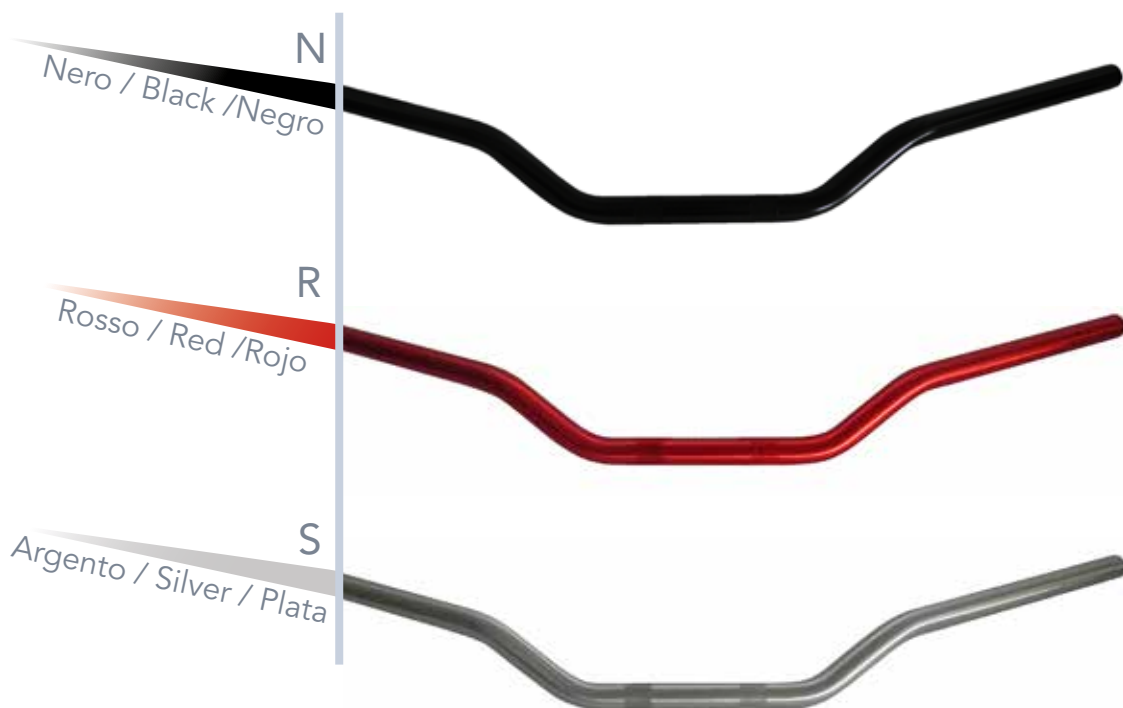

Nota: HB066 non è disponibile in colore rosso(R)

Note: HB066 is not available in red (R)

Nota: HB066 no está disponible de color rojo (R)

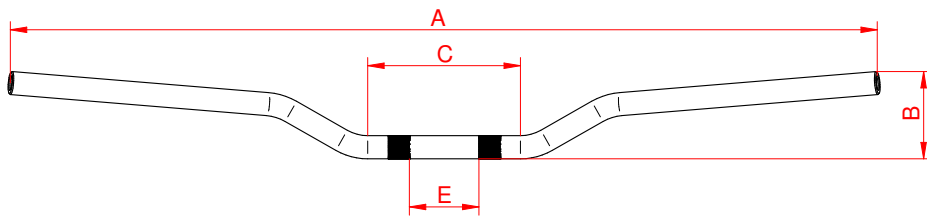

Codice / Reference / Código	Specifiche / Specifics / Especificaciones
HB152	<p> \varnothing 22 x5 mm A 755 mm B 134 mm C 146 mm D 102 mm </p> <p> Zigrinatura laterale / Lateral knurling / Moleteado lateral: no Zigrinatura centrale / Central knurling / Moleteado central: si / yes / sí </p>

Nota: ordinabile anche con contrappeso
 Note: also can be ordered with handlebar end
 Nota: también se puede pedir con el contrapeso

Colori Ossidati

Oxidized Colours / Colores Oxidados

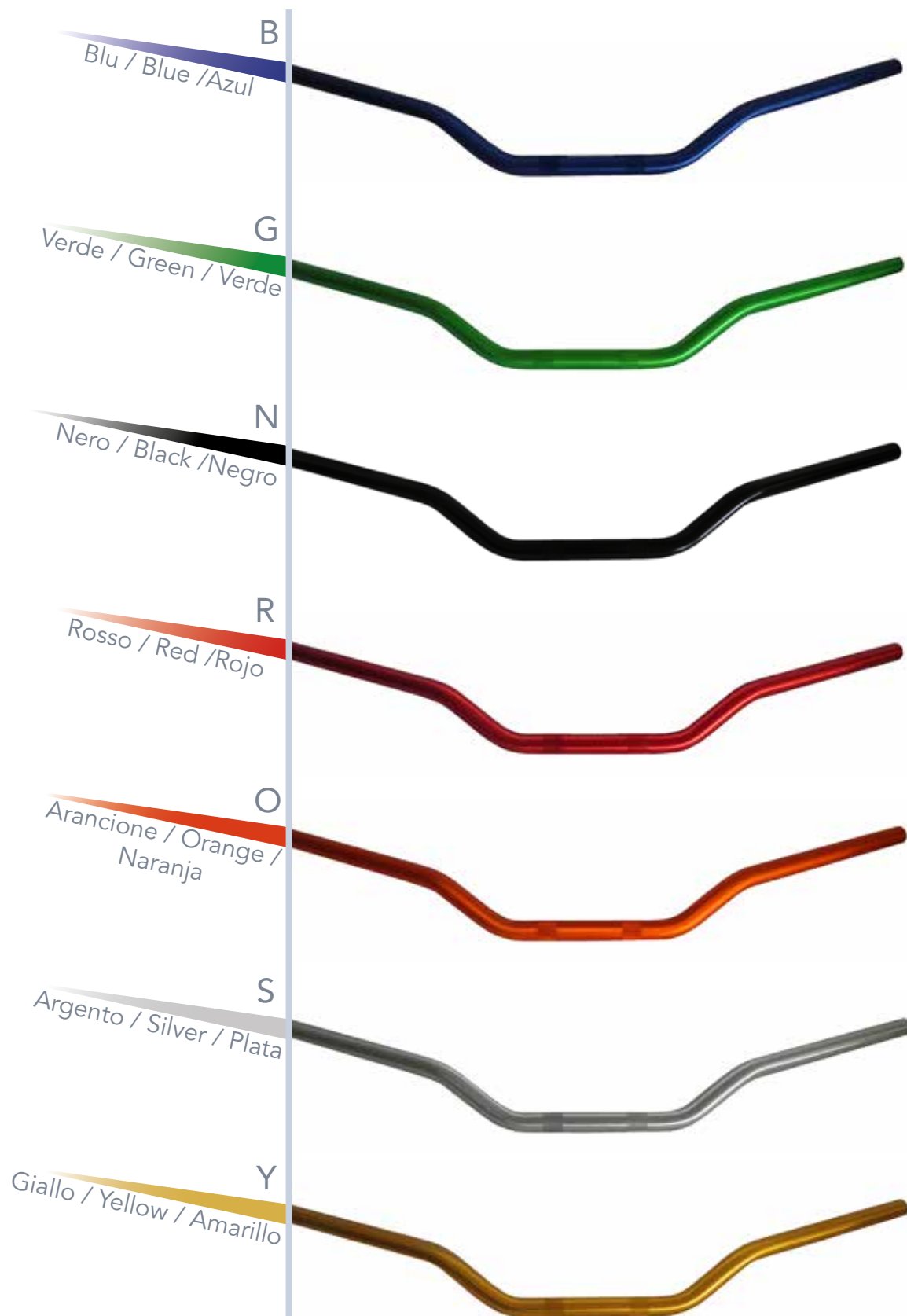

Colori Verniciati

Painted Colours / Colores Barnizados

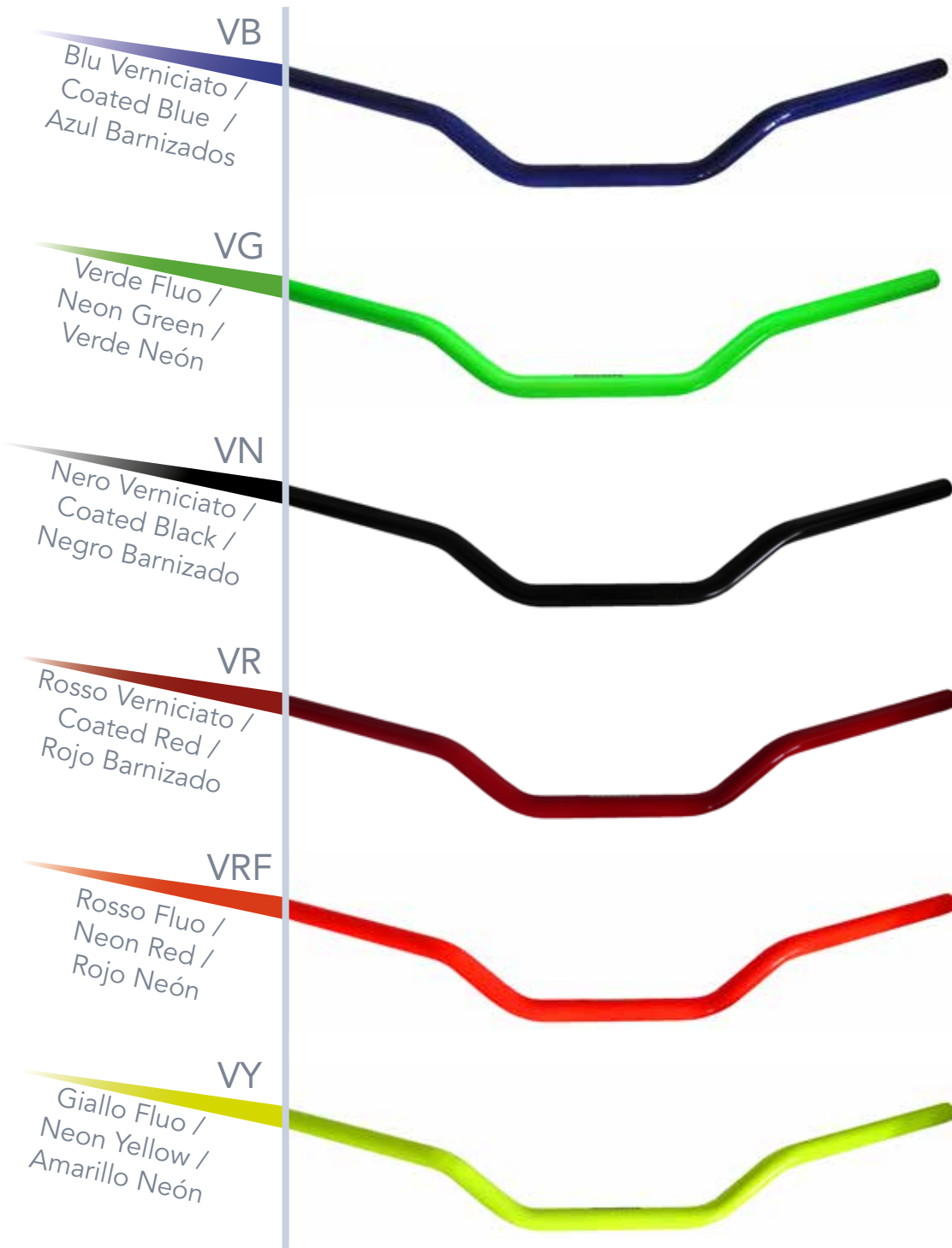

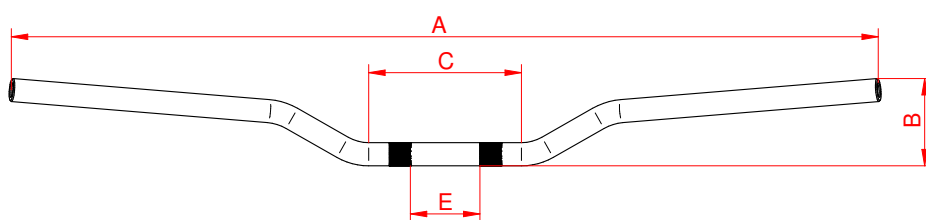

Codice / Reference / Código	Specifiche / Specifics / Especificaciones
HB170	Ø 22x5 mm A 726 mm B 138 mm C 80 mm D 91 mm E 47 Zigrinatura laterale / Lateral knurling / Moleteado lateral: si / yes / si Zigrinatura centrale / Central knurling / Moleteado central: si / yes / sí

Colori

Colours / Colores

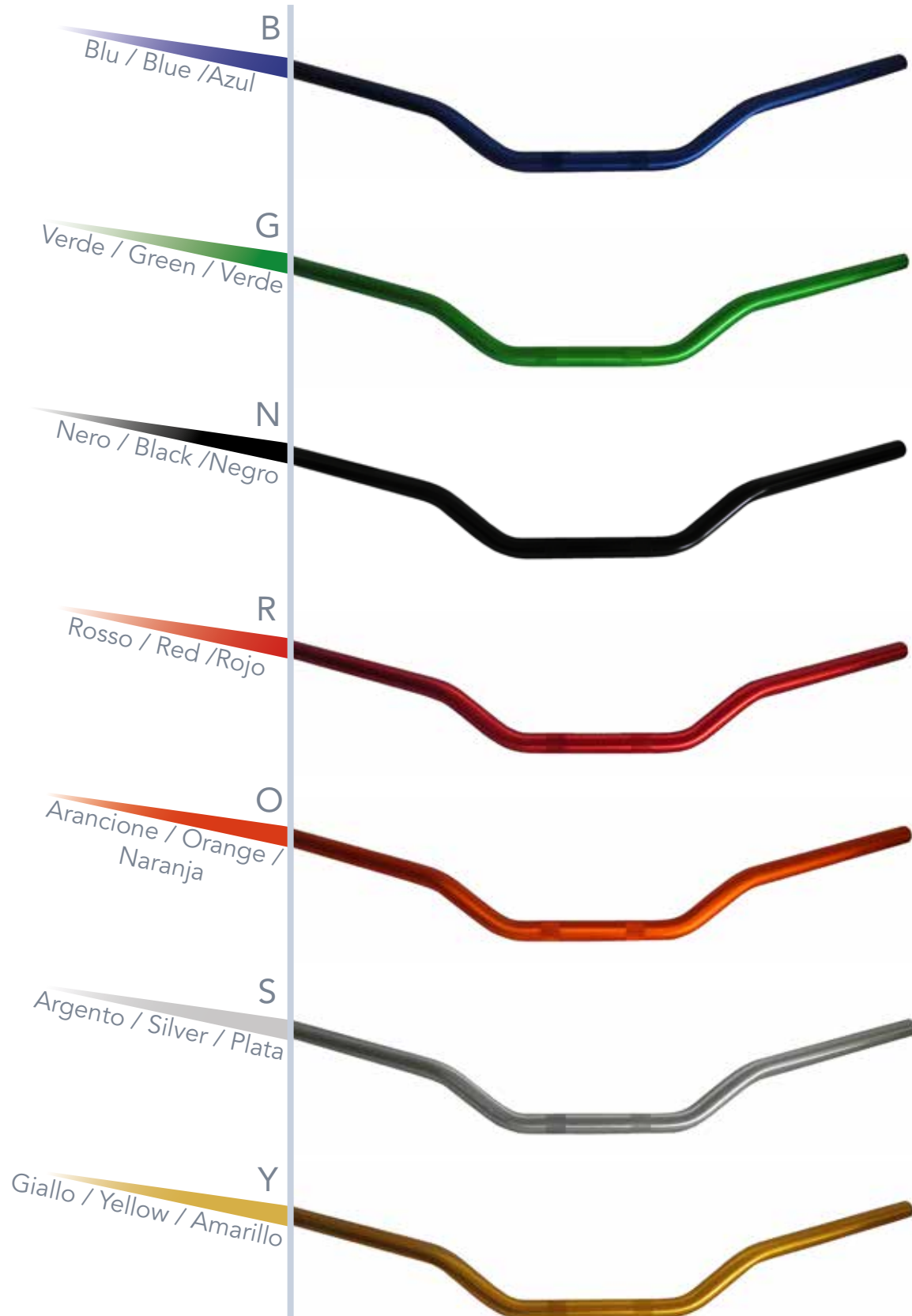

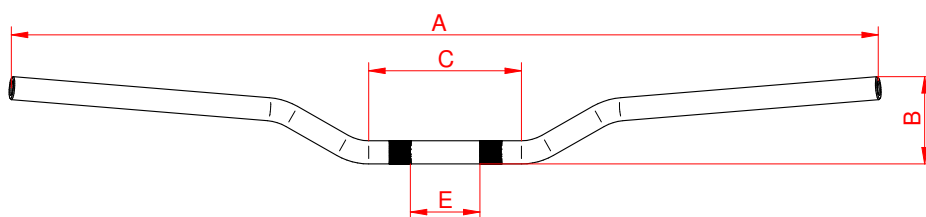

Codice / Reference / Código	Specifiche / Specifics / Especificaciones
HB021	<p> \varnothing 22x5 mm A 653 mm B 126 mm C 125 mm D 110 mm </p> <p> Zigrinatura laterale / Lateral knurling / Moleteado lateral: no Zigrinatura centrale / Central knurling / Moleteado central: si / yes / sí </p>

Nota: disponibile solo in colore titanio
 Note: available in titanium only
 Nota: disponible sólo de color titanio

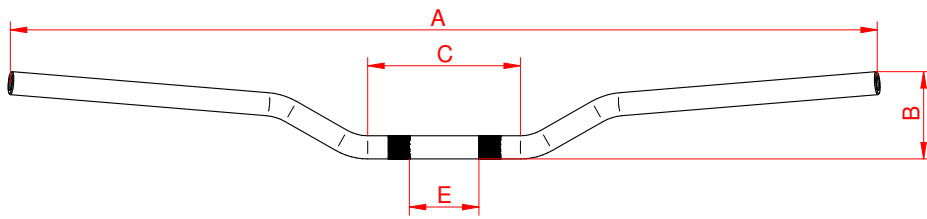

Codice / Reference / Código	Specifiche / Specifics / Especificaciones
HB067	<p> \varnothing 22x5 mm A 780 mm B 128 mm C 106 mm D 109 mm </p> <p> Zigrinatura laterale / Lateral knurling / Lateral knurling: si / yes / sí Zigrinatura centrale / Central knurling / Central knurling: no </p>

Colori

Colours / Colores

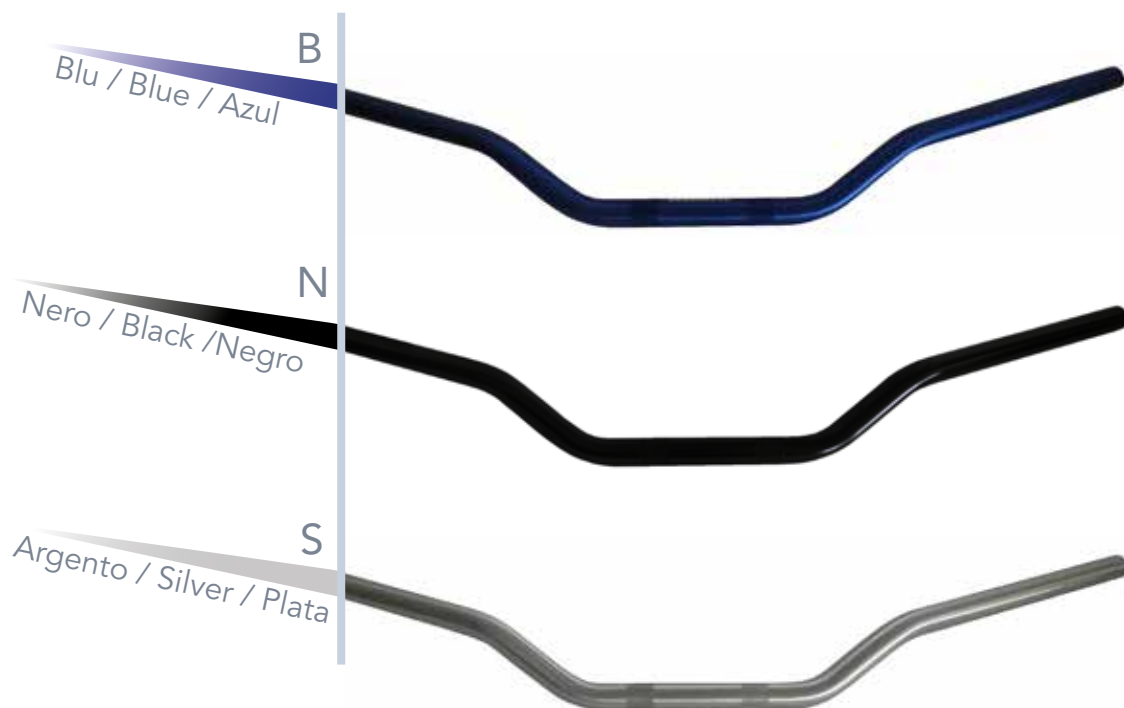

Nota: HB066 non è disponibile in colore rosso(R)
Note: HB066 is not available in red (R)
Nota: HB066 no está disponible de color rojo (R)

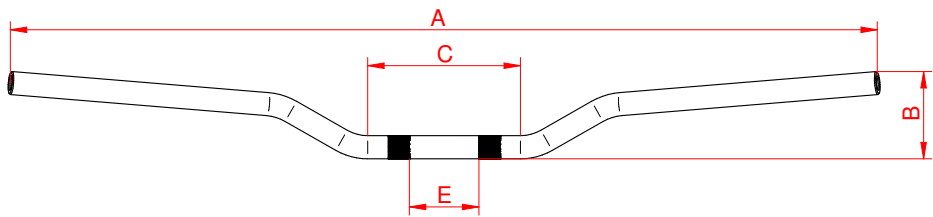

Codice / Reference / Código	Specifiche / Specifics / Especificaciones
HB175	<p> \varnothing 22x5 mm A 750 mm B 131 mm C 146 mm D 109 mm </p> <p> Zigrinatura laterale / Lateral knurling / Moleteado lateral: no Zigrinatura centrale / Central knurling / Moleteado central: si / yes / sí </p>

Colori Ossidati

Oxidized Colours / Colores Oxidados

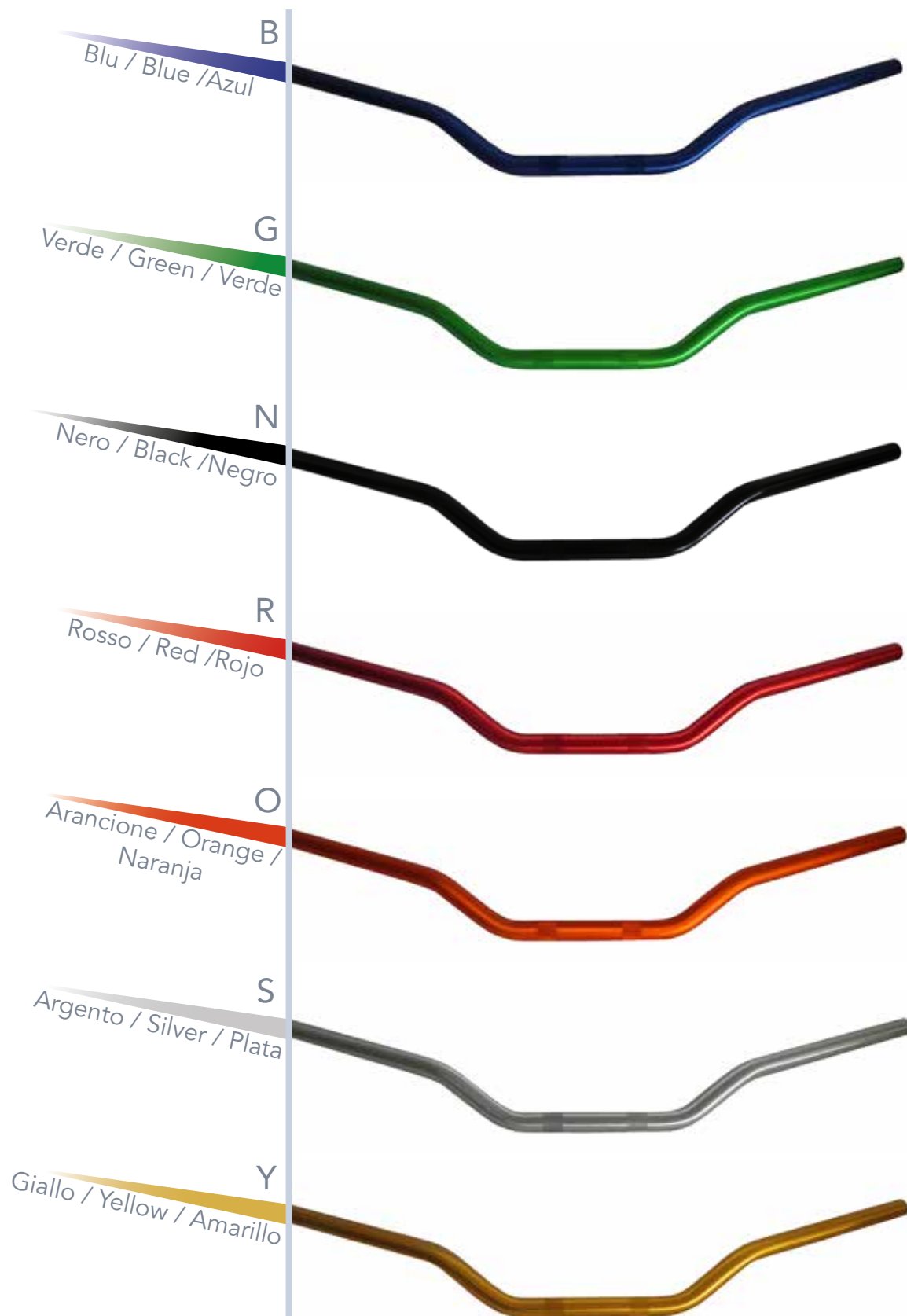

Colori Verniciati

Painted Colours / Colores Barnizados

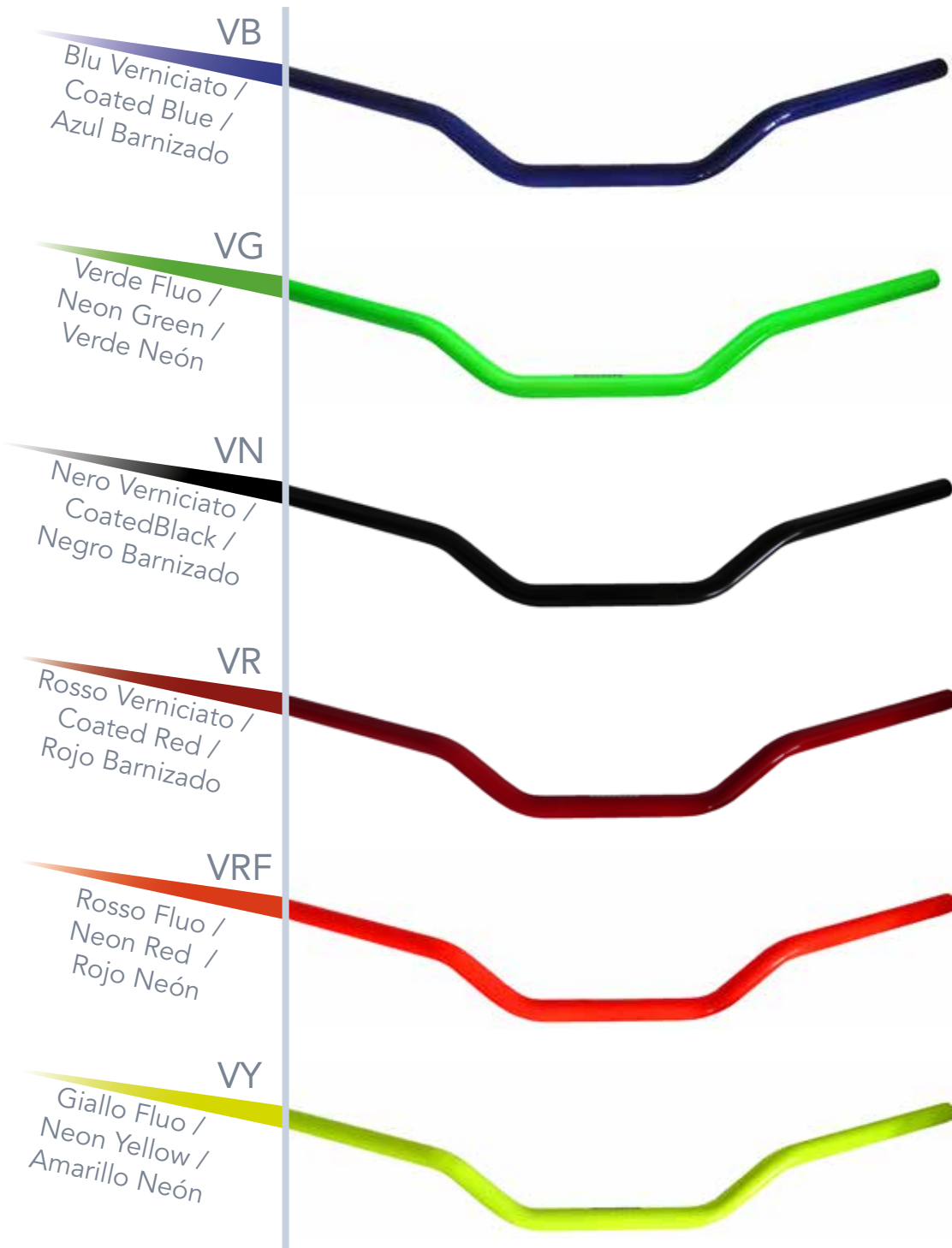

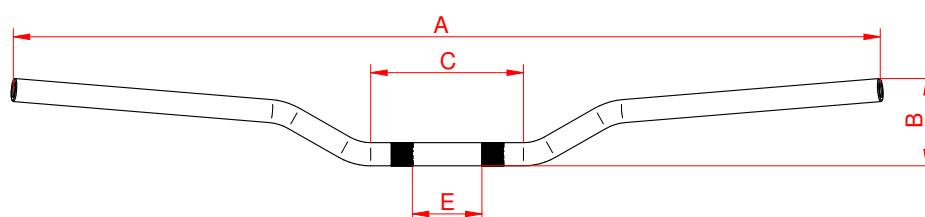

Codice / Reference / Código	Specifiche / Specifics / Especificaciones
HB172	<p> \varnothing 22x5 mm A 692 mm B 131 mm C 114 mm D 131 mm </p> <p> Zigrinatura laterale / Lateral knurling / Moleteado lateral: no Zigrinatura centrale / Central knurling / Moleteado central: si / yes / sí </p>

Colori

Colours / Colores

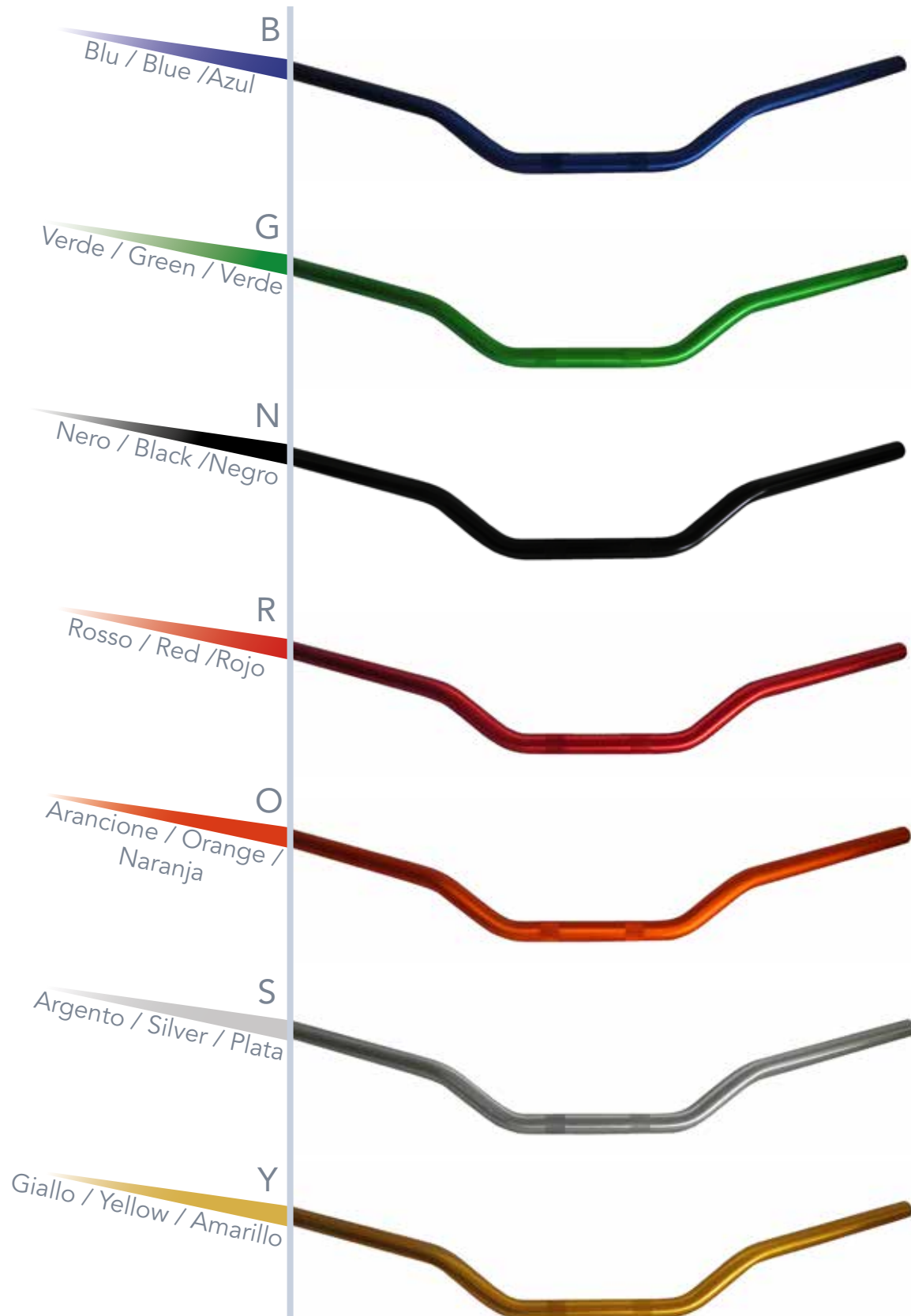

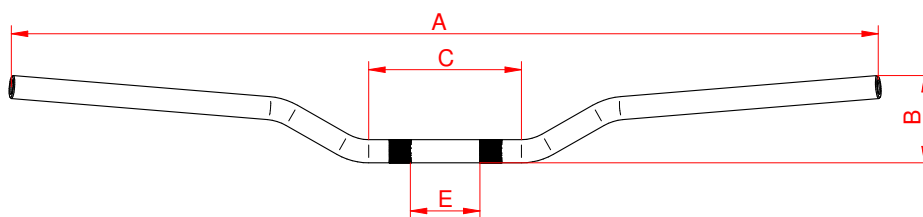

Codice / Reference / Código	Specifiche / Specifics / Especificaciones
HB047	Ø 22x5 mm A 814 mm B 145 mm C 142 mm D 69 mm E 70 mm Zigrinatura laterale / Lateral knurling / Moleteado lateral: no Zigrinatura centrale / Central knurling / Moleteado central: si / yes / sí

Colori

Colours / Colores

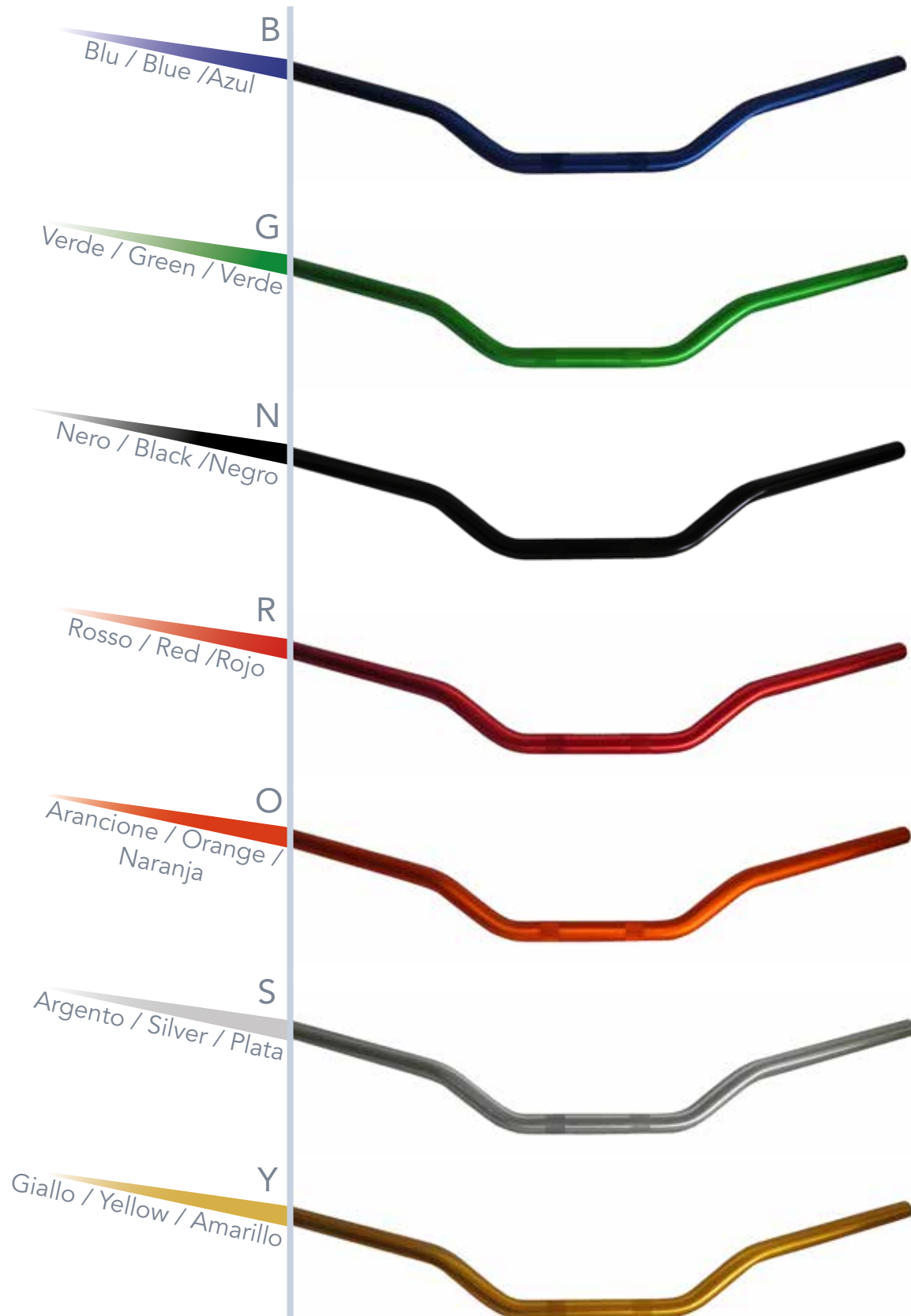

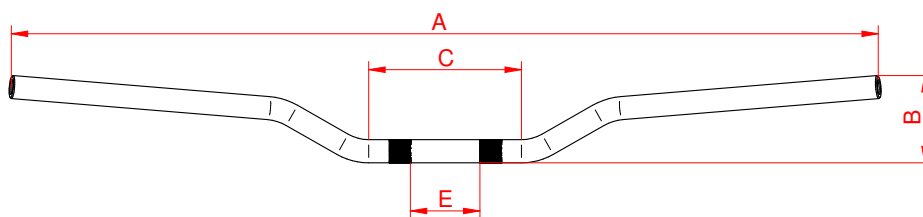

Codice / Reference / Código	Specifiche / Specifics / Especificaciones
HB055	Ø 22x5 mm A 785 mm B 99 mm C 135 mm D 94 mm E 70 mm Zigrinatura laterale / Lateral knurling / Moleteado lateral: si / yes / sí Zigrinatura centrale / Central knurling / Moleteado central: no

Colori

Colours / Colores

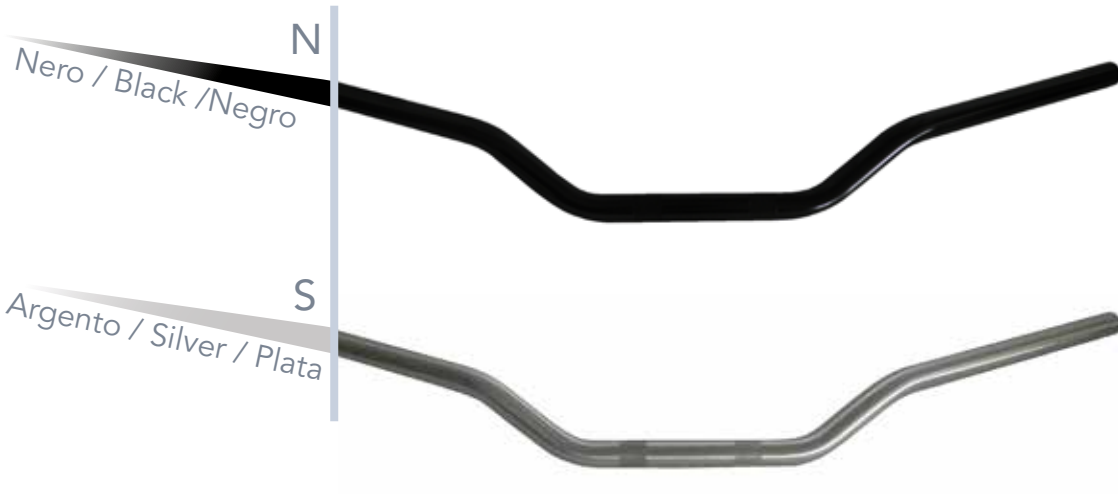

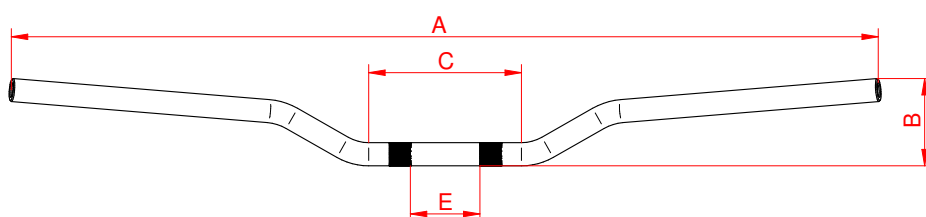

Codice / Reference / Código	Specifiche / Specifics / Especificaciones
HB180	<p> Ø 22x5 mm A 780 mm B 175 mm C 143 mm D 97 mm E 66 mm Zigrinatura laterale / Lateral knurling / Moleteado lateral: no Zigrinatura centrale / Central knurling / Moleteado central: si / yes / sí </p>

Colori

Colours / Colores

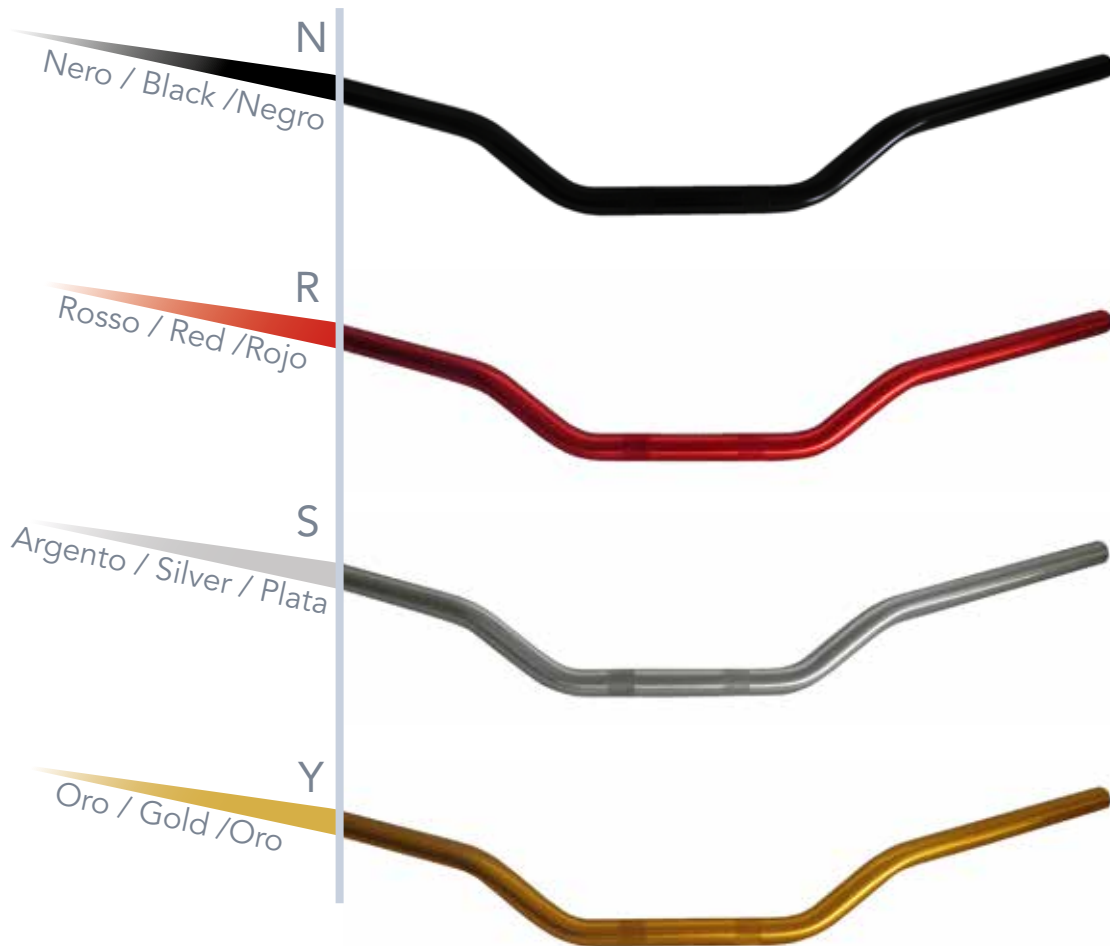

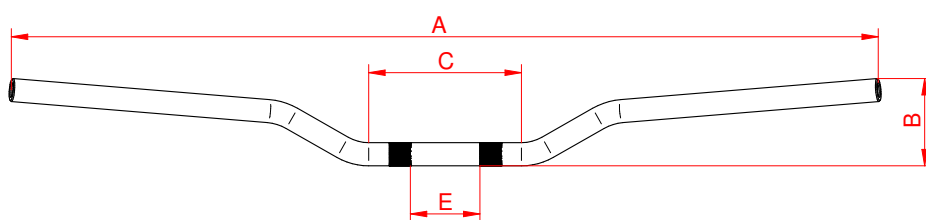

Codice / Reference / Código	Specifiche / Specifics / Especificaciones
HB015	<p> Ø 22x5 mm A 778 mm B 167 mm C 150 mm D 116 mm </p> <p> Zigrinatura laterale / Lateral knurling / Moleteado lateral: si / yes / sí Zigrinatura centrale / Central knurling / Moleteado central: no </p>

Colori

Colours / Colores

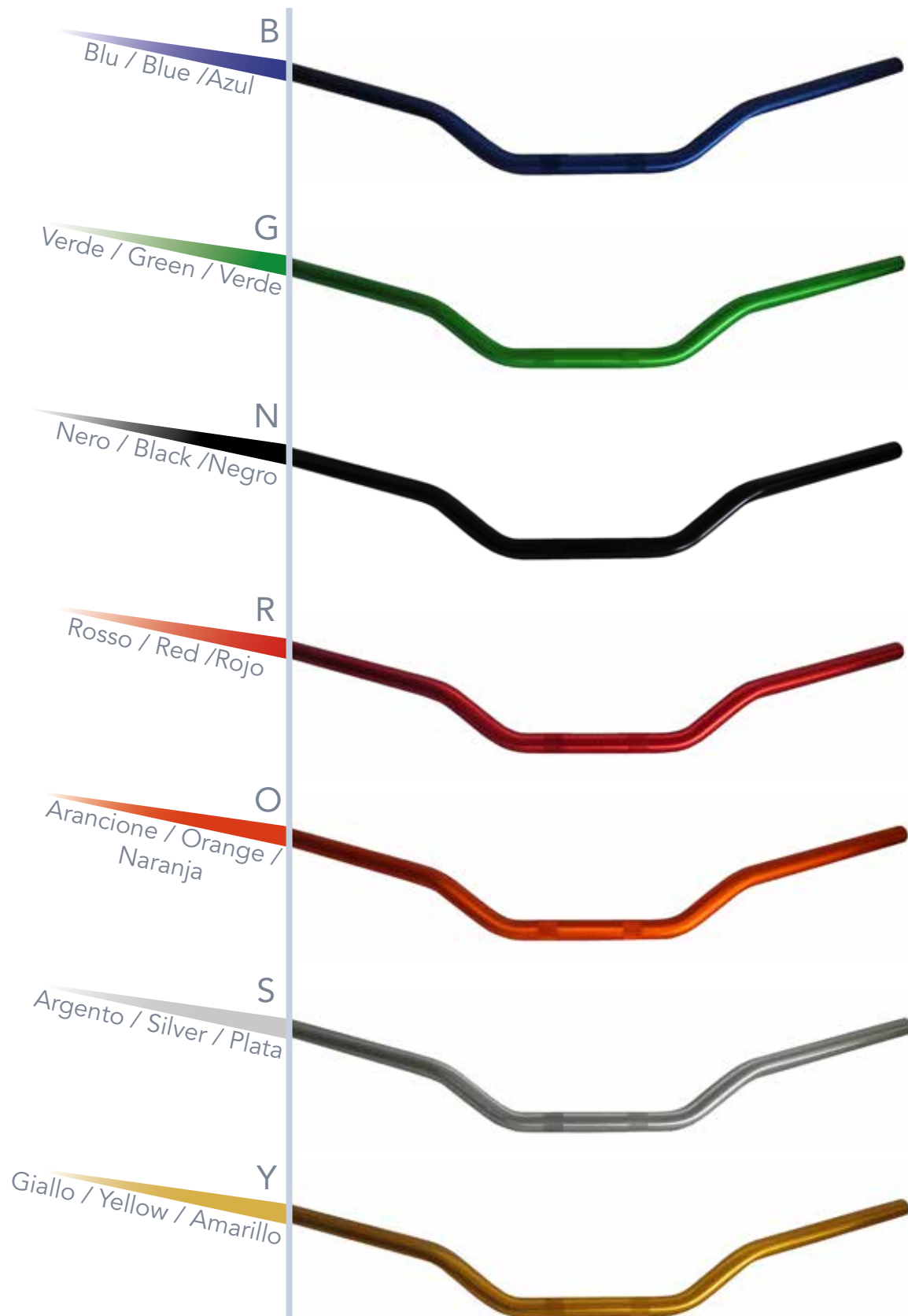

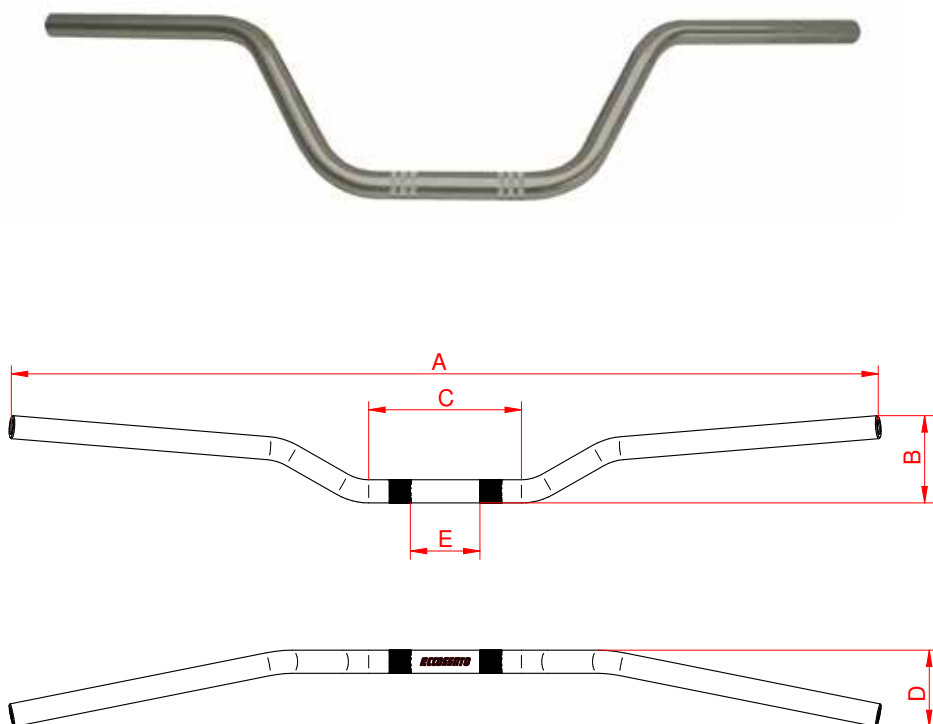

Codice / Reference / Código	Specifiche / Specifics / Especificaciones
HB017	<p> \varnothing 22x5 mm A 739 mm B 191 mm C 123 mm D 62 mm E 60 Zigrinatura laterale / Lateral knurling / Moletado lateral: no Zigrinatura centrale / Central knurling / Moletado central: si / yes / sí </p>

Nota: disponibile solo in colore argento
 Note: available in silver only
 Nota: disponible sólo de color plata

Manubri Ø 22 mm in Acciaio con Diametro Costante

Steel Ø 22 mm Handlebar with Costant Diameter

Manillar de Acero Ø 22 mm de Diámetro Constante

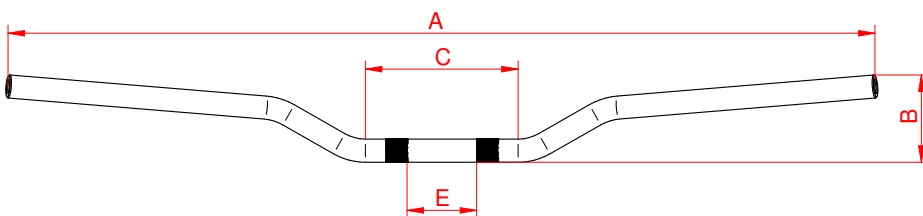

Codice / Reference / Código	Specifiche / Specifics / Especificaciones
HB153	Ø 22x2 mm A 700 mm B 0 mm C 193 mm D 89 mm E 76 mm Zigrinatura centrale / Central knurling / Moleteado central: si / yes / sí Cromato / Chromed / Cromado

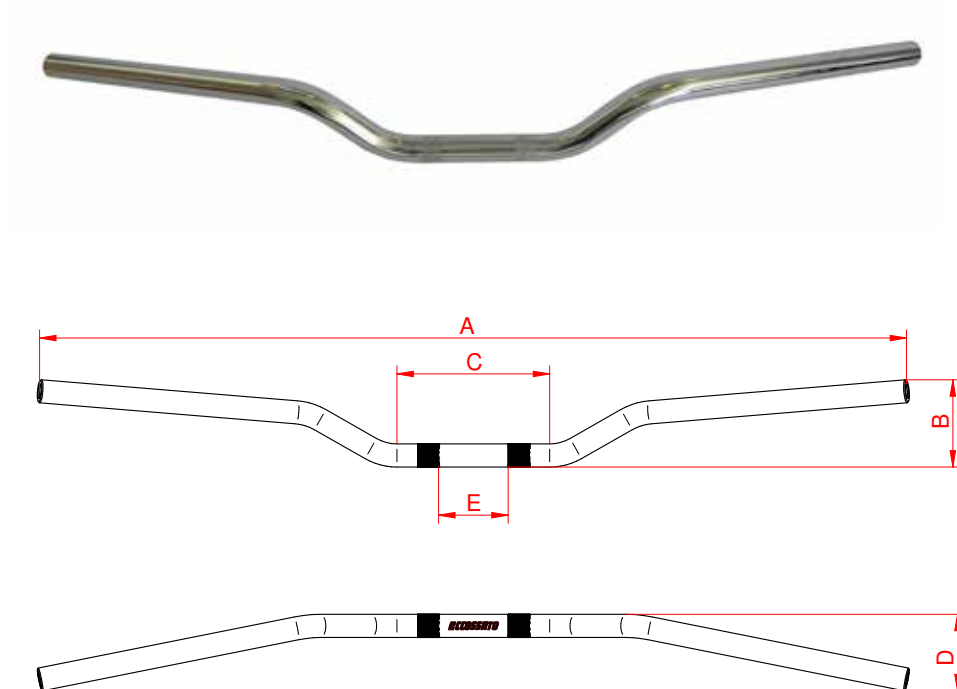

Codice / Reference / Código	Specifiche / Specifics / Especificaciones
HB158	<p> Ø 22x2 mm A 746 mm B 45 mm C 100 mm D 107 mm E 55 mm </p> <p> Zigrinatura centrale / Central knurling / Moleteado central: si / yes / sí Cromato / Chromed / Cromado </p>

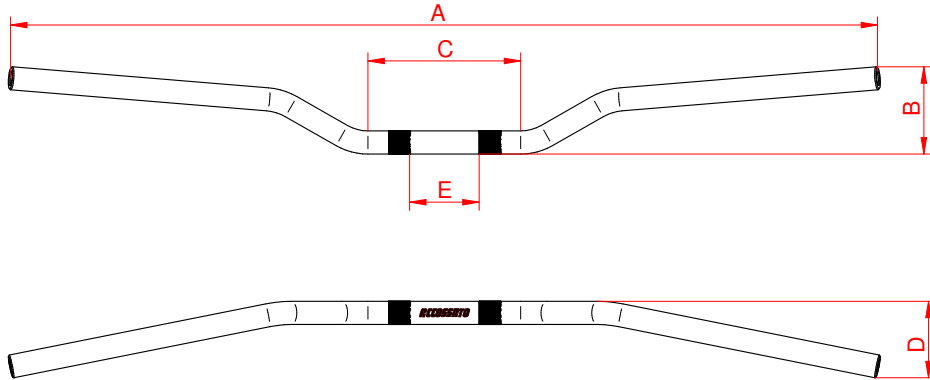

Codice / Reference / Código	Specifiche / Specifics / Especificaciones
HB164	<p> Ø 22x2 mm A 722 mm B 63 mm C 164 mm D 122 mm E 60 mm </p> <p> Zigrinatura centrale / Central knurling / Moleteado central: si / yes / sí Cromato / Chromed / Cromado </p>

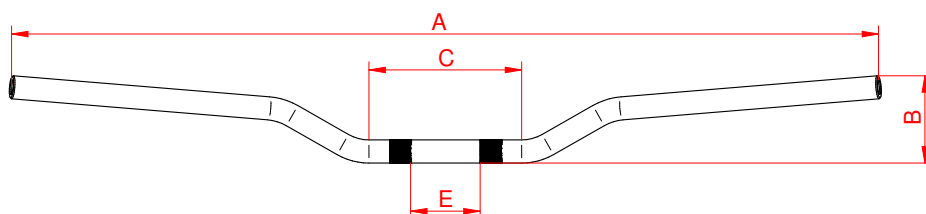

Codice / Reference / Código	Specifiche / Specifics / Especificaciones
HB154	<p> Ø 22x2 mm A 744 mm B 78 mm C 124 mm D 98 mm E 60 mm </p> <p> Zigrinatura centrale / Central knurling / Moleteado central: si / yes / sí Cromato / Chromed / Cromado </p>

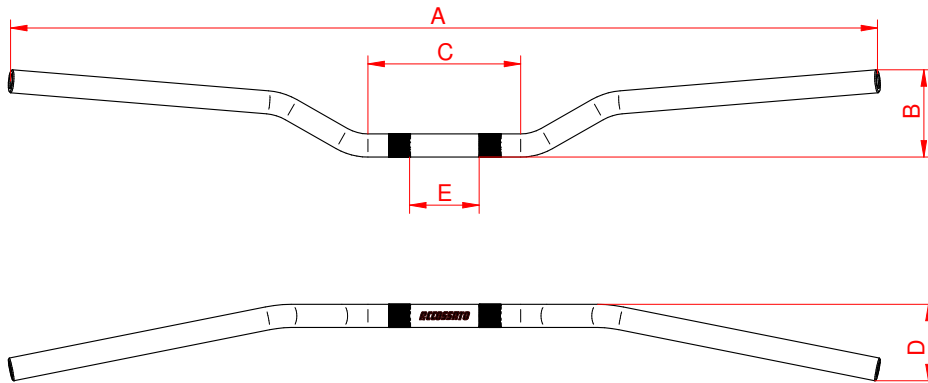

Codice / Reference / Código	Specifiche / Specifics / Especificaciones
HB161	<p> Ø 22x2 mm A 675 mm B 91 mm C 130 mm D 91 mm E 65 mm </p> <p> Zigrinatura centrale / Central knurling / Moleteado central: si / yes / sí Cromato / Chromed / Cromado </p>

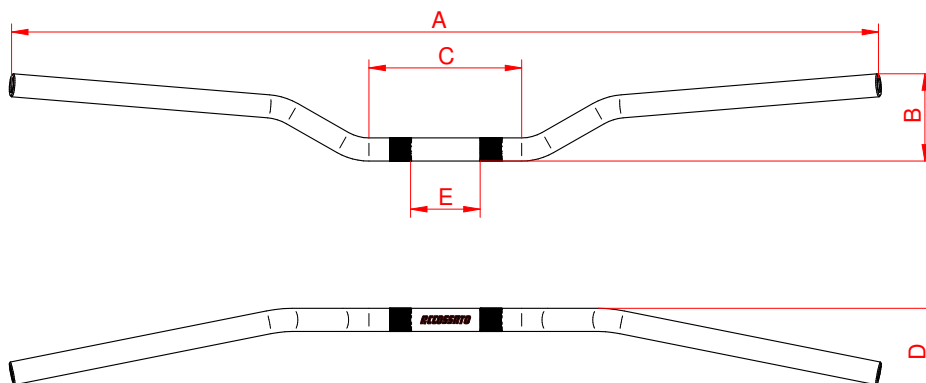

Codice / Reference / Código	Specifiche / Specifics / Especificaciones
HB160	<p> Ø 22x2 mm A 675 mm B 106 mm C 127 mm D 91 mm E 65 mm </p> <p> Zigrinatura centrale / Central knurling / Moleteado central: si / yes / sí Cromato / Chromed / Cromado </p>

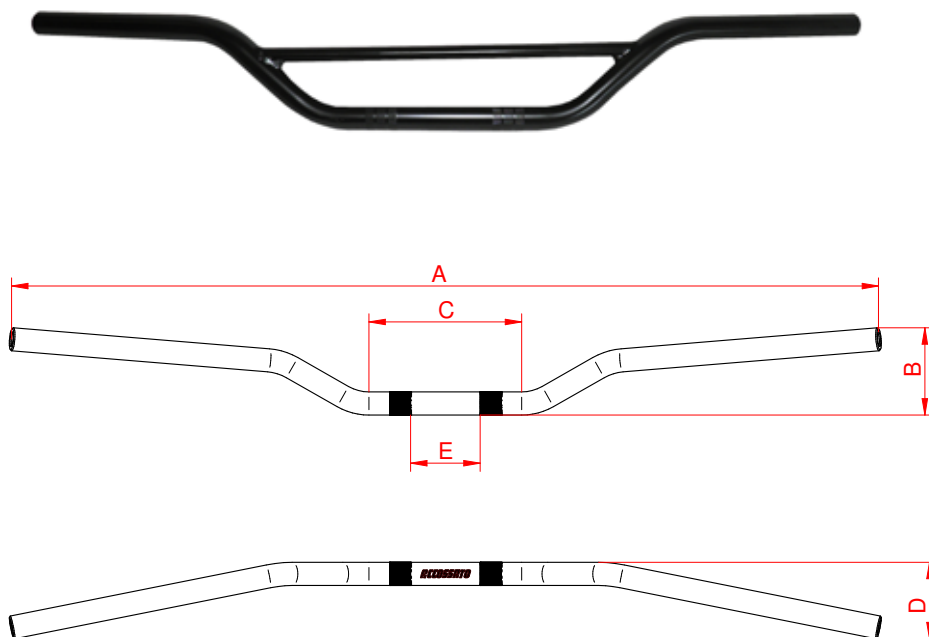

Codice / Reference / Código	Specifiche / Specifics / Especificaciones
HB024	<p> Ø 22x2 mm A 777 mm B 130 mm C 190 mm D 95 mm </p> <p> Zigrinatura centrale / Central knurling / Moleteado central: si / yes / sí </p>
HB027	<p> Ø 22x2 mm A 760 mm B 133 mm C 128 mm D 94 mm </p> <p> Zigrinatura centrale / Central knurling / Moleteado central: si / yes / sí </p>

Colori

Colours / Colores

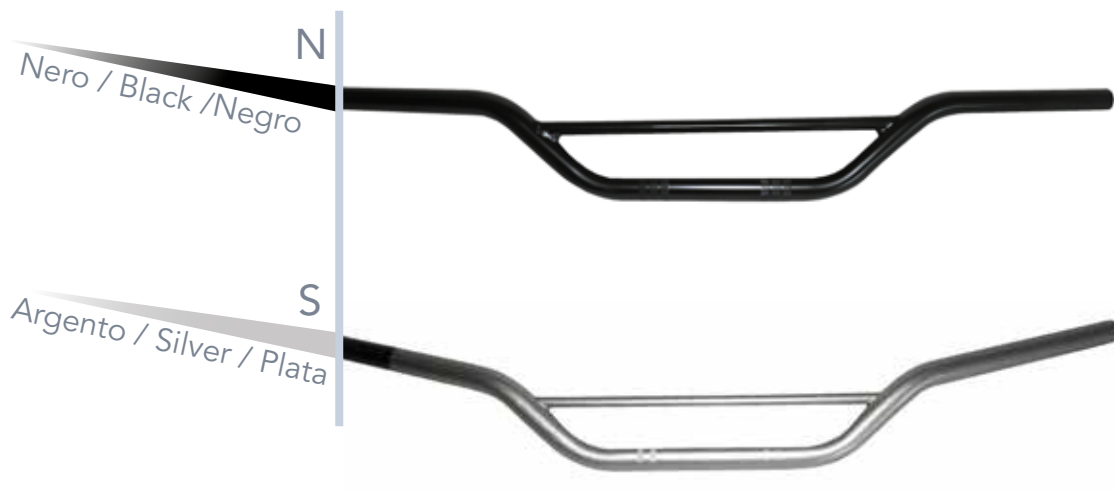

Nota: HB027 non è disponibile in colore argento (S)
Note: HB027 is not available in silver (S)
Nota: HB027 no está disponible de color plata (S)

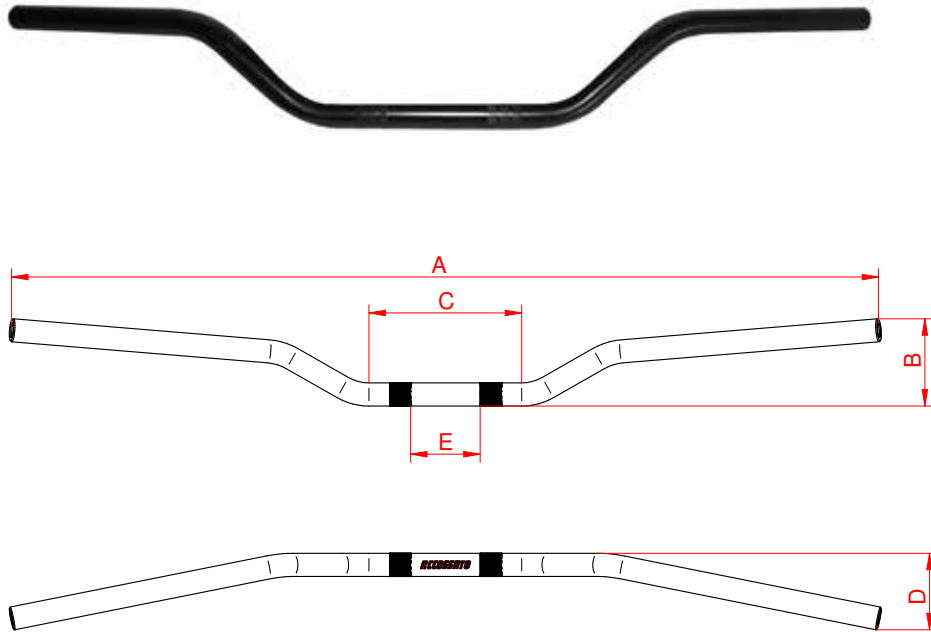

Codice / Reference / Código	Specifiche / Specifics / Especificaciones
HB029	Ø 22x2 mm A 760 mm B 133 mm C 128 mm D 94 mm E 90 mm Zigrinatura centrale / Central knurling / Moletado central: si / yes / sí

Colori

Colours / Colores

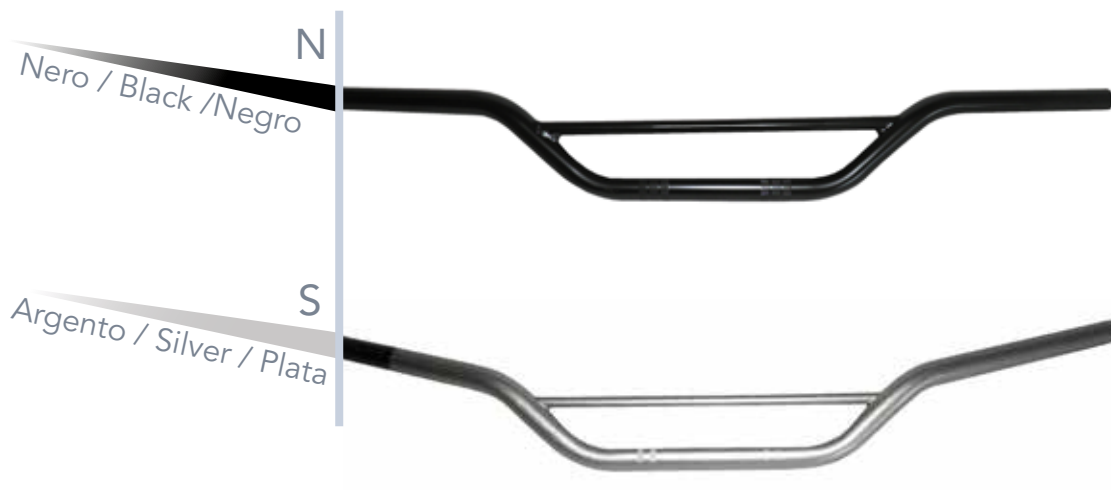

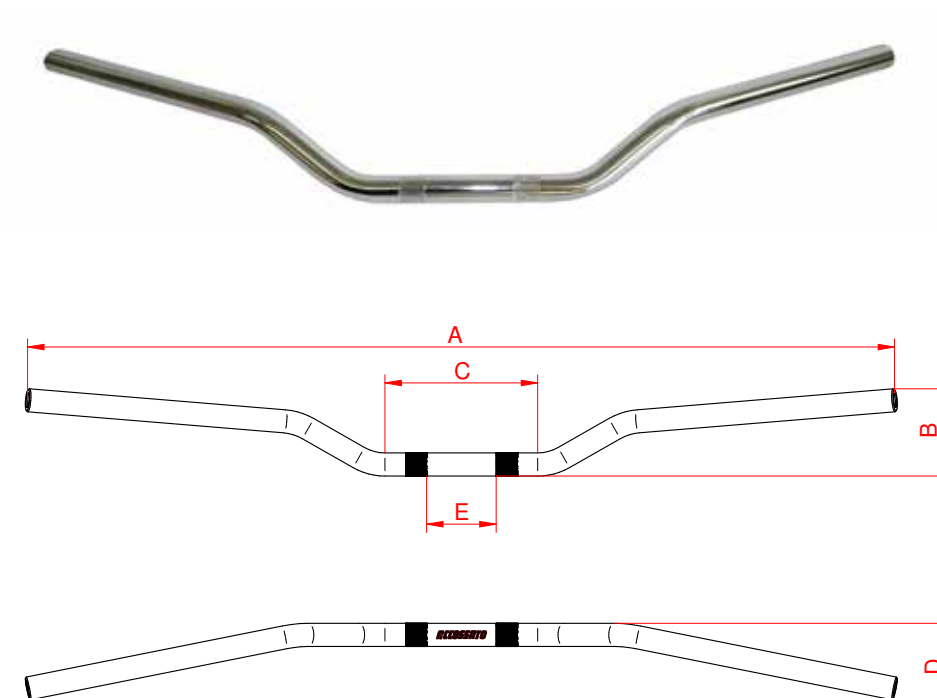

Codice / Reference / Código	Specifiche / Specifics / Especificaciones
HB150	<p> \varnothing 22x2 mm A 755 mm B 133 mm C 145 mm D 101 mm E 66 mm </p> <p> Zigrinatura centrale / Central knurling / Moleteado central: si / yes / sí Cromato / Chromed / Cromado </p>

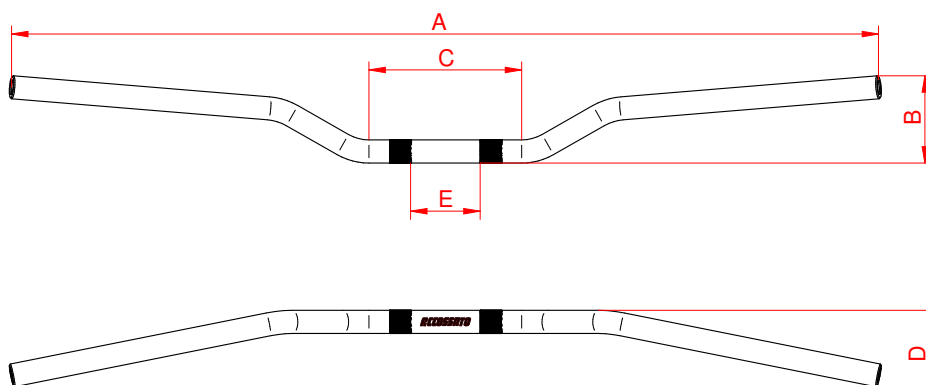

Codice / Reference / Código	Specifiche / Specifics / Especificaciones
HB151	<p> \varnothing 22x2 mm A 755 mm B 133 mm C 145 mm D 101 mm E 66 mm </p> <p> Zigrinatura centrale / Central knurling / Moletado central: si / yes / sí </p>

Colori

Colours / Colores

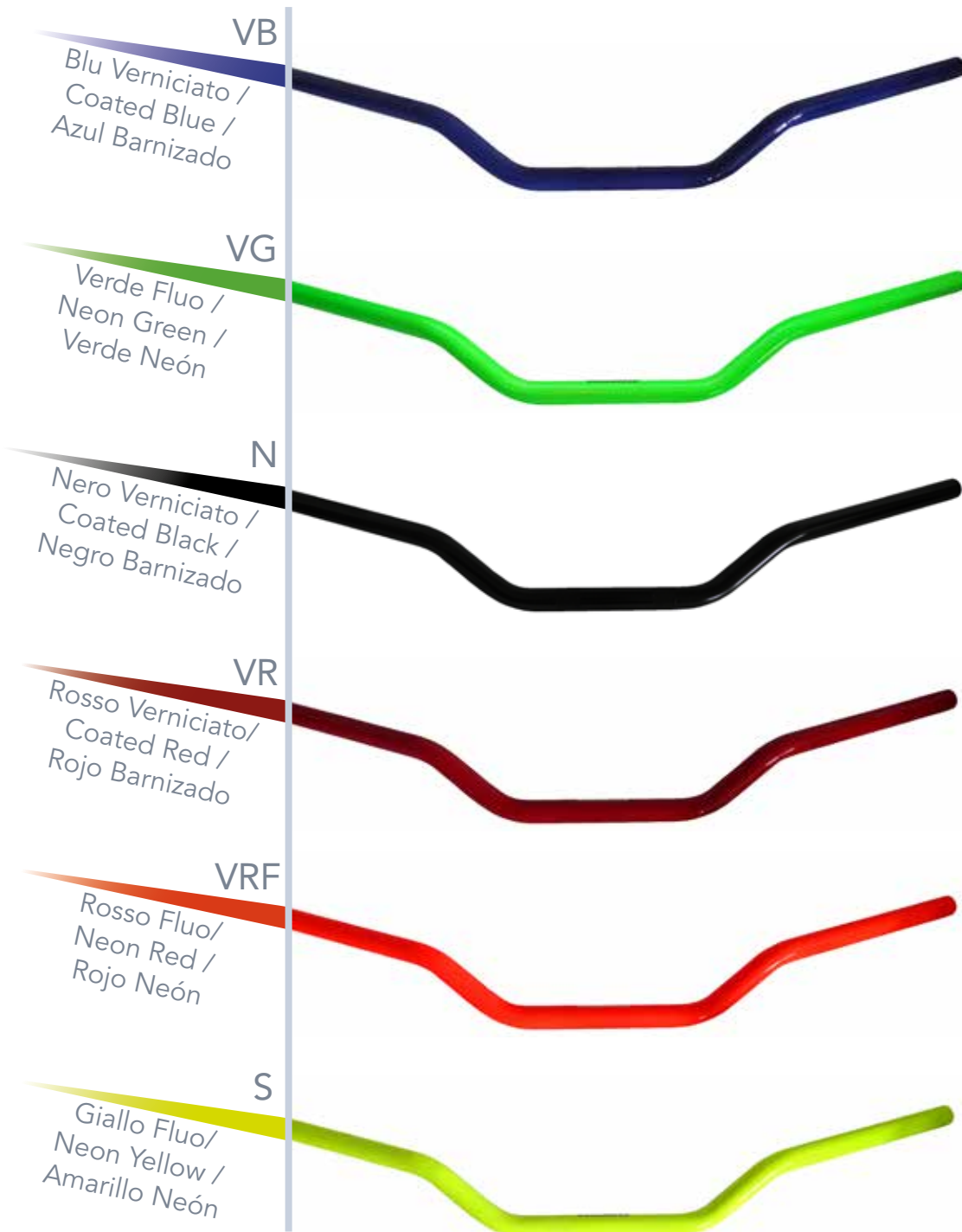

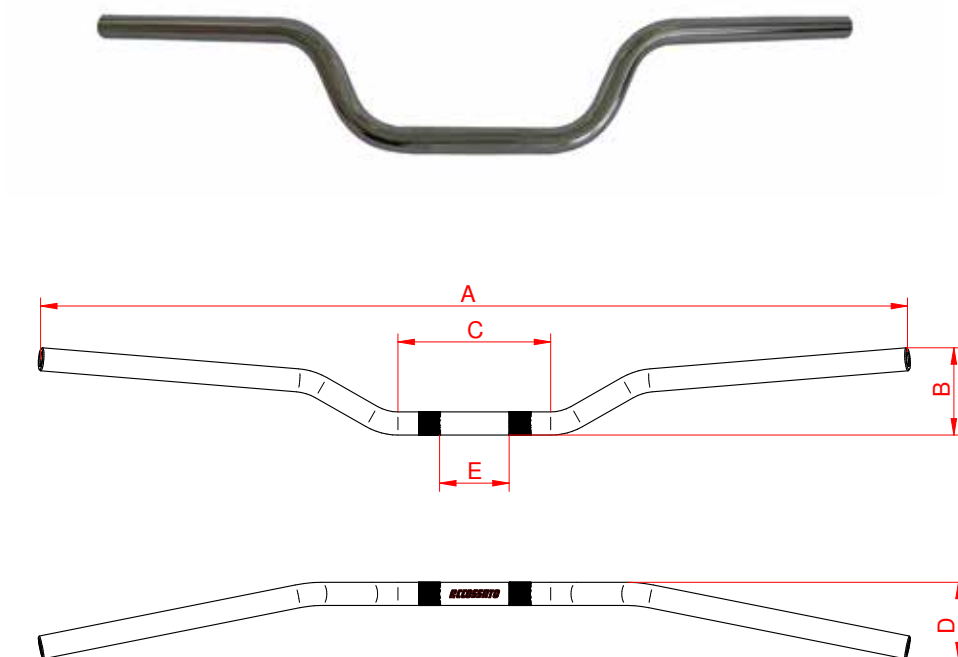

Codice / Reference / Código	Specifiche / Specifics / Especificaciones
HB159	<p> Ø 22x2 mm A 675 mm B 126 mm C 118 mm D 92 mm E 65 mm </p> <p> Zigrinatura centrale / Central knurling / Moleteado central: si / yes / sí Cromato / Chromed / Cromado </p>

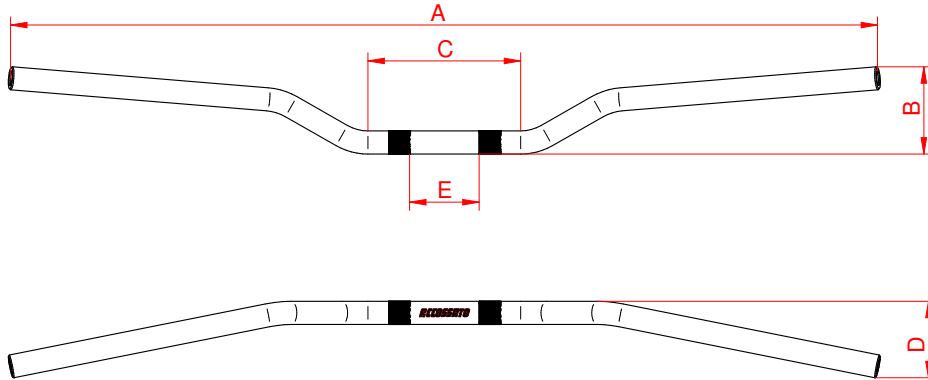

Codice / Reference / Código	Specifiche / Specifics / Especificaciones
HB156	<p> \varnothing 22x2 mm A 750 mm B 132 mm C 130 mm D 113 mm </p> <p> Zigrinatura centrale / Central knurling / Moleteado central: si / yes / sí Cromato / Chromed / Cromado </p>

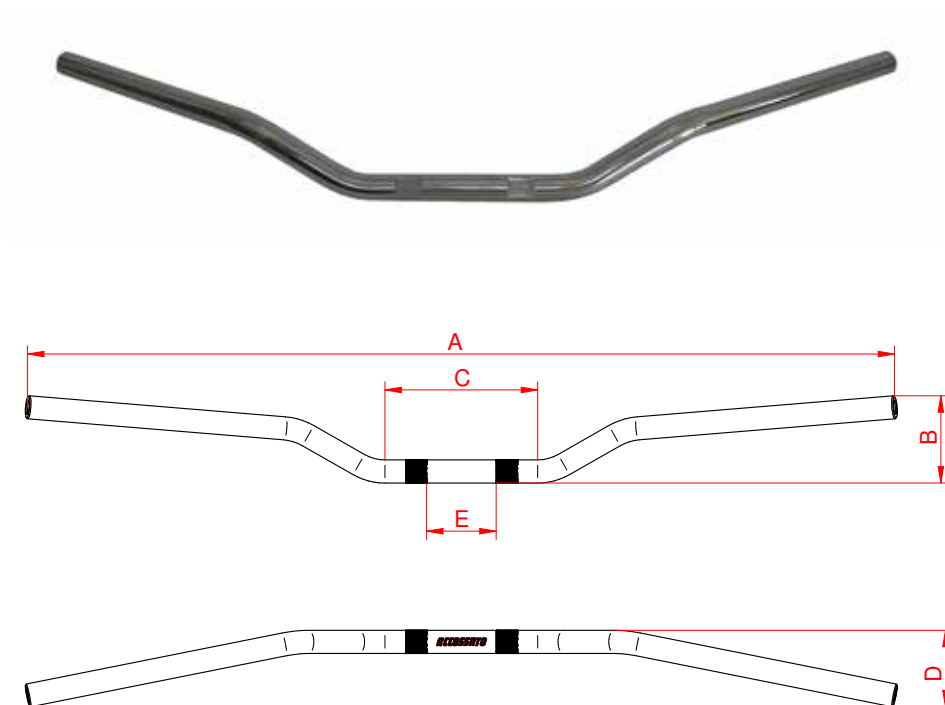

Codice / Reference / Código	Specifiche / Specifics / Especificaciones
HB162	<p> Ø 22x2 mm A 750 mm B 131 mm C 146 mm D 112 mm E 66 mm </p> <p> Zigrinatura centrale / Central knurling / Moleteado central: si / yes / sí Cromato / Chromed / Cromado </p>

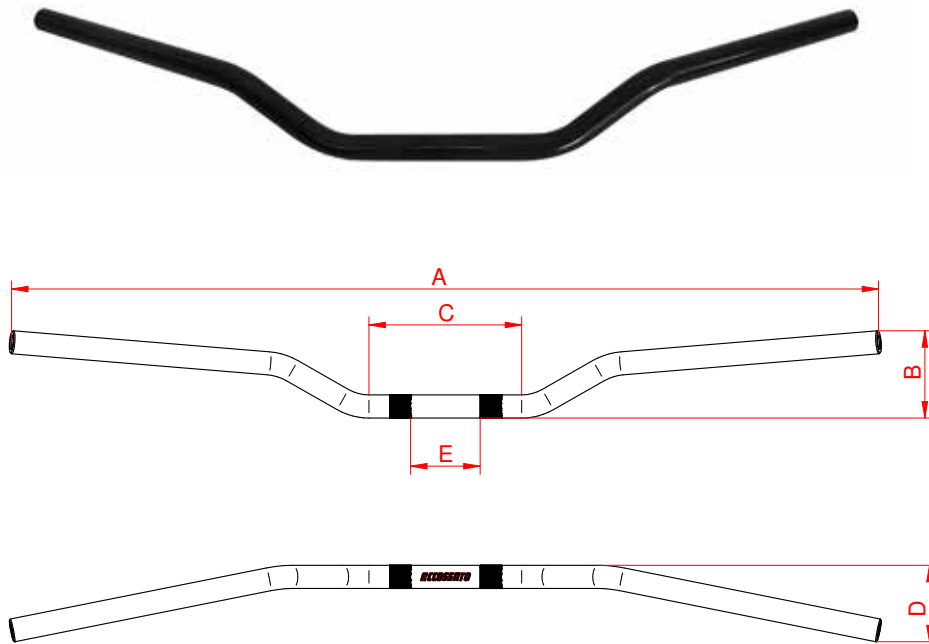

Codice / Reference / Código	Specifiche / Specifics / Especificaciones
HB163	<p> Ø 22x2 mm A 750 mm B 131 mm C 146 mm D 112 mm E 66 mm </p> <p> Zigrinatura centrale / Central knurling / Moletado central: si / yes / sí </p>

Nota: disponibile solo in colore nero
 Note: available in black only
 Nota: disponible sólo de color

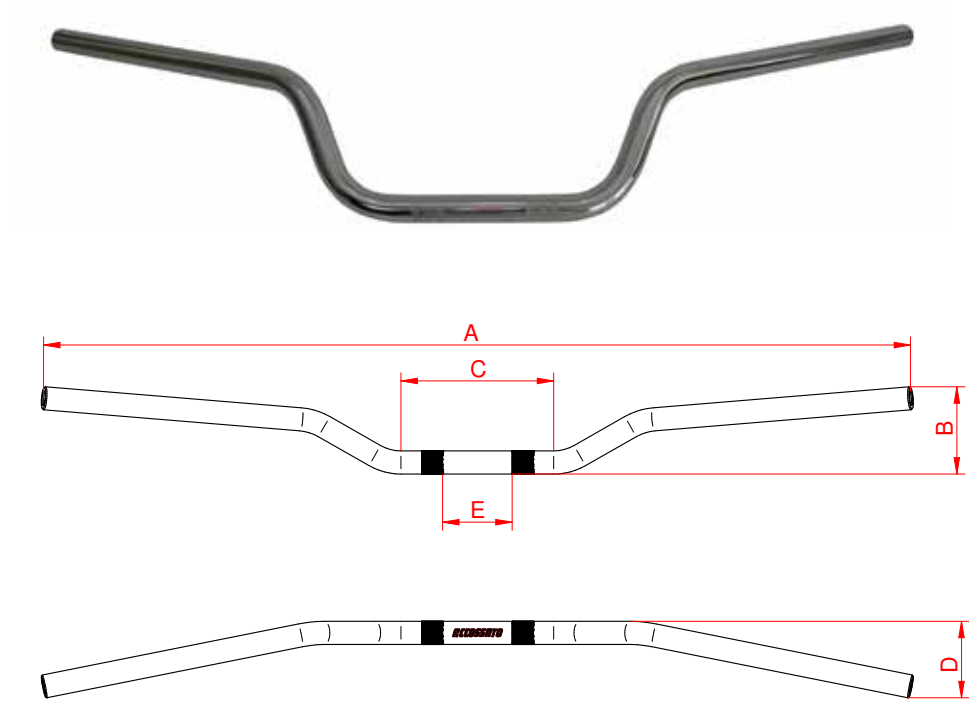

Codice / Reference / Código	Specifiche / Specifics / Especificaciones
HB155	<p> Ø 22x2 mm A 806 mm B 186 mm C 136 mm D 121 mm E 60 mm </p> <p> Zigrinatura centrale / Central knurling / Moletado central: si / yes / sí Cromato / Chromed / Cromado </p>

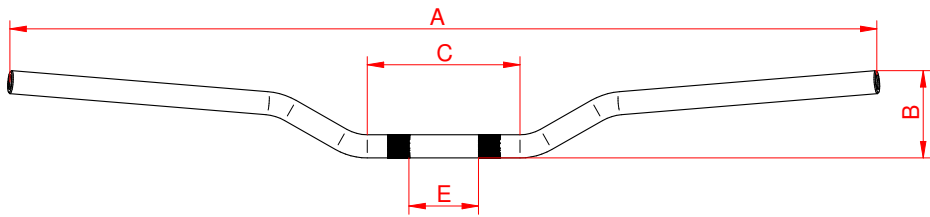

Codice / Reference / Código	Specifiche / Specifics / Especificaciones
HB157	<p> \varnothing 22x2 mm A 716 mm B 130 mm C 13 mm D 227 mm E 60 mm </p> <p> Zigrinatura centrale / Central knurling / Moletado central: si / yes / sí Cromato / Chromed / Cromado </p>

Manubri Ø 28/28,5 mm in Alluminio Sezione Variabile

Aluminium Ø 28/28,5 mm Handlebar with Variable Diameter

Manillares Ø 28/28,5 mm de Aluminio de Diámetro Variable

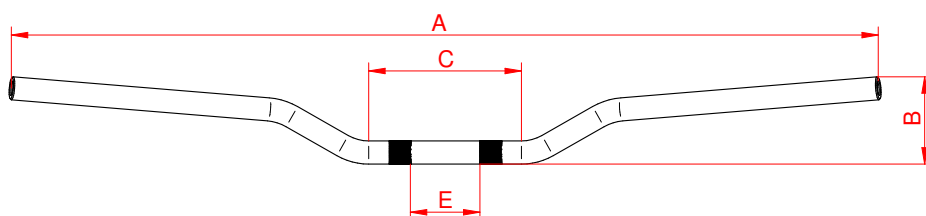

Codice / Reference / Código	Specifiche / Specifics / Especificaciones
HB032	<p>Ø 28 mm A 808 mm B 100 mm C 139 mm D 75 mm</p> <p>Estremità forate / Perforated ends / Extremos perforados: si / yes / sí</p>

Colori

Colours / Colores

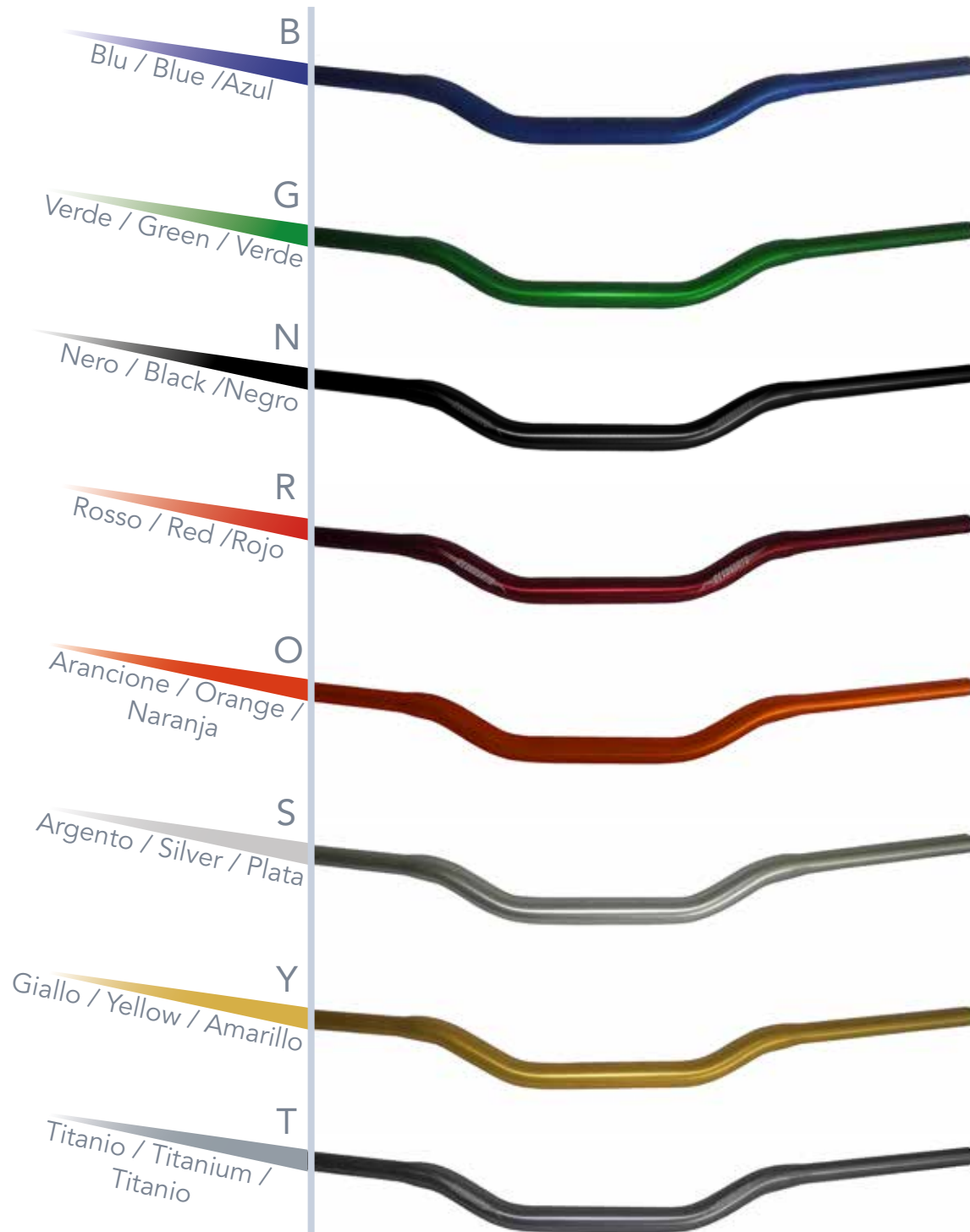

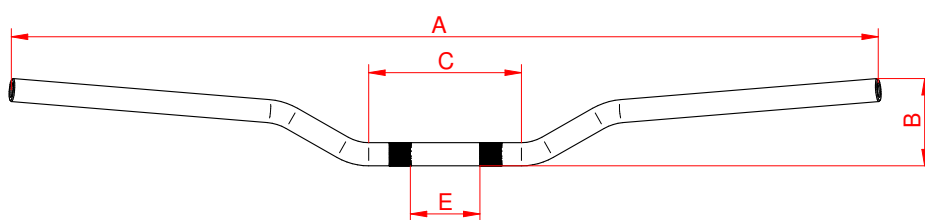

Codice / Reference / Código	Specifiche / Specifics / Especificaciones
HB074	<p> Ø 28x5 mm A 796 mm B 105 mm C 125 mm D 81 mm </p> <p> Estremità forate / Perforated ends / Extremos perforados: si / yes / sí </p>

■ **Colori**
Colours / Colores

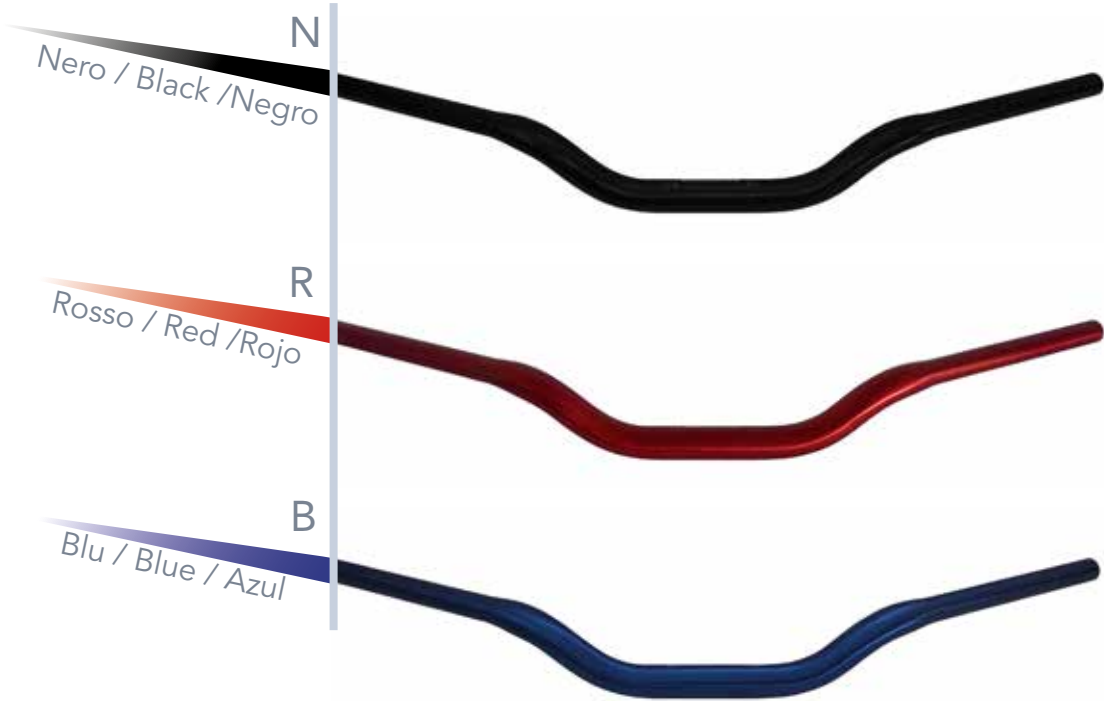

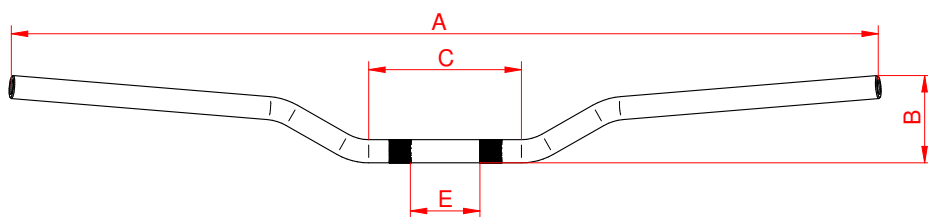

Codice / Reference / Código	Specifiche / Specifics / Especificaciones
HB173	<p> Ø 28x5 mm A 735 mm B 96 mm C 105 mm D 130 mm </p> <p> Estremità forate / Perforated ends / Extremos perforados: si / yes / sí </p>

Colori

Colours / Colores

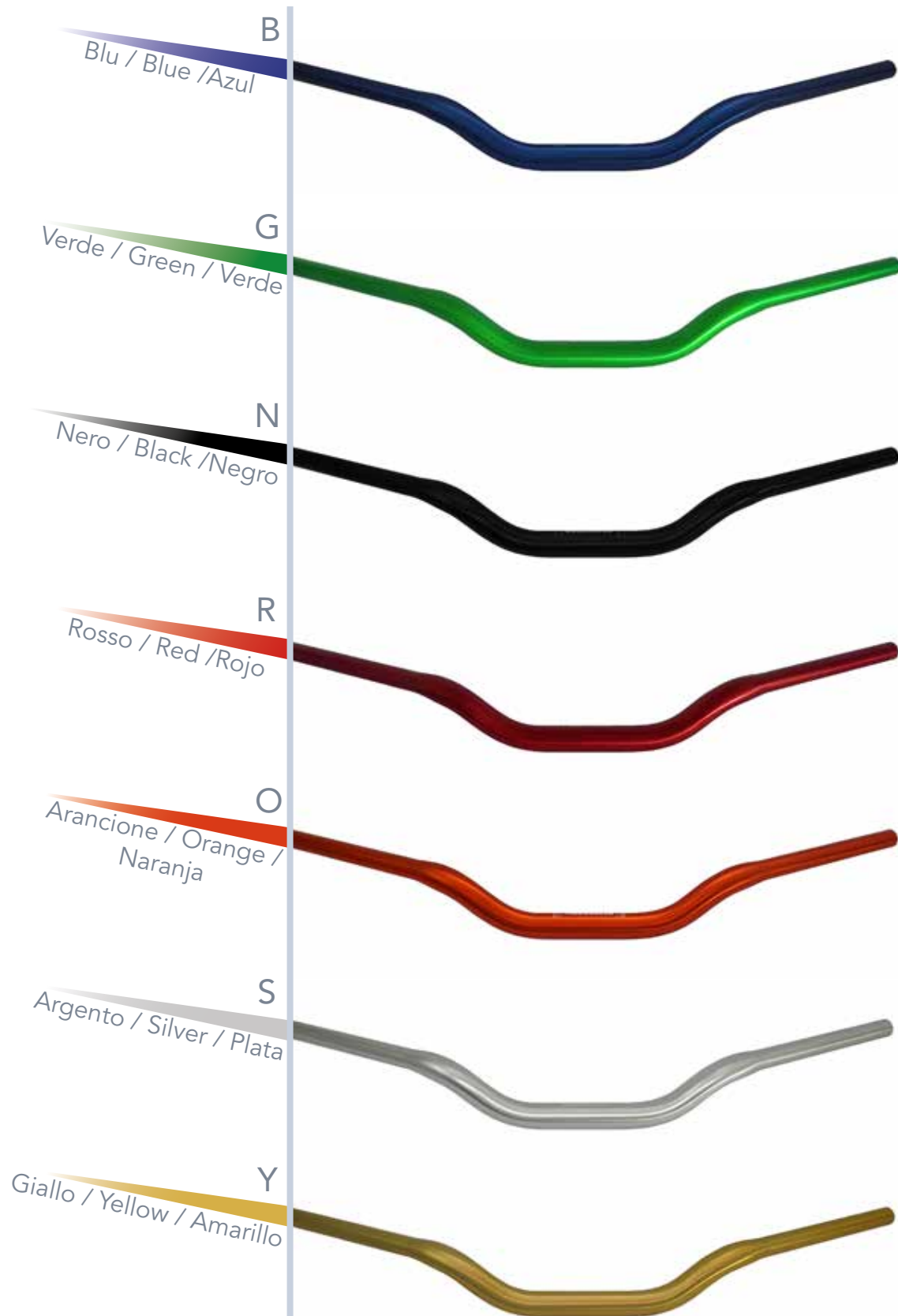

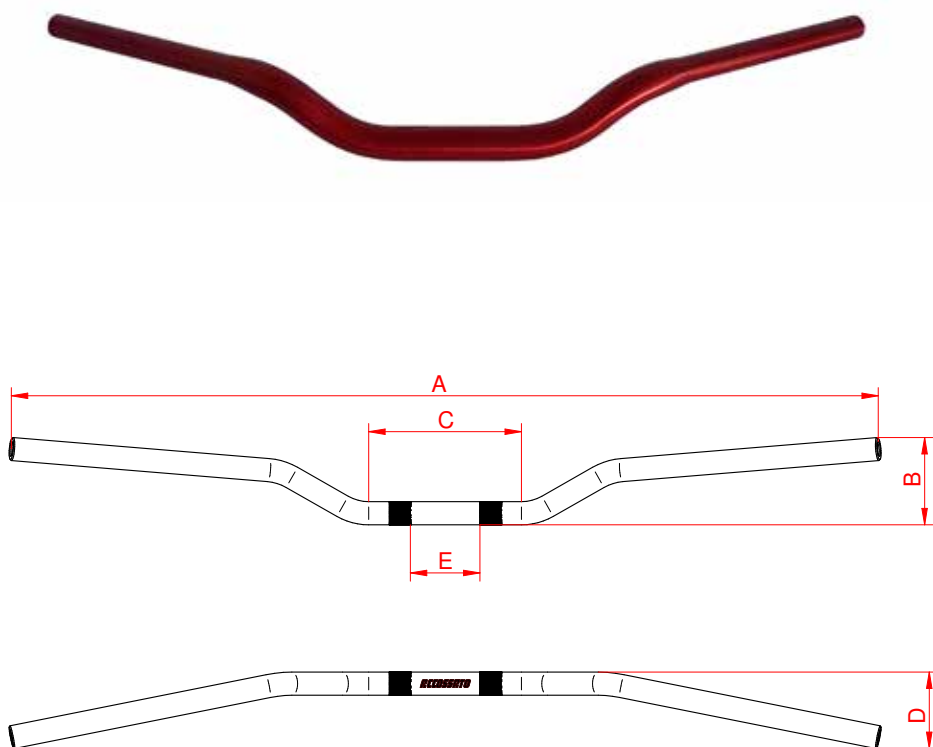

Codice / Reference / Código	Specifiche / Specifics / Especificaciones
HB030	<p> \varnothing 28 mm A 810 mm B 119 mm C 144 mm D 76 mm </p> <p> Estremità forate / Perforated ends / Extremos perforados: si / yes / sí </p>
HB041	<p> \varnothing 28,5 mm A 812 mm B 108 mm C 140 mm D 62 mm </p> <p> Estremità forate / Perforated ends / Extremos perforados: si / yes / sí </p>

Colori

Colours / Colores

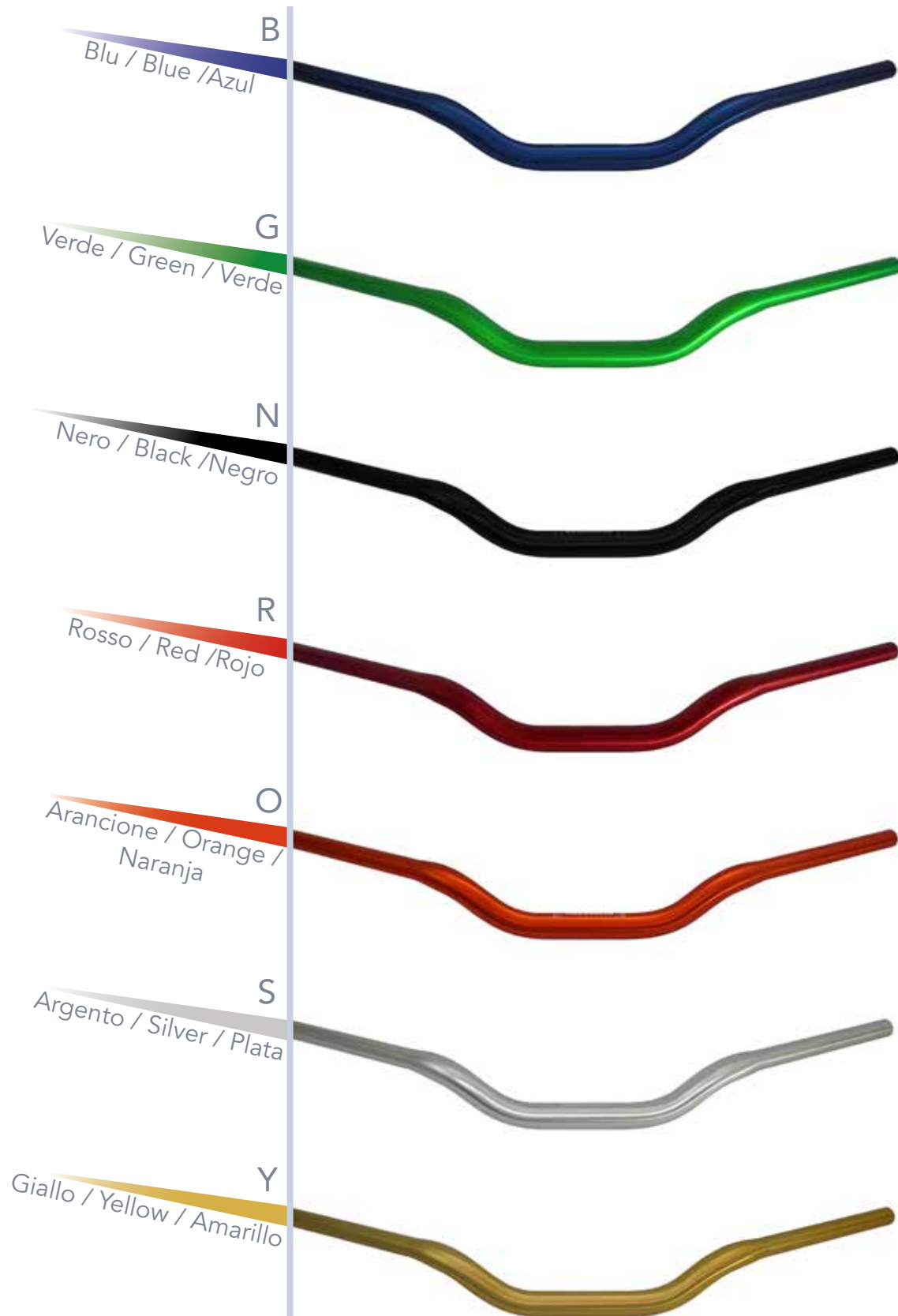

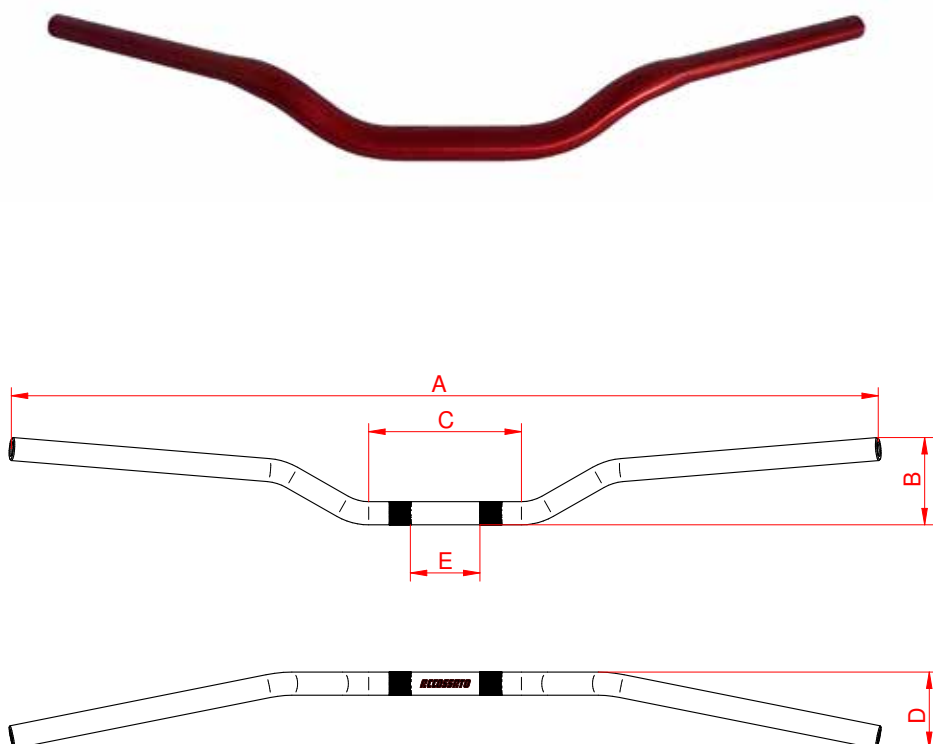

Codice / Reference / Código	Specifiche / Specifics / Especificaciones
HB070	<p> \varnothing 28,5 mm A 802 mm B 124 mm C 106 mm D 79 mm </p> <p> Estremità forate / Perforated ends / Extremos perforados: si / yes / sí </p>

Colori

Colour / Colores

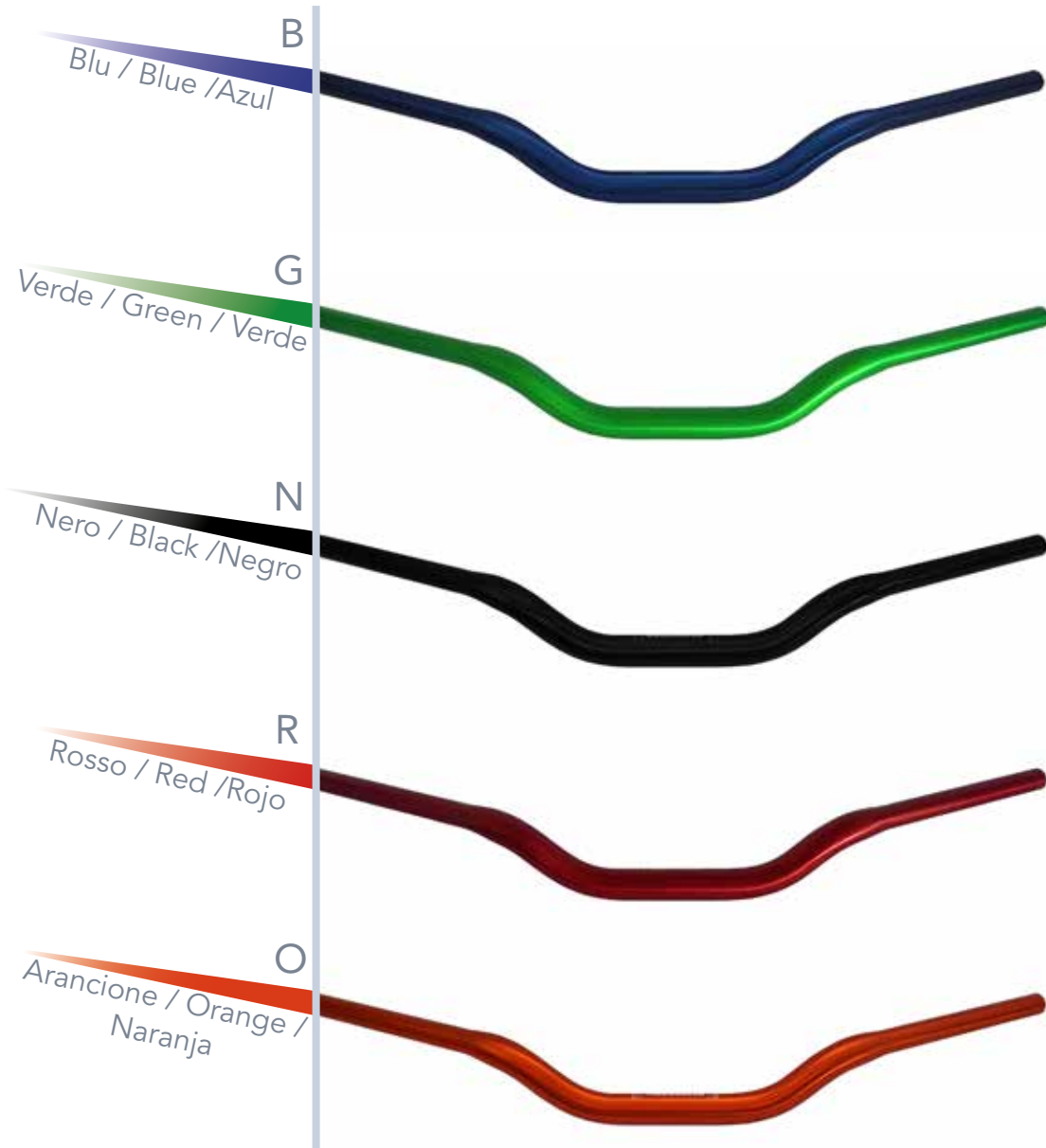

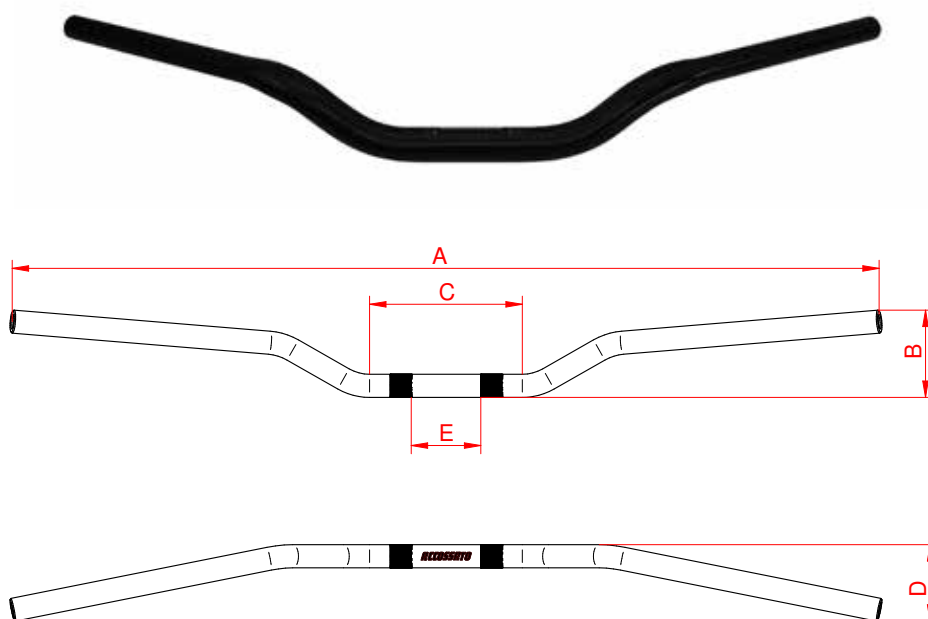

Codice / Reference / Código	Specifiche / Specifics / Especificaciones
HB075	<p> \varnothing 28,5 mm A 780 mm B 124 mm C 115 mm D 79 mm </p> <p> Estremità forate / Perforated ends / Extremos perforados: si / yes / sí </p>
HB076	<p> \varnothing 28,5 mm A 769 mm B 121 mm C 120 mm D 69 mm </p> <p> Estremità forate / Perforated ends / Extremos perforados: si / yes / sí </p>
HB078	<p> \varnothing 28,5 mm A 805 mm B 108 mm C 150 mm D 79 mm </p> <p> Estremità forate / Perforated ends / Extremos perforados: si / yes / sí </p>

Nota: disponibile solo in colore nero
 Note: available in black only
 Nota: disponible sólo de color negro

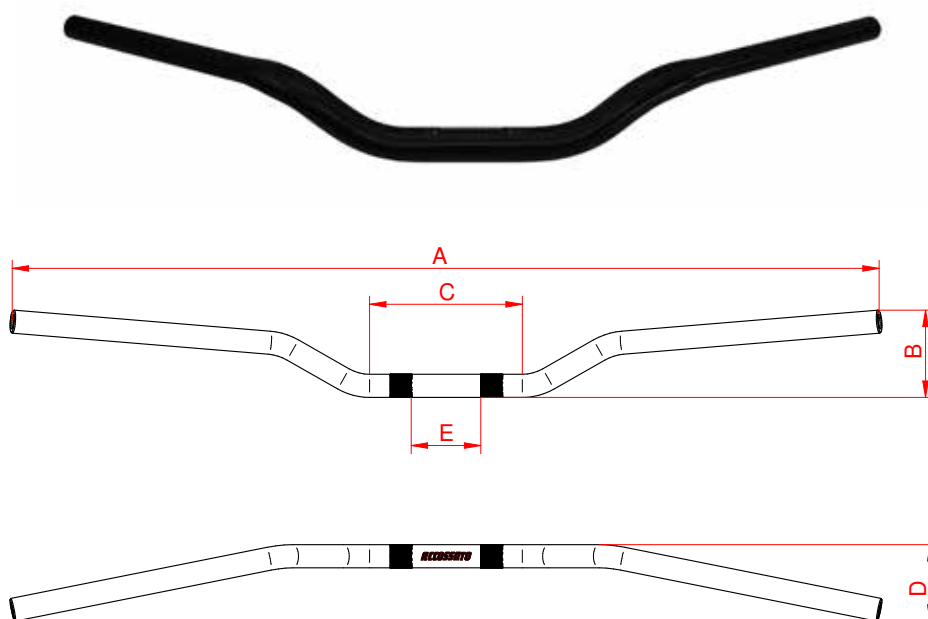

Codice / Reference / Código	Specifiche / Specifics / Especificaciones
HB079	<p> \varnothing 28,5 mm A 806 mm B 109 mm C 140 mm D 66 mm </p> <p> Estremità forate / Perforated ends / Extremos perforados: si / yes / sí </p>
HB080	<p> \varnothing 28,5 mm A 805 mm B 120 mm C 130 mm D 67 mm </p> <p> Estremità forate / Perforated ends / Extremos perforados: si / yes / sí </p>
HB081	<p> \varnothing 28,5 mm A 811 mm B 117 mm C 118 mm D 77 mm </p> <p> Estremità forate / Perforated ends / Extremos perforados: si / yes / sí </p>

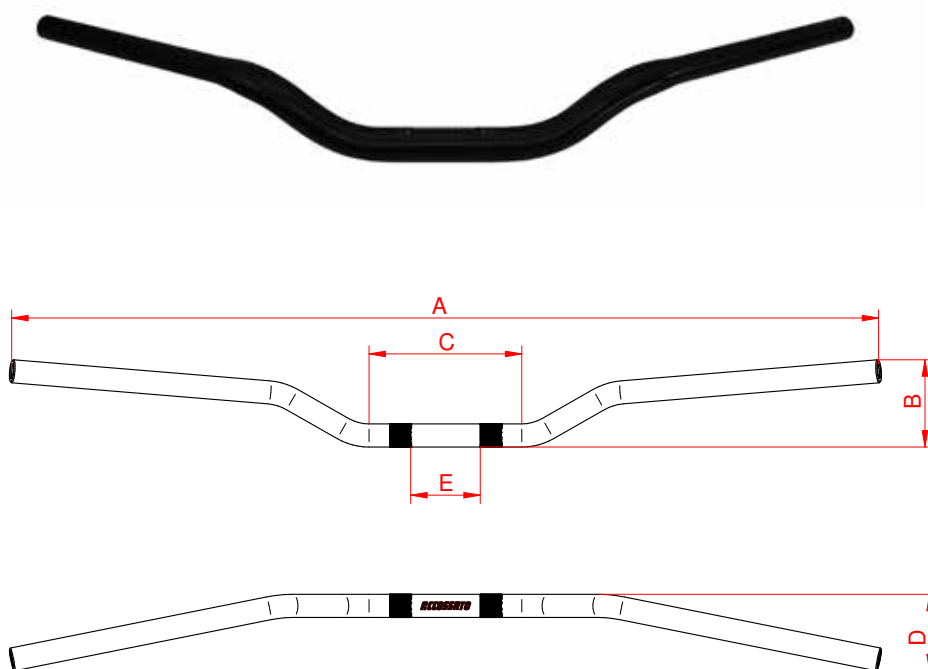

Codice / Reference / Código	Specifiche / Specifics / Especificaciones
HB068	<p> \varnothing 28,5 mm A 795 mm B 115 mm C 126 mm D 87 mm </p> <p> Estremità forate / Perforated ends / Extremos perforados: si / yes / sí </p>
HB069	<p> \varnothing 28,5 mm A 803 mm B 117 mm C 100 mm D 81 mm </p> <p> Estremità forate / Perforated ends / Extremos perforados: si / yes / sí </p>

Colori

Colours / Colores

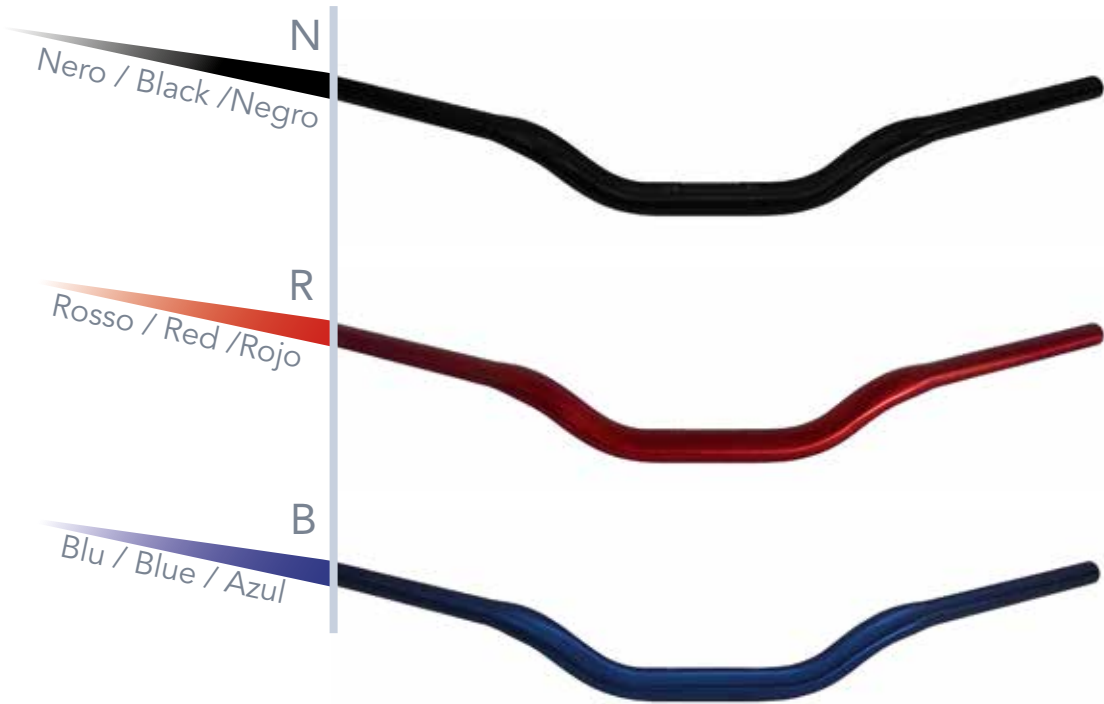

Nota: HB068 non è disponibile in colore rosso(R)
 Note: HB068 is not available in red (R)
 Nota: HB068 no está disponible de color rojo (R)

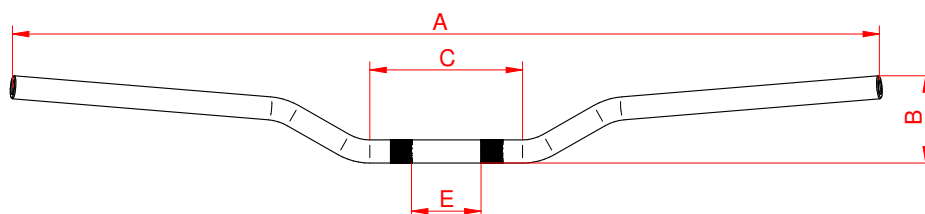

Codice / Reference / Código	Specifiche / Specifics / Especificaciones
HB036	<p> \varnothing 28 mm A 820 mm B 124 mm C 72 mm D 115 mm </p> <p> Estremità forate / Perforated ends / Extremos perforados: si / yes / sí </p>
HB043	<p> \varnothing 28,5 mm A 756 mm B 120 mm C 120 mm D 113 mm </p> <p> Estremità forate / Perforated ends / Extremos perforados: si / yes / sí </p>

Colori

Colours / Colores

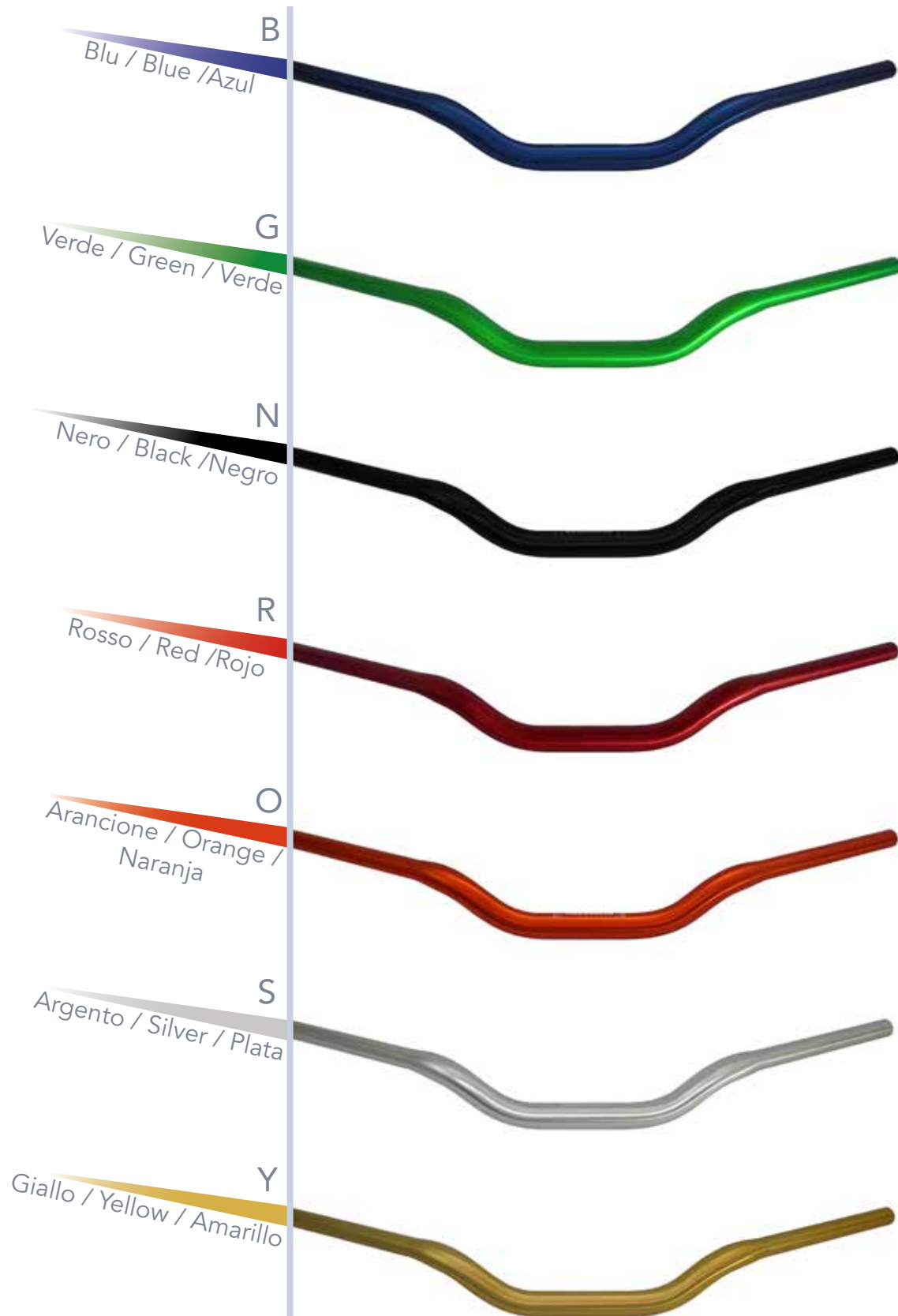

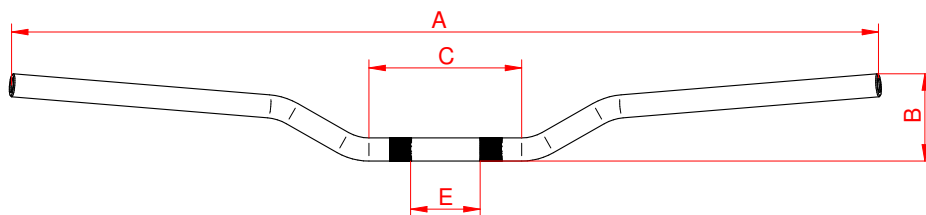

Codice / Reference / Código	Specifiche / Specifics / Especificaciones
HB038	<p> \varnothing 28,5 mm A 802 mm B 131 mm C 155 mm D 78 mm </p> <p> Estremità forate / Perforated ends / Extremos perforados: si / yes / sí </p>
HB040	<p> \varnothing 28,5 mm A 801 mm B 128 mm C 129 mm D 79 mm </p> <p> Estremità forate / Perforated ends / Extremos perforados: si / yes / sí </p>

Colori

Colours / Colores

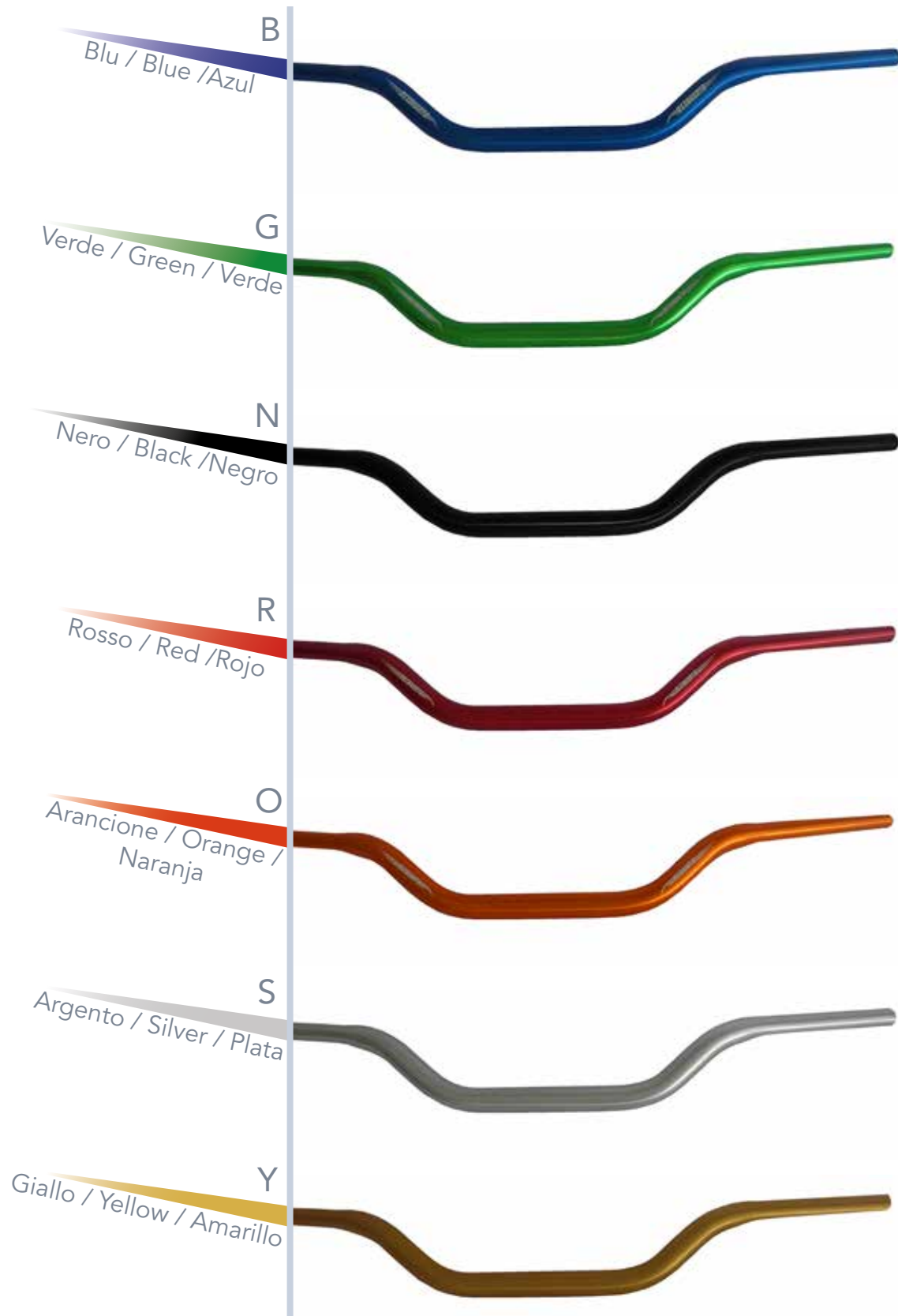

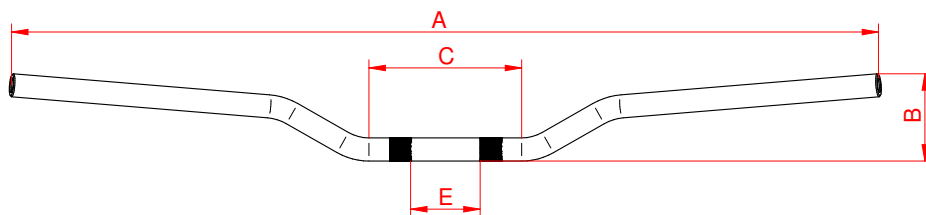

Codice / Reference / Código

Specifiche / Specifics / Especificaciones

HB073

Ø 28,5 mm
 A 740 mm
 B 131 mm
 C 85 mm
 D 67 mm

Estremità forate / Perforated ends / Extremos perforados:
 sì / yes / sí

Colori

Colours / Colores

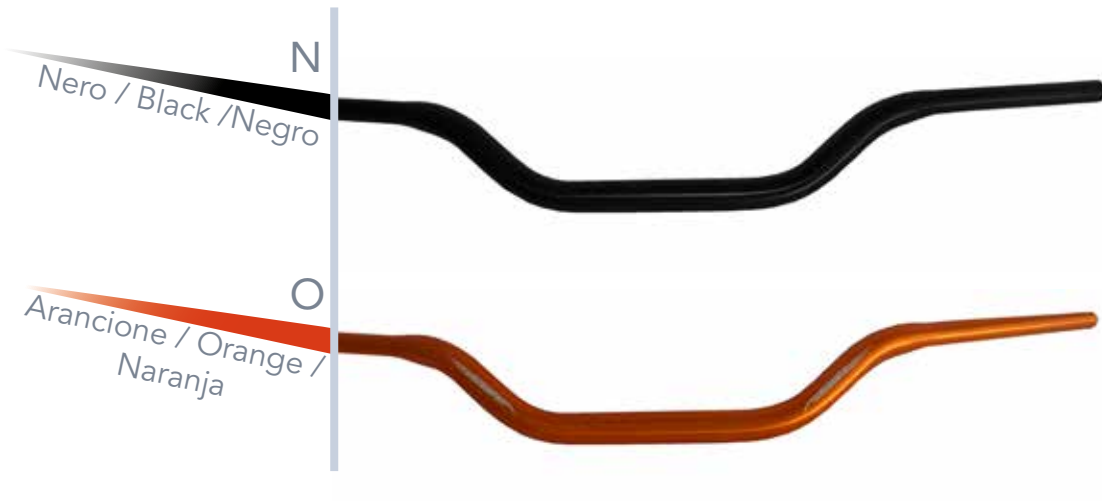

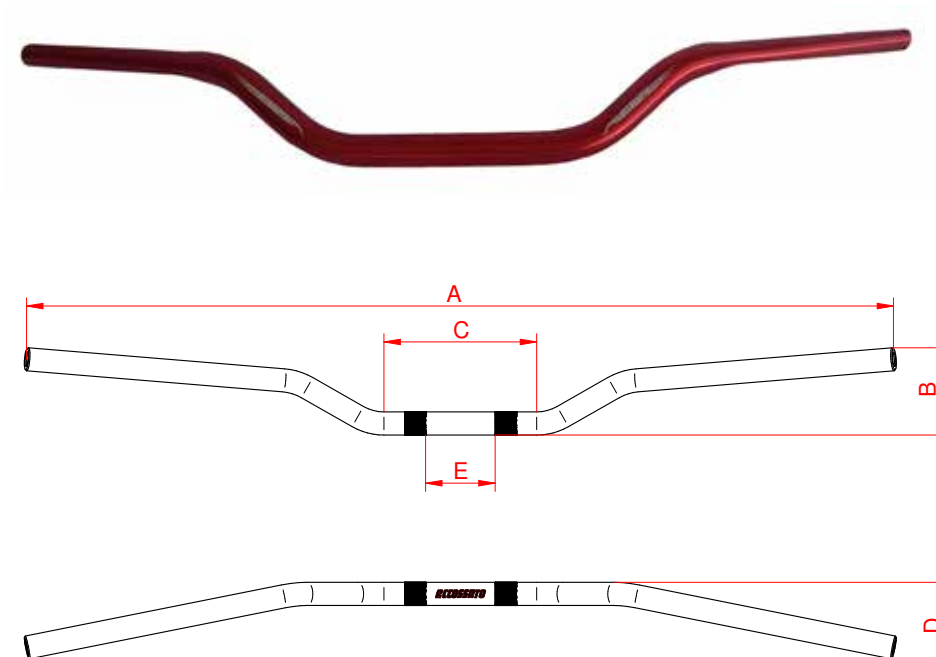

Codice / Reference / Código

Specifiche / Specifics / Especificaciones

HB181

\varnothing 28,5 mm
 A 750 mm
 B 130 mm
 C 122 mm
 D 112 mm

Estremità forate / Perforated ends / Extremos perforados:
 sì / yes / sí

Colori

Colours / Colores

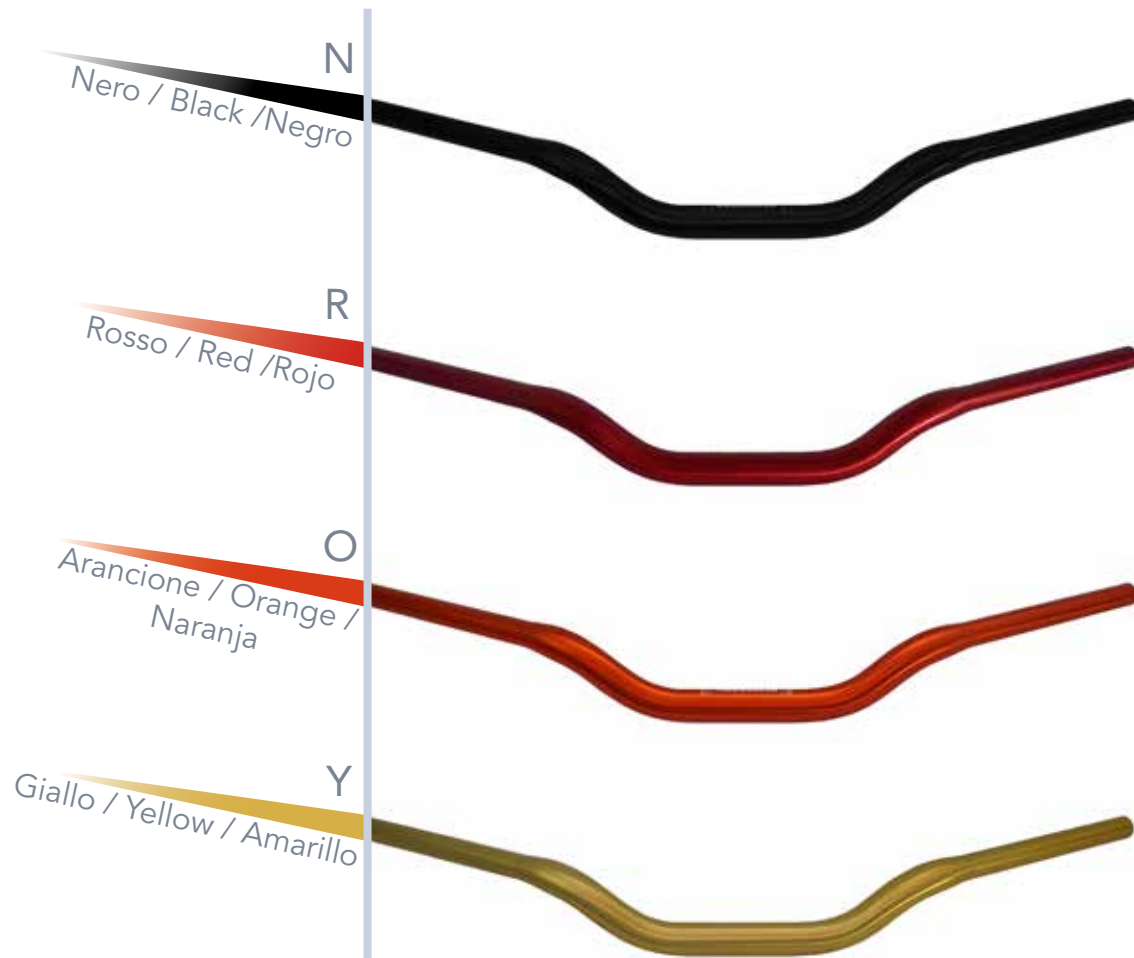

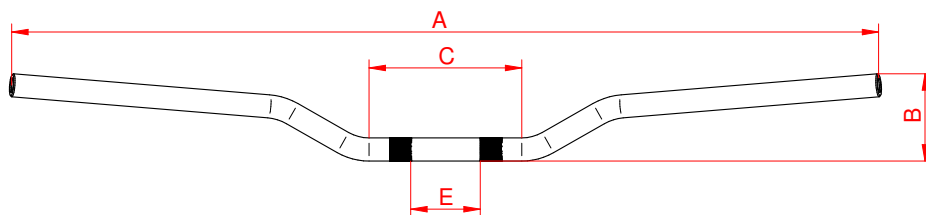

Codice / Reference / Código	Specifiche / Specifics / Especificaciones
HB077	<p> \varnothing 28,5 mm A 784 mm B 130 mm C 140 mm D 110 mm </p> <p> Estremità forate / Perforated ends / Extremos perforados: si / yes / sí </p>
HB183	<p> \varnothing 28,5 mm A 742 mm B 95 mm C 121 mm D 89 mm </p> <p> Estremità forate / Perforated ends / Extremos perforados: si / yes / sí </p>

Nota: disponibile solo in colore nero
 Note: available in black only
 Nota: disponible sólo de color negro

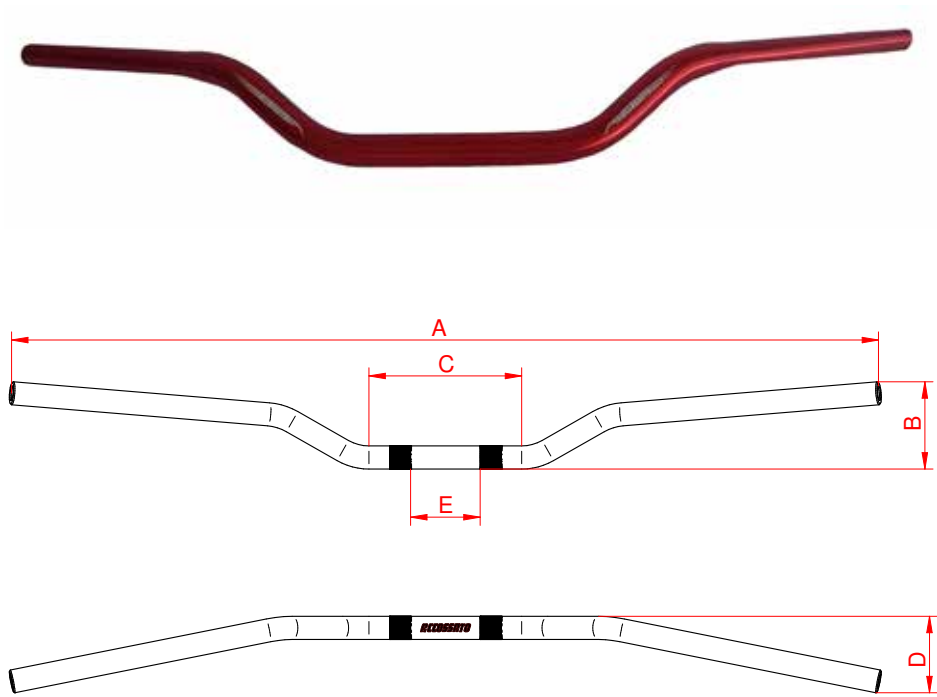

Codice / Reference / Código	Specifiche / Specifics / Especificaciones
HB072	<p> Ø 28,5 mm A 802 mm B 144 mm C 106 mm D 79 mm </p> <p> Estremità forate / Perforated ends / Extremos perforados: sì / yes / sí </p>

Colori

Colours / Colores

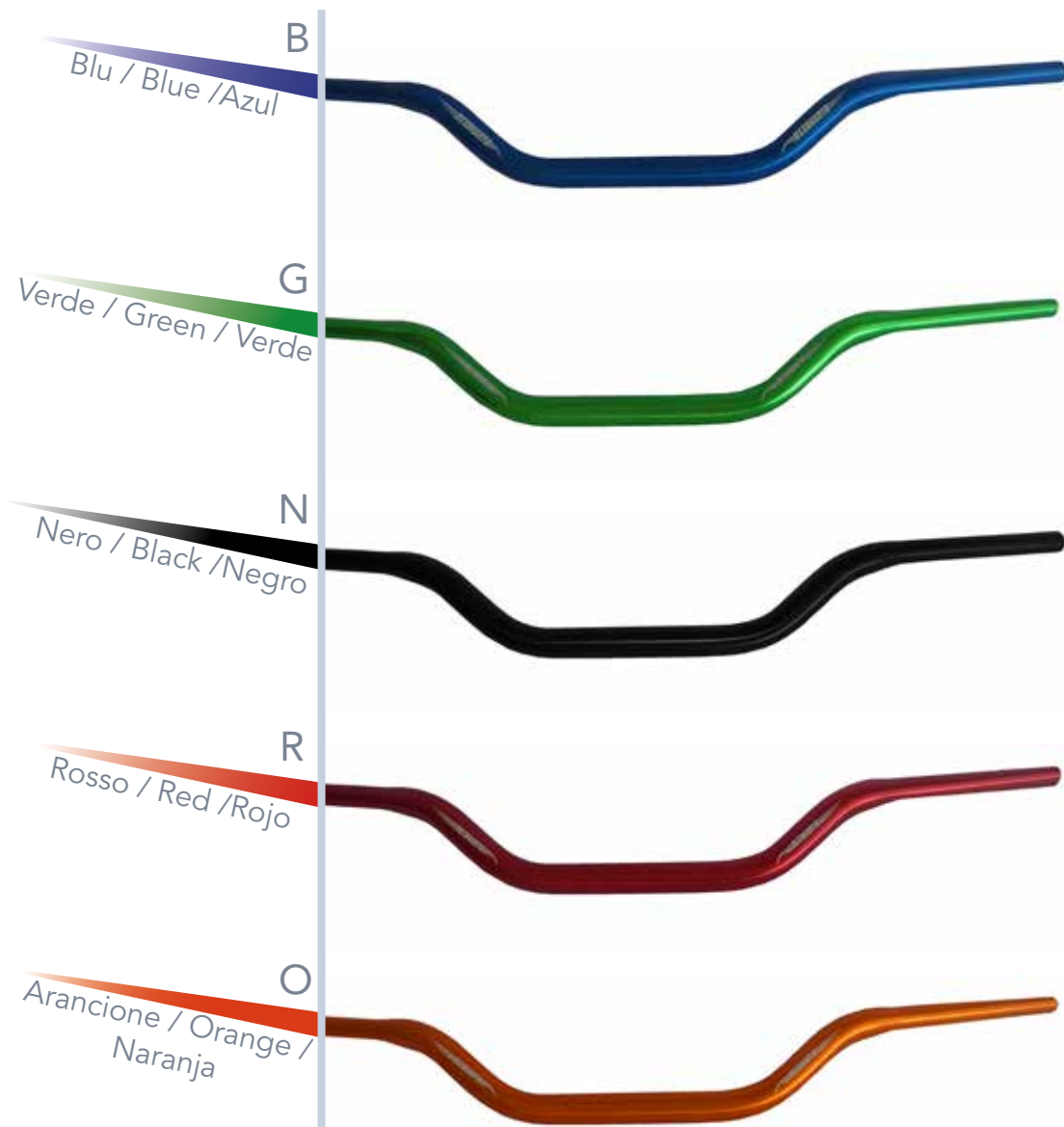

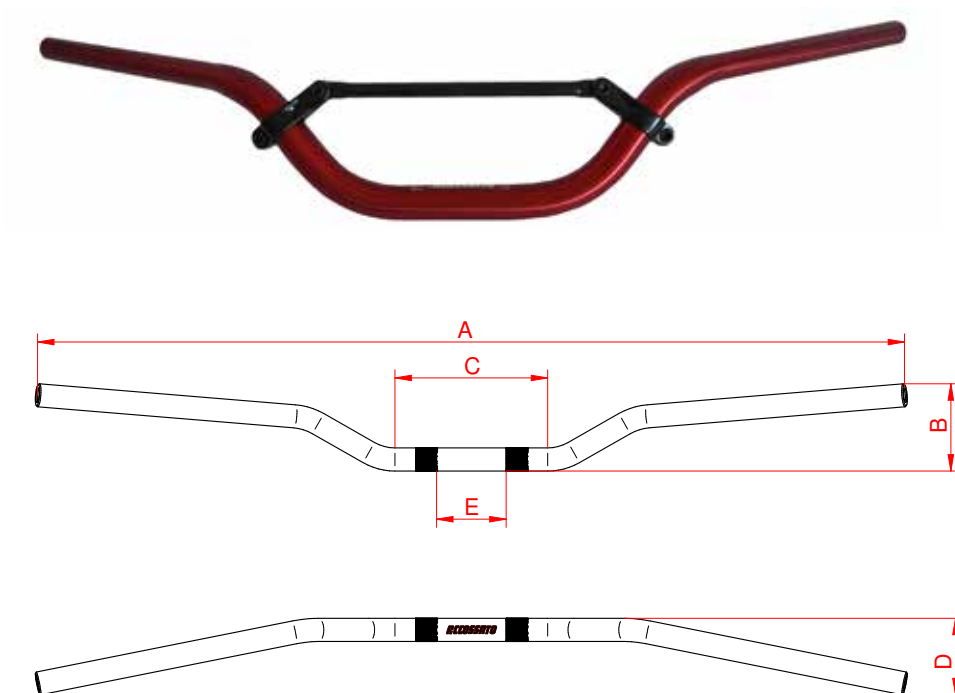

Codice / Reference / Código	Specifiche / Specifics / Especificaciones
HB034	<p> \varnothing 28,5 mm A 772 mm B 151 mm C 103 mm D 146 mm </p> <p> Estremità forate / Perforated ends / Extremos perforados: si / yes / sí </p>

Colori

Colours / Colores

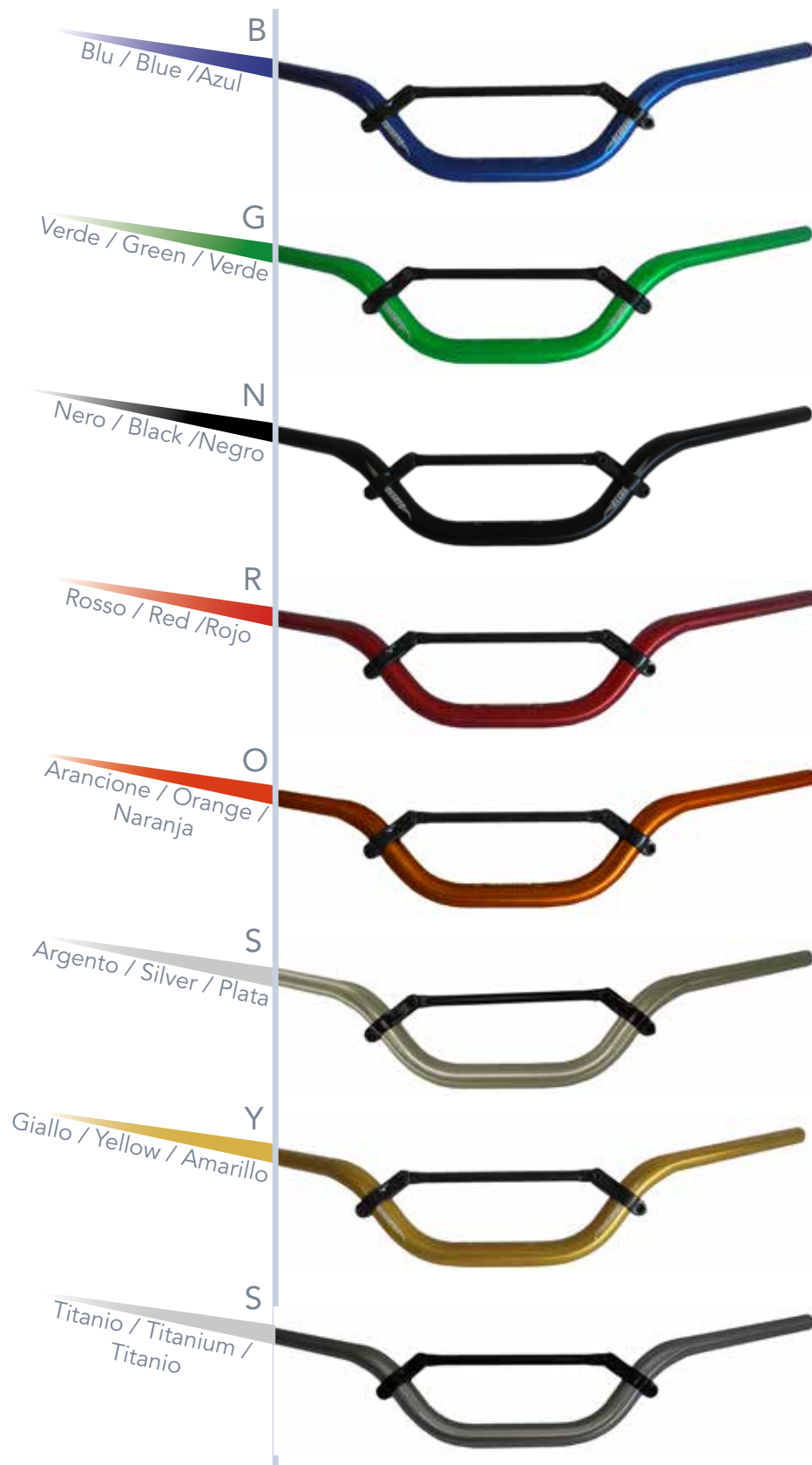

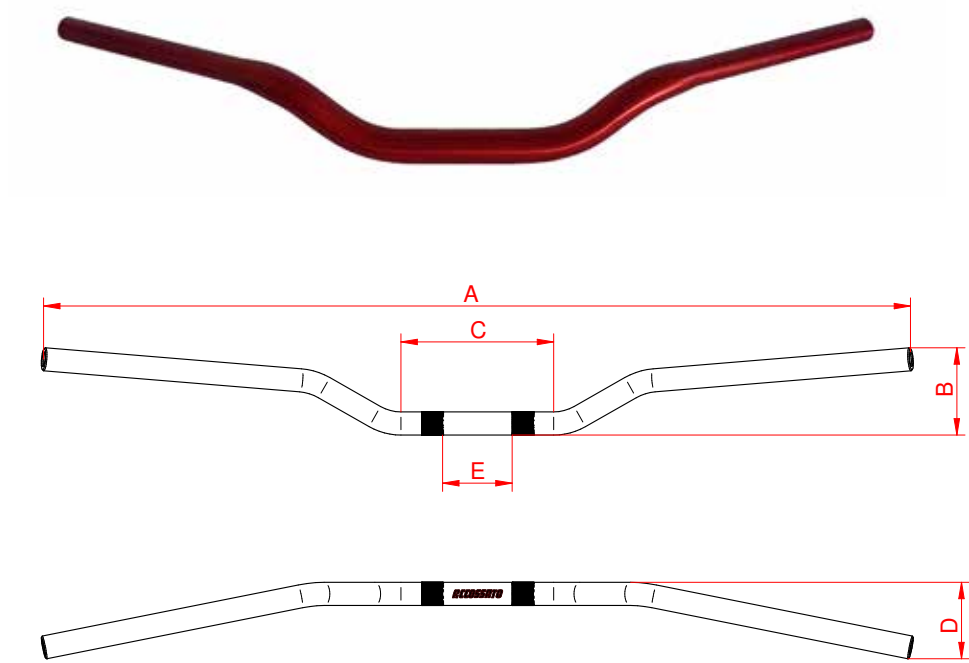

Codice / Reference / Código	Specifiche / Specifics / Especificaciones
HB019	<p> Ø 28,5 mm A 752 mm B 167 mm C 112 mm D 81 mm </p> <p> Estremità forate / Perforated ends / Extremos perforados: sì / yes / sí </p>

Colori

Colours / Colores

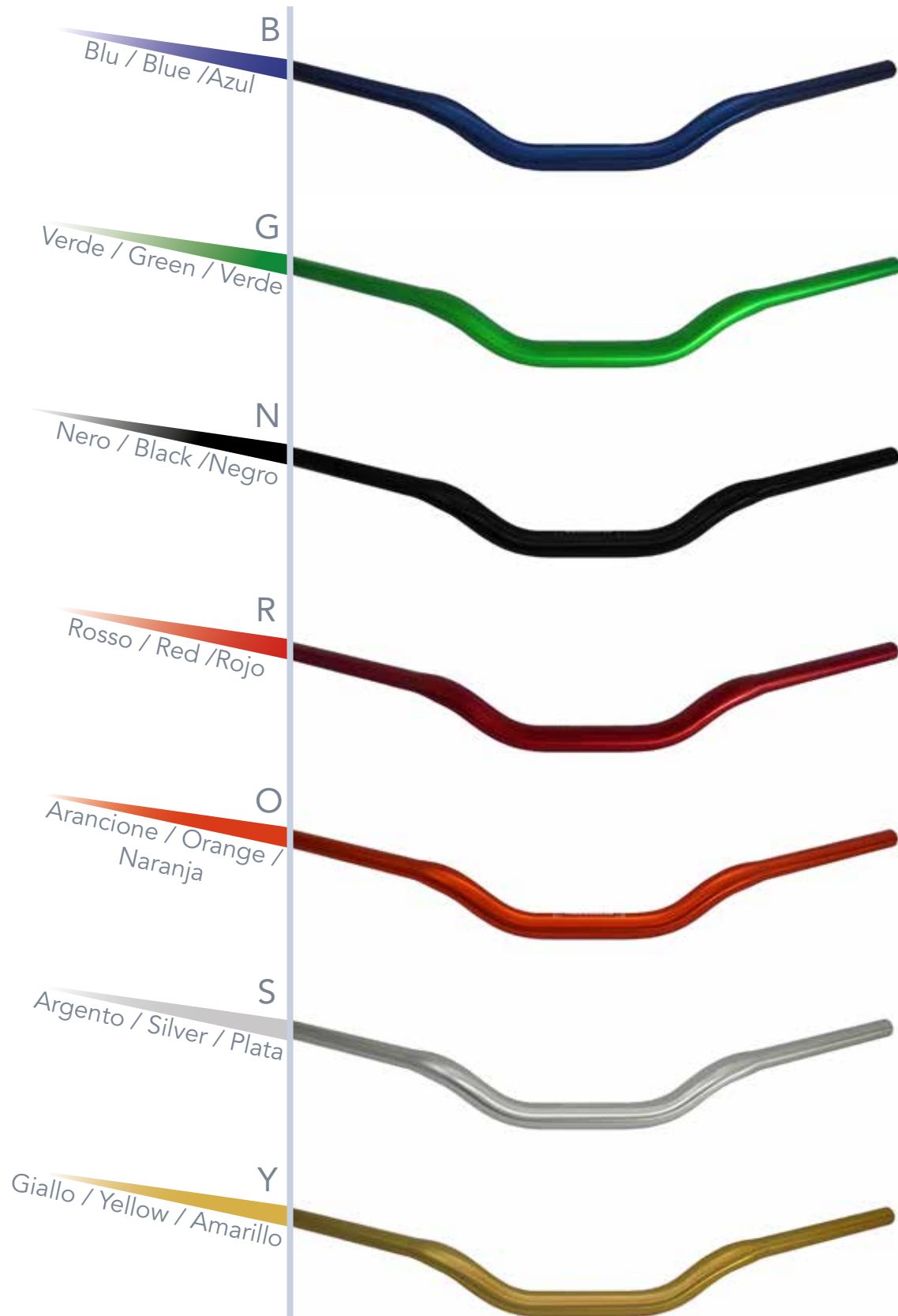

■ Contrappeso Monocolore per Manubri Mod.1

Handlebar End Single Colour Suitable for Handlebars Mod.1

Contrapesos Monocolores para Manillares Mod.1



Codice / Reference / Código

Specifiche / Specifics / Especificaciones

TK001

Foro interno Ø da 12 mm a 20 mm /
Handlebar Ø from 12 mm to 20 mm /
Agujero interior Ø de 12 mm a 20 mm

Colori

Colours / Colores



■ Contrappeso Monocolore Mod.2

Handlebar End Single Colour Mod.2

Contrapeso Monocolor para Manillares Mod.2



Codice / Reference / Código

Specifiche / Specifics / Especificaciones

TK001

Foro interno Ø da 12 mm a 20 mm /
Handlebar Ø from 12 mm to 20 mm /
Agujero interior Ø de 12 mm a 20 mm

Colori

Colours / Colores

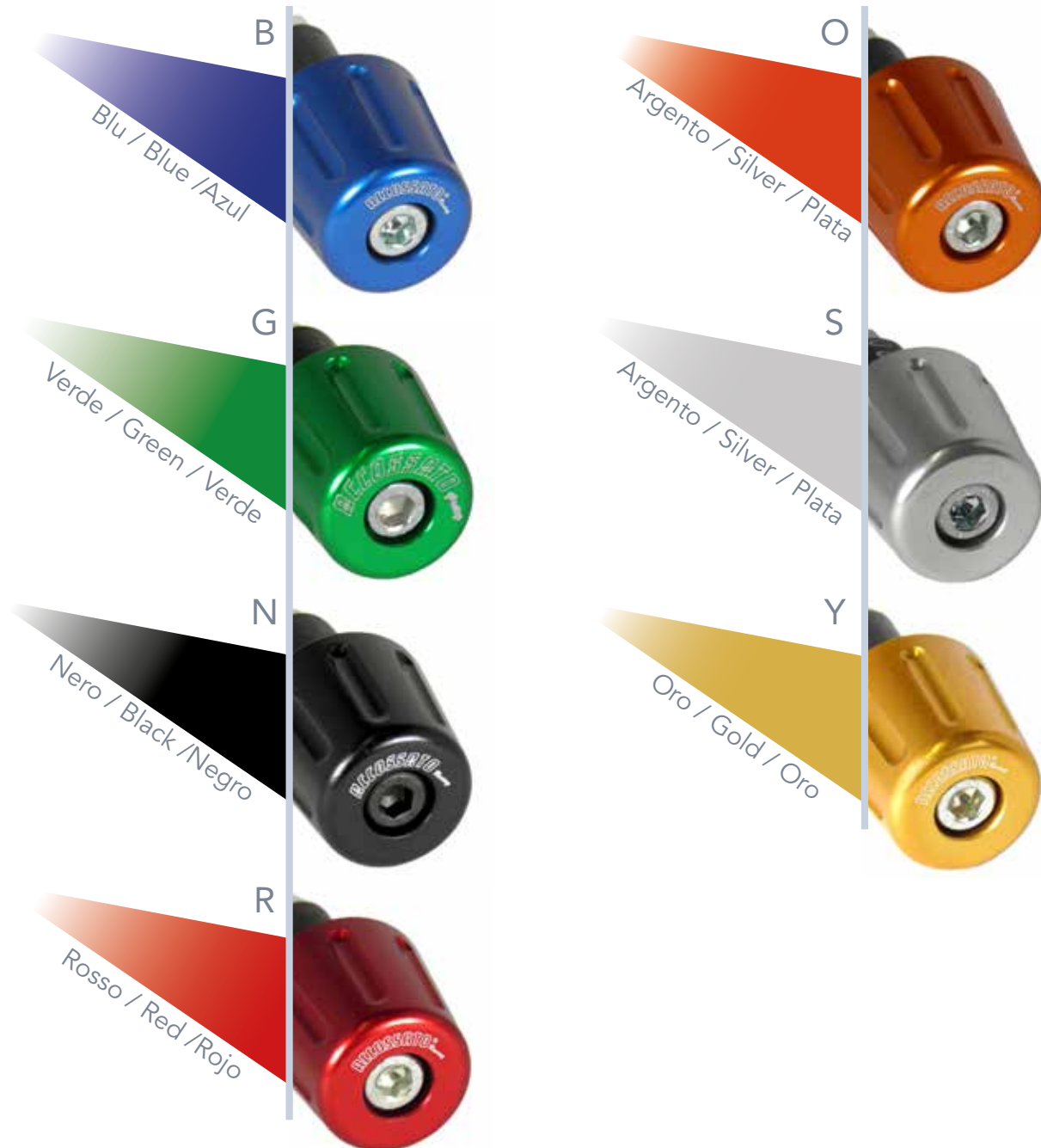

■ Contrappeso con Inserto Colorato per Manubri

Handlebar End with Coloured Insert Suitable for Handlebar
 Contrapeso para Manillares con Inserto de Color



Codice / Reference / Código	Specifiche / Specifics / Especificaciones
TK002	<p>Foro interno Ø da 12 mm a 20 mm / Handlebar Ø from 12 mm to 20 mm / Agujero interior Ø de 12 mm a 20 mm</p>
TK003	<p>Foro interno Ø da 12 mm a 20 mm / Handlebar Ø from 12 mm to 20 mm / Agujero interior Ø from 12 mm to 20 mm Filetto M16x1,5 / Threaded hole M16x1,5 / Rosca del tornillo M16x1,5</p>

Nota: TK003 può essere montato su altre moto con terminale del manubrio / semimanubrio con filo M16x1,5
 Note: TK003 can be fitted on other motorbikes with handlebar / clip-on with threaded hole M16x1,5
 Nota: TK003 se puede montar en otras motos con el terminal del manillar / semimanillar con rosca M16x1,5

Colori

Colours / Colores

B

Blu / Blue / Azul



S

Argento / Silver / Plata



G

Verde / Green / Verde



Y

Oro / Gold / Oro



R

Rosso / Red / Rojo



O

Arancione / Orange / Naranja



Cavallotti per Manubri Ø 22 mm

Risers for Handlebars Ø 22 mm / Elevadores de Manillares Ø 22 mm



RK121 - RK122



129X

Codice / Reference / Código	Specifiche / Specifics / Especificaciones
RK121	+ 10 mm
RK122	+ 20 mm
129X	+22 mm

Nota: venduti a coppie
 Note: sold in pairs
 Nota: se venden en pares

■ Colori

Colours / Colores

Argento / Silver / Plata



Nero / Black / Negro



Cavallotti per Manubri Ø 28 mm

Risers for Handlebars Ø 28 mm / Elevadores de Manillares Ø 28 mm



Codice / Reference / Código	Specifiche / Specifics / Especificaciones
RK119	+ 40 mm
RK120	+ 60 mm

Nota: venduti a coppie
 Note: sold in pairs
 Nota: se venden en pares

■ Cavallotti per Manubri da Ø 22 mm a 28,5 mm

Risers for Handlebars from Ø 22 mm to 28,5 mm

Elevadores de Manillares de Ø 22 mm a 28,5 mm



Codice / Reference / Código

X128

RK123

RK124

Specifiche / Specifics / Especificaciones

+ 24 mm

+10 mm

+20 mm

Nota: venduti a coppie
 Note: sold in pairs
 Nota: se venden en pares

Colori

Colours / Colores

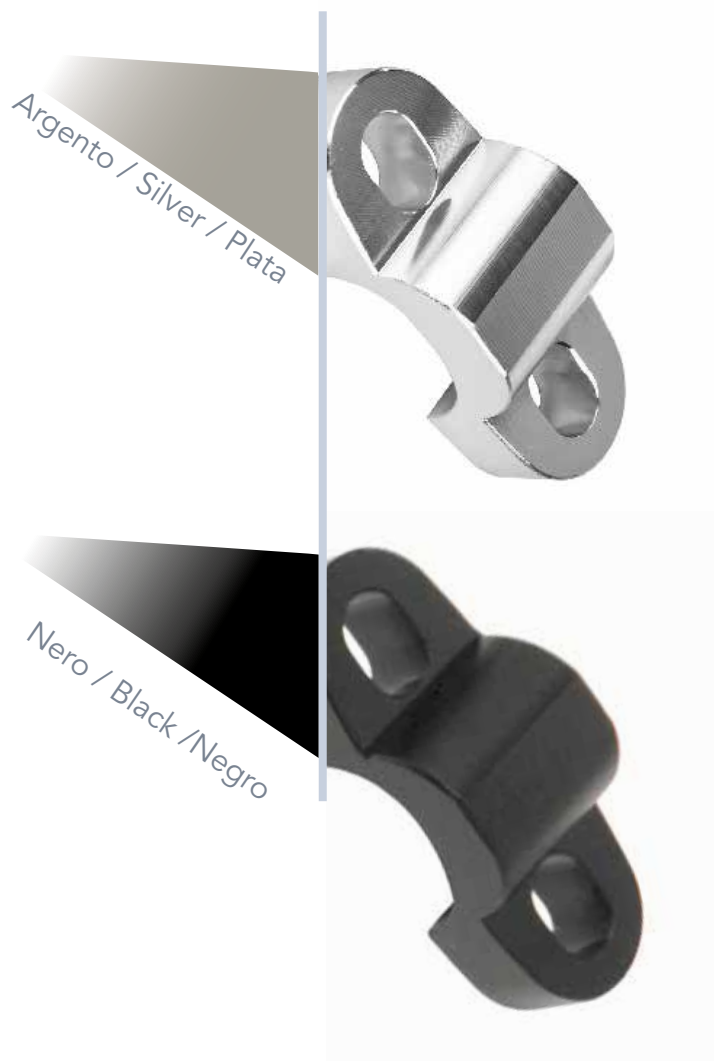

Nota: non tutti i codici sono disponibili in entrambi i colori
Note: not all codes are available in both colours
Nota: no todos los códigos están disponibles en ambos colores

Cavallotti per Manubri per Moto Fuori Strada da Ø 22 mm a 28,5 mm

Risers for Off-road Motorcycle for Handlebars from Ø 22 mm to 28,5 mm
Elevadores de Manillares de Motos Off-Road Ø de 22 mm a 28,5mm



123X - 124X10



125X20



128X

Codice / Reference / Código	Specifiche / Specifics / Especificaciones
123X	+ 18 mm
124X10	+ 28 mm
125X20	+20 mm
128X	+24 mm

Nota: venduti a coppie
Note: sold in pairs
Nota: se venden en pares

Kit Assemblaggio Manubrio 7/8" (22 mm)

7/8" (22 mm) Handlebar Assembly Kit

Kit de Montaje de Manillar 7/8" (22 mm)



Codice / Reference / Código	Lunghezza / Length / Longitud
A1N	200 mm
A2N	240 mm
A3N	280 mm
A4N	300 mm
A5N	180 mm
A6N	270 mm
A7N	290 mm
A8N	255 mm
A9N	257 mm
A10N	305 mm
A11N	210 mm
A12N	265 mm

Nota: disponibile solo in colore nero

Note: available in colour black only

Nota: disponible solo de color negro

Kit Assemblaggio Manubrio 1-1/8" (28,6 mm)

1-1/8" (28,6 mm) Handlebar Assembly Kit

Kit de Montaje de Manillar 1-1/8" (28,6 mm)



Codice / Reference / Código	Lunghezza / Length / Longitud
B1N	200 mm
B2N	240 mm
B3N	280 mm
B4N	300 mm
B5N	180 mm
B6N	270 mm
B7N	290 mm
B8N	255 mm
B9N	257 mm
B10N	305 mm
B11N	210 mm
B12N	265 mm

Nota: disponibile solo in colore nero
 Note: available in colour black only
 Nota: disponible solo de color negro

■ Paracolpi per Manubrio 7/8" (22 mm)

Spongy Buffer for Handlebar 7/8" (22 mm)

Almohadilla Protectora para Manillar 7/8" (22 mm)



Codice / Reference / Código

Specifiche / Specifics / Especificaciones

SH1N

Sezione costante / Costant diameter /
Diámetro constante

Nota: disponibile solo in colore nero
Note: available in colour black only
Nota: disponible solo de color negro

■ Paracolpi per Manubrio 1-1/8" (22 mm)

Spongy Buffer for Handlebar 1-1/8" (22 mm)

Almohadilla Protectora de Manillar 1-1/8" (22 mm)



Codice / Reference / Código

Specifiche / Specifics / Especificaciones

SK1N

Sezione variabile / Variable diameter /
Diámetro variable

Nota: disponibile solo in colore nero
Note: available in colour black only
Nota: disponible solo de color negro

Kit Tubi Freno "Ready Model"

Brake Lines "Ready Model" Kit / Kit de latiguillos de frenos "Ready Model"



Descrizione / Description / Descripción:

I kit tubi freno Accossato sono assemblati secondo rigorose specifiche tecniche essenziali a garantire il massimo delle prestazioni in qualsiasi situazione. I nostri kit freno eliminano l'effetto gommoso dell'impianto frenante che si precepisce in caso di utilizzo intensivo e prolungato. In questo modo si mantengono inalterate l'efficienza e la sicurezza nelle prestazioni, specialmente nei frangenti di massima necessità. I kit tubi freno Accossato utilizzano raccordi in acciaio e sono dotati di tutti i componenti necessari al montaggio, come ad esempio le viti di raccordo in acciaio e le rondelle di rame. Infine, i kit tubi freno sono accompagnati dal manuale d'istruzioni e da adesivi. Tutti i kit sono forniti completi di ogni parte.

Accossato brake line kits are assembled according to strict technical specifications, that are essential to ensure topmost performances. Accossato brake lines are provided from fading effect taking place in case of prolonged intensive use. The brake lines kits are made with stainless steel fittings and they are supplied with all the needed parts for the assembly such as screws and copper washer. Warranty card and stickers are also supplied. Brake line kits are supplied with all components.

Los kit de latiguillos de frenos de Accossato están realizados de acuerdo con estrictas especificaciones técnicas, las cuales son esenciales para garantizar las mejores prestaciones en cualquier tipo de situación. Los kit de Accossato eliminan el efecto gomoso del sistema de frenado que se nota normalmente en casos de uso intensivo y prolongado. De esta manera, se mantienen inalteradas la eficiencia y la seguridad de las prestaciones, sobre todo en las situaciones de mayor necesidad. Los kit de latiguillos de frenos de Accossato utilizan conexiones de acero inoxidable e incluyen todos los componentes necesarios para el montaje, como por ejemplo los tornillos de conexión de acero y las arandelas de cobre. Finalmente, junto a los kit de latiguillos de frenos se proporciona también el manual de instrucciones y pegatinas. Los kit incluyen todos los componentes.

Colori Copertura in PVC Trasparente

Clear PVC Cover Colours / Colores de Cobertura de PVC Transparente

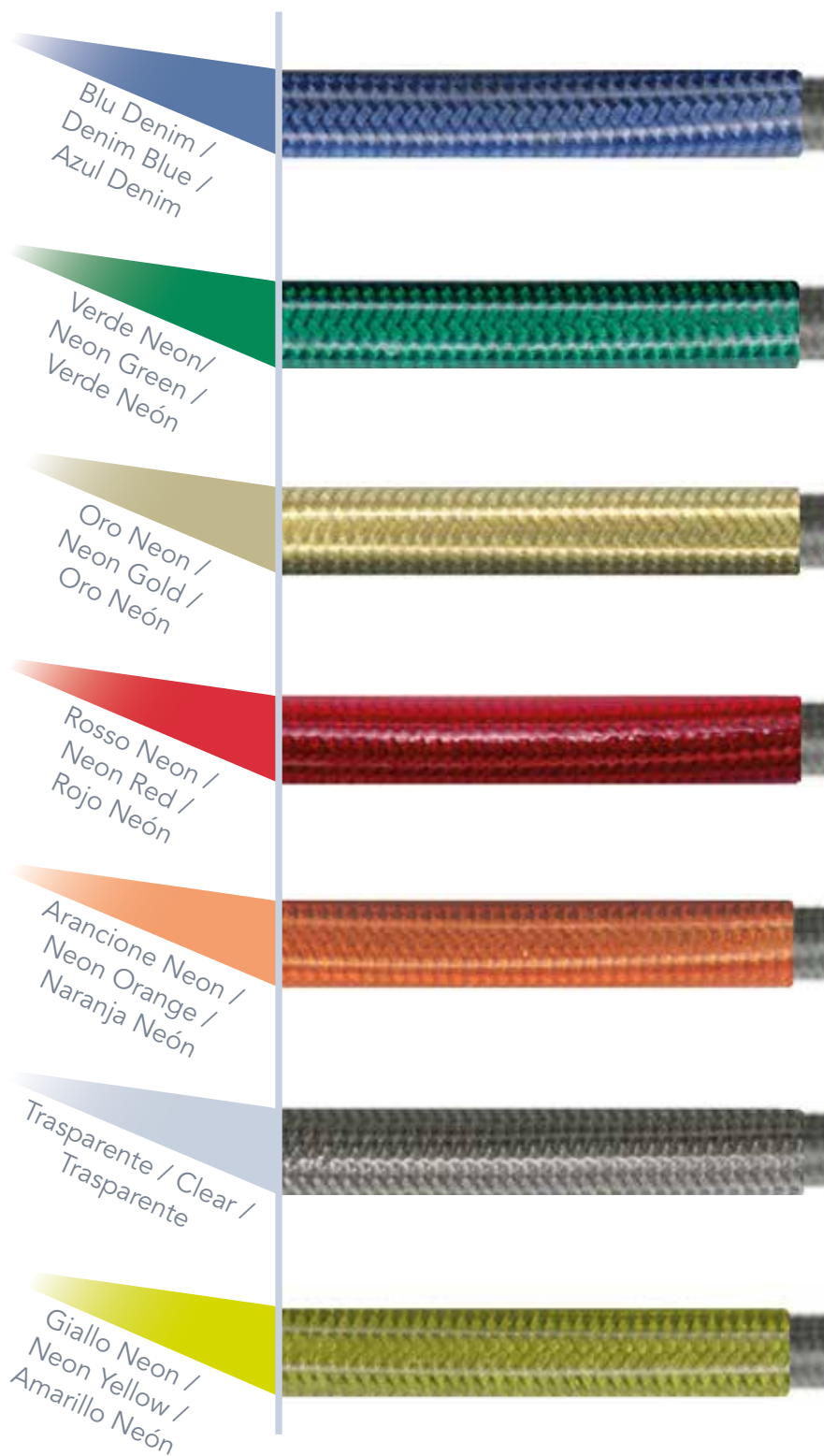

Nota: tubo (AGFR0) in vendita al metro
 Note: tube (AGFR0) sale by the meter
 Nota: tubo (AGFR0) se vende por metro

Colori Copertura in PVC Colorata

PVC Cover Colours / Colores de cobertura de PVC



Nota: tubo (AGFR0) in vendita al metro
 Note: tube (AGFR0) sale by the meter
 Nota: tubo (AGFR0) se vende por metro

Raccordi in acciaio inox per la massima resistenza, realizzati con macchinari CNC specifici. I rivestimenti colorati di altissima qualità, grazie a rigidi standard produttivi, offrono la migliore resistenza alla luce e agli agenti atmosferici.

Fitting in stainless steel for the best endurance, made by high specific billet machines. The coating colors in highest quality, made by strict production standards, offer the best light and weather resistance.

Las conexiones son de acero inoxidable y están realizadas a través de máquinas CNC específicas para garantizar la resistencia máxima. La calidad de los recubrimientos de colores es muy elevada, gracias a estándares de producción muy estrictos que garantizan la mejor resistencia a la luz y a los agentes atmosféricos.

Il ferrule crimpato in acciaio è realizzato appositamente per il prodotto tubi freno e assicura la massima sicurezza in termini di tensione e pressione. Il sistema di crimpatura perimetrale garantisce una pressatura costante per la massima sicurezza e il 100% di tenuta.

Stainless steel crimping sleeve with microcrimping system for maximum security. The perimetral crimping system guarantees a steady pressuring for maximum security and 100% endurance.

El ferrule engarzado de acero está realizado específicamente para este producto y garantiza el máximo de la seguridad en términos de tensión y presión. El sistema de engarzado perimetral garantiza un prensado constante para obtener el máximo de la seguridad y el 100% de sellado

La linea del freno è composta da un tubo interno in PTFE con maglia in INOX altamente flessibile e una copertura resistente ai raggi UV disponibile in diversi colori.

Brake line consists of PTFE inner hose with highly flexible stainless steel meshwork and a UV resistant cover available in different colors.

La línea de freno está formada por un tubo interior de PTFE con manguera trenzada de acero inoxidable extremadamente flexible y un recubrimiento resistente a los rayos ultravioleta, que está disponible de varios colores.



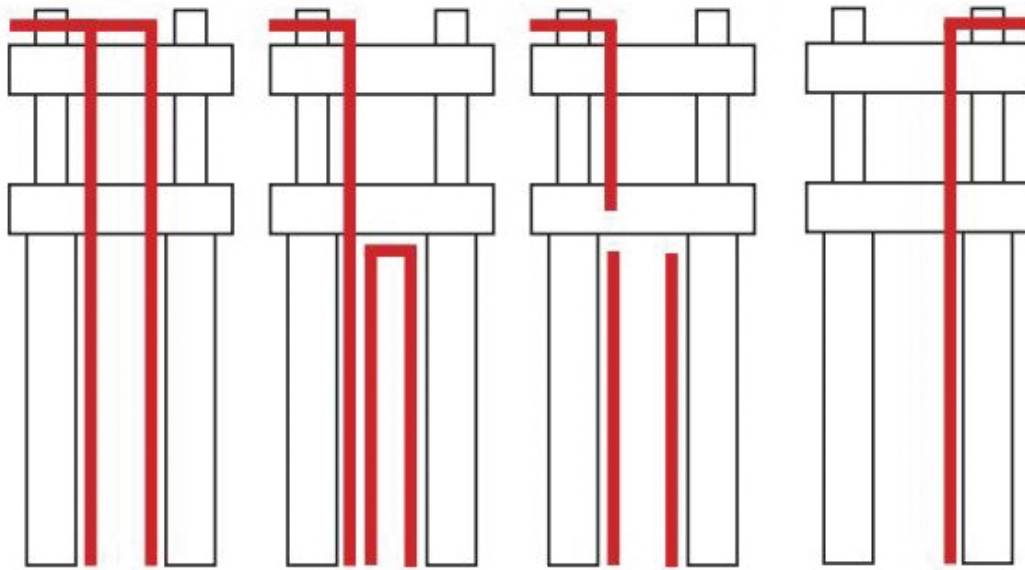

**Layout
F**

**Layout
O**

**Layout
S**

**Layout
C**

S	Standard	Stesso sviluppo dei tubi come da configurazione originale / Same brake lines as for the original configuration / Configuración de los latiguillos igual que le original
	Standard	
	Standard	
F	Diretto	Ogni tubo connette direttamente la pompa freno a ciascuna pinza sia anteriore che posteriore / Every brake lines as for the original configuration / Cada latiguillio conecta directamente la bomba de freno a cada pinza tanto anterior como trasera
	Full-lenght	
	Directo	
O	Sopra al parafrango	Il tubo anteriore connette la pompa freno alla pinza anteriore destra, mentre un altro tubo collega la pinza destra a quella sinistra passando sopra al parafrango / The front brake line connects the master cylinder to the right front brake caliper while anothe brake caliper line connects the right one to the left one, by passing over the mudguard / El latiguillo anterior conecta la bomba de freno a la pinza anterior derecha, mientras que otro latiguillo conecta la pinza derecha a la izquierda pasando por encima del gurdabarros.
	Over the mudguard	
	Por encima del guardabarros	
C	Frizione	Lo stesso sviluppo dei tubi frizione come da configurazione originale / Same clutchline as the original layout / Configuración de los latiguillos de embrague igual que la original
	Clutch	
	Embrague	

■ Tubi Freno "Modular System"

Brake Lines "Modular System" / Latiguillos de frenos "Modular System"

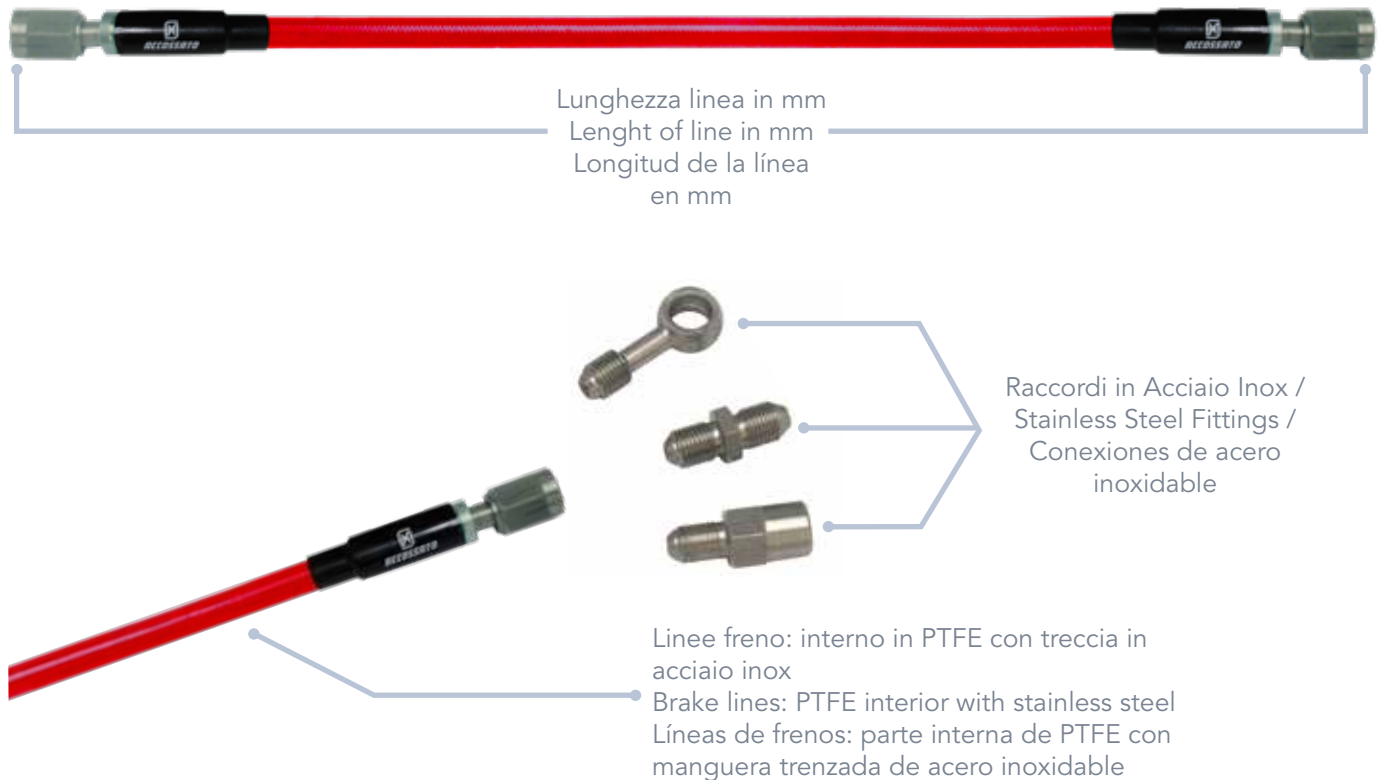

■ Descrizione / Description / Descripción:

Il sistema di tubi modulari Accossato offre ai rivenditori la possibilità di poter soddisfare sempre le esigenze di ogni cliente, unendo il grande vantaggio di ridurre il magazzino dei tubi in treccia. I tubi sono disponibili in varie lunghezze e dotati di supporto su cui avvitare il raccordo scelto. L'esclusivo "Sistema Modulare Accossato" garantisce qualità e affidabilità massime, senza alterare nel tempo la capacità performante.

Accossato hose modular system allows dealers to always fulfill their customers' needs, by offering the great advantage of limiting stockhouse management. Available in several measures, hose are provided with connection to crimp selected banjo on it. "Accossato Modular Hoses exclusive system guarantees the highest quality and reliability standards, without performance getting altered in the course of time.

El sistema de latiguillos modulares de Accossato ofrece a los revendedores la posibilidad de satisfacer siempre las necesidades de cada cliente además de la ventaja de reducir el almacenamiento de manguera trenzada. Los latiguillos están disponibles de varias longitudes y cuentan con un soporte en el que atornillar el banjo seleccionado. El exclusivo "Sistema Modular de Accossato" garantiza el máximo de la calidad y de la fiabilidad, sin alterar las prestaciones a lo largo del tiempo

■ Assemblaggio / Assembly / Ensamblaje



Tubo Freno
Brake Hose
Latigullo de Freno



Banjo Sistema Modulare
Banjo Modular System
Banjo Sistema Modular

Sistema modulare
Modular System
Sistema Modular

■ Installazione / Installation / Instalación



Avvitare il banjo sul tubo freno
Screw the banjo onto the brake hose
Atornillar el banjo en el latigullo de freno

■ Regolazione / Adjusting / Ajuste



Ruotare il banjo nella posizione desiderata e chiudere a 20 - 23 N/m
Turn the banjo to the desired position and close at 20 - 23 N/m
Rotear el banjo en la posición deseada y cerrar a 20 - 23 N/m

■ Montaggio / Mounting / Montaje



Tubo "Modular System" montato
Tube Modular System mounted
Latigullo "Modular System" montado

Accessori di Ricambio

Spare parts / Accesorios de repuesto



Codice / Reference / Código	Descrizione / Description / Descripción
MS3215	Ø10 mm - 0°
MS3216	Ø10 mm - 25°
MS3217	Ø10 mm - 45°
MS3218	Ø10 mm - 60°
MS3219	Ø10 mm - 90°



MS3713

M10 x 1.00 Metric - Femmina fissa

M10 x 1.00 Metric - Fixed female

M10 x 1.00 Metric - Hembra fija



MS3714

M10 x 1.00 Metric - Maschio fisso

M10 x 1.00 Metric - Fixed male

M10 x 1.00 Metric - Macho fijo

Lunghezza Tubi

Hose Measures / Longitud de los latiguillos



Codice / Reference / Código	Specifiche / Specifics / Especificaciones	Codice / Reference / Código	Specifiche / Specifics / Especificaciones
MS0100	100 mm	MS0600	600 mm
MS0125	125 mm	MS0625	625 mm
MS0150	150 mm	MS0650	650 mm
MS0175	175 mm	MS0675	675 mm
MS0200	200 mm	MS0700	700 mm
MS0225	225 mm	MS0725	725 mm
MS0250	250 mm	MS0750	750 mm
MS0275	275 mm	MS0800	800 mm
MS0300	300 mm	MS0850	850 mm
MS0325	325 mm	MS0900	900 mm
MS0350	350 mm	MS0950	950 mm
MS0375	375 mm	MS1000	1000 mm
MS0400	400 mm	MS1050	1050 mm
MS0425	425 mm	MS1100	1100 mm
MS0450	450 mm	MS1150	1150 mm
MS0475	475 mm	MS1200	1200 mm
MS0500	500 mm	MS1250	1250 mm
MS0525	525 mm	MS1300	1300 mm
MS0550	550 mm	MS1375	1375 mm
MS0575	575 mm	MS1400	1400 mm

Colori Copertura in PVC Trasparente

Clear PVC Cover Colours / Colores de cobertura de PVC transparente

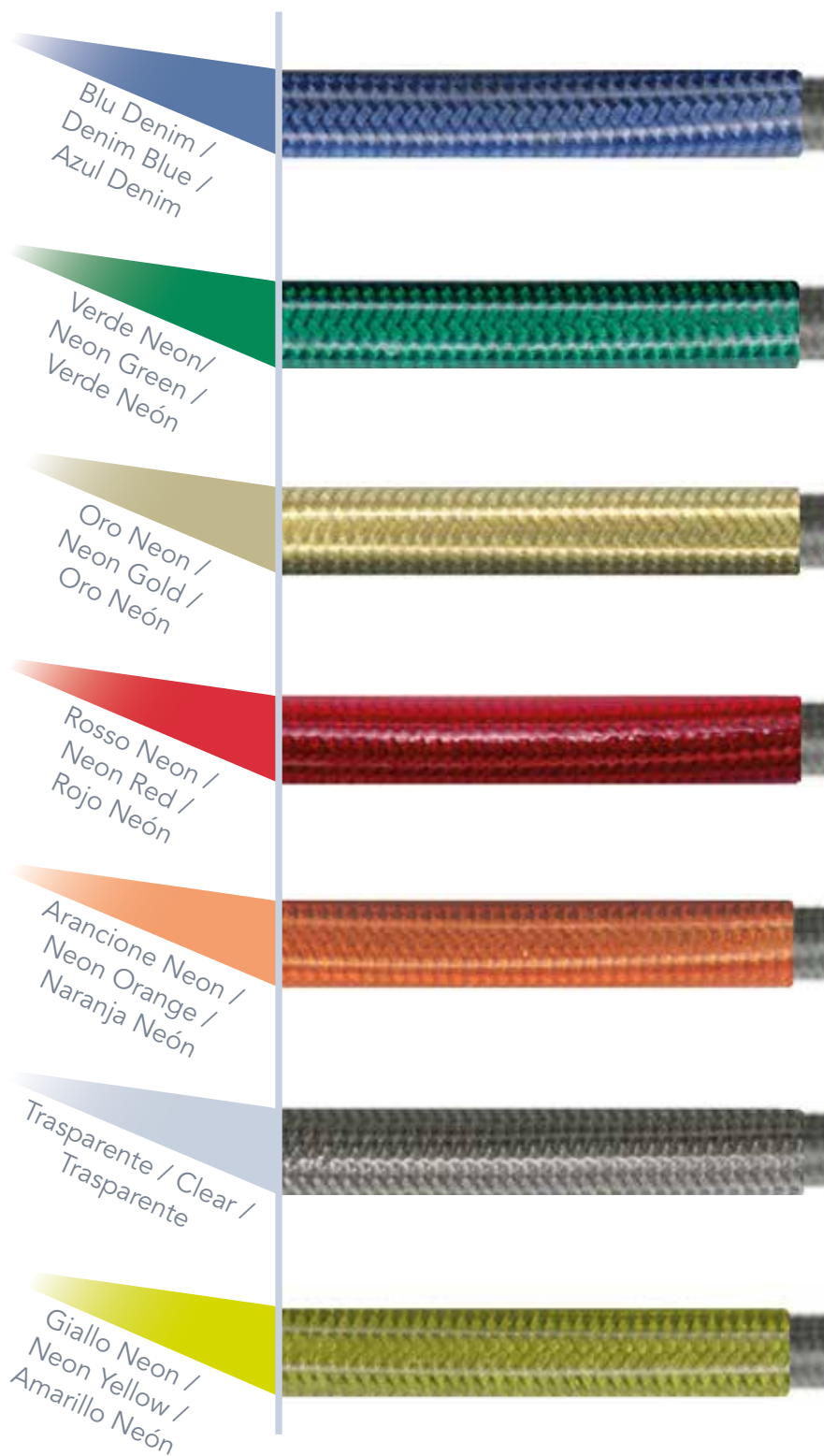

Nota: tubo (AGFR0) in vendita al metro
 Note: tube (AGFR0) sale by the meter
 Nota: latiguillo (AGFR0) se vende por metro

Colori Copertura in PVC Colorata

PVC Cover Colours / Colores de cobertura de PVC



Nota: tubo (AGFR0) in vendita al metro
 Note: tube (AGFR0) sale by the meter
 Nota: latiguillo (AGFR0) se vende por metro

■ Tubi Freno "Easy Modular System"

Brake Lines "Easy Modular System"

Latiguillos de frenos "Easy Modular System"

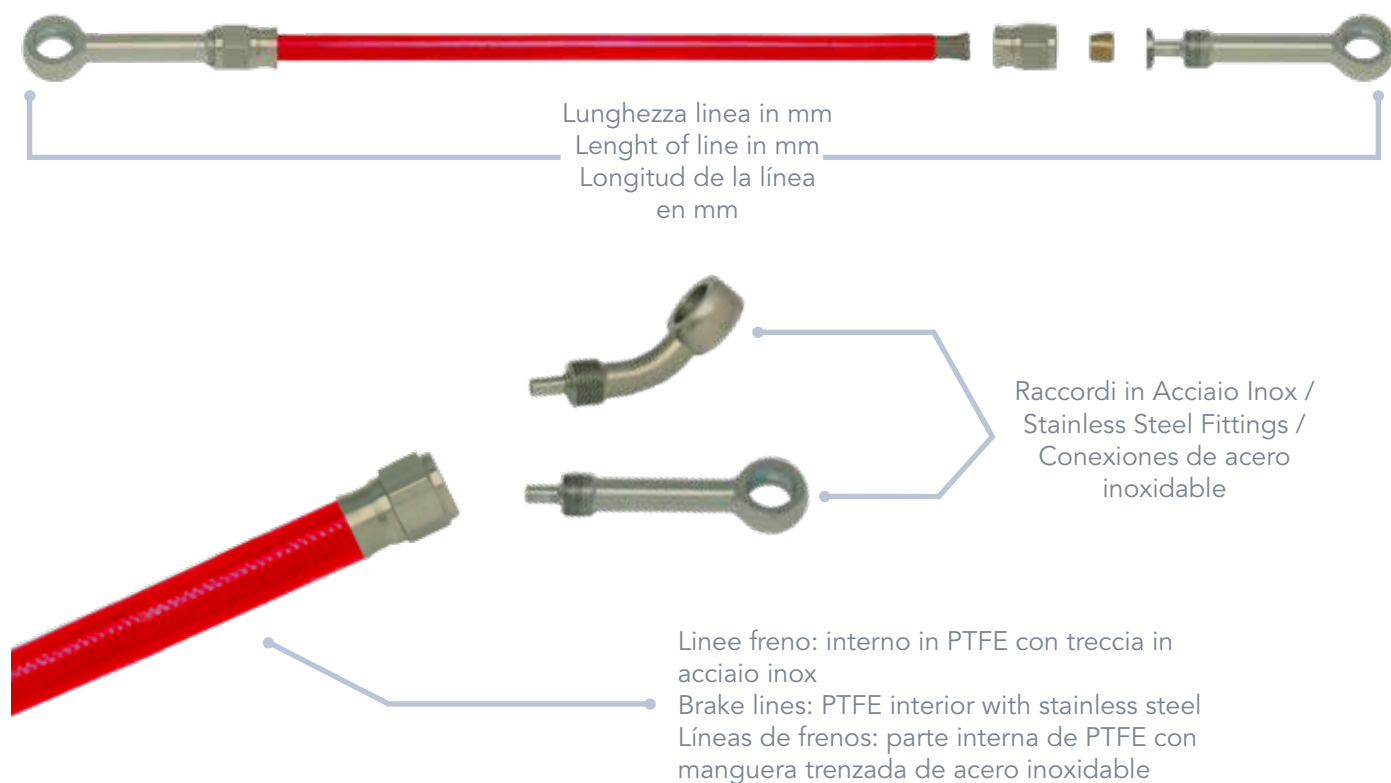

■ Descrizione / Description / Descripción:

Il raccordi "easy modular system" sono realizzati in acciaio inox 304 e consentono il rapido assemblaggio del kit tubi freno: utilissimi per approvvigionamento rapido o realizzazione di un prototipo. Possono essere utilizzati più volte, sostituendo solo il tubo: Il montaggio del kit tubi freno deve essere eseguito esclusivamente da personale qualificato ed il loro utilizzo è limitato ai soli circuiti chiusi. Correttamente montato, il sistema "easy modular" offre le stesse garanzie e prestazioni dei tubi freno pressati.

"Easy modular system" joints are made of 304 stainless steel and allow brake hoses rapid assembly: specifically designed for fast procurement or prototype production. Joints can be reused several times, by replacing the hose solely. Brake line kits must be assembled by specialized personnel only and their use is restricted to close tracks only. If properly assembled, "easy modular system" offers the same performances and warranties as already crimped brake hoses.

Las conexiones "easy modular system" están realizados de acero inoxidable 304 y permiten montar el kit de latiguillos de frenos rápidamente: son especialmente útiles para el abastecimiento rápido o la realización de un prototipo. Se pueden utilizar varias veces, sustituyendo solo la manguera. Para el montaje del kit de latiguillos de frenos hay que dirigirse exclusivamente a personal cualificado y su utilización está limitada a los circuitos cerrados. Si se monta correctamente, el sistema "easy modular" ofrece las mismas garantías y prestaciones de los latiguillos de frenos engarzados.

■ Assemblaggio / Assembly / Ensamblaje

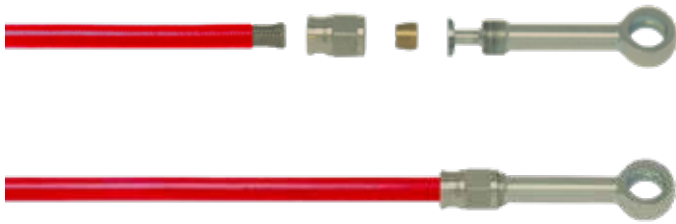

Sistema modulare
Modular System
Sistema Modular

■ Installazione / Installation / Instalación



Tagliare il rivestimento nell'estremità del tubo e inserire la ghiera e l'ogiva

Cut the hose coating on the end and insert the ring nut and the nose cone

Cortar la cobertura en la extremidad del latiguillo e insertar el dial y la ogiva

■ Regolazione / Adjusting / Ajuste



Ruotare il banjo nella posizione desiderata e chiudere a 20 - 23 N/m

Turn the banjo to the desired position and close at 20 - 23 N/m

Rotear el banjo en la posición deseada y cerrar a 20 - 23 N/m

■ Montaggio / Mounting / Montaje



Tubo "Easy Modular System" montato

Tube "Easy Modular System" mounted

Latiguillo "Easy Modular System" montado

Accessori di Ricambio

Spare parts / Accesorios de Repuesto



Codice / Reference / Código	Specifiche / Specifics / Especificaciones
EM3210	Ø10 mm - 0°
EM3211	Ø10 mm - 25°
EM3212	Ø10 mm - 45°
EM3220	Ø10 mm - 60°
EM3213	Ø10 mm - 90°
EM3221	Ø10 mm - 25° lat/side

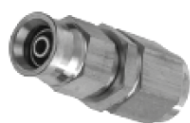

Codice / Reference / Código	Specifiche / Specifics / Especificaciones
EM3214	M10x1
EM3219	M10x1,25
EM3215	3/8"



Codice / Reference / Código	Specifiche / Specifics / Especificaciones
EM3216	M10x1
EM3217	M10x1,25
EM3218	3/8"



MS3112

Ogiva

Nose gone

Ogiva

Colori Copertura in PVC Trasparente

Clear PVC Cover Colours / Colores de cobertura de PVC Transparente

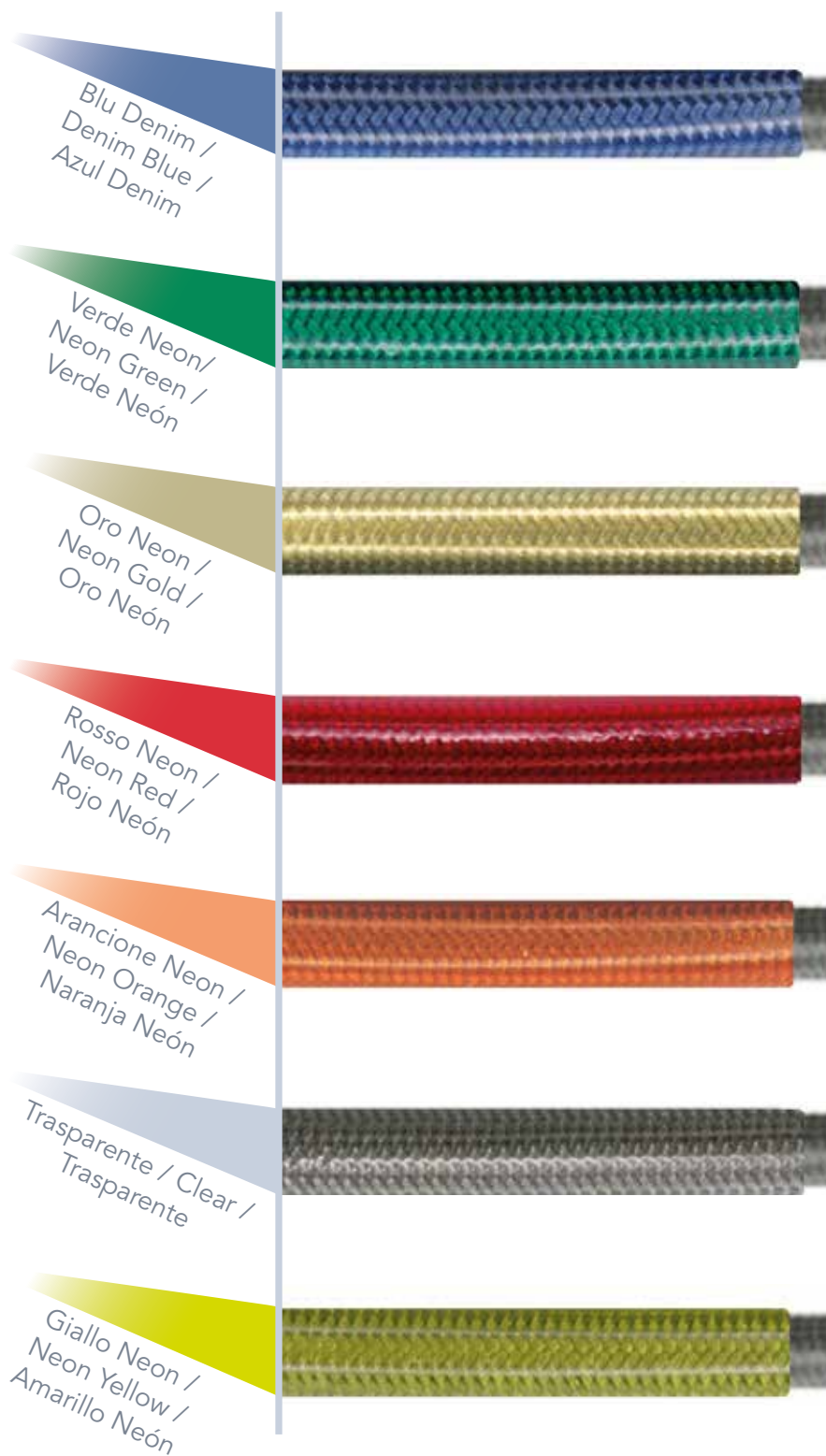

Nota: tubo (AGFR0) in vendita al metro

Note: tube (AGFR0) sale by the meter

Nota: latiguillo (AGFR0) se vende por metro

Colori Copertura in PVC Colorata

PVC Cover Colours / Colores de cobertura de PVC



Nota: tubo (AGFR0) in vendita al metro
 Note: tube (AGFR0) sale by the meter
 Nota: latiguillo (AGFR0) se vende por metro

Accessori Tubi Freno

Brake Hose Accessories / Accesorios latiguillos de frenos

GROM01



Gommino passacavo

Rubber cable gland

Pasacable de goma

MS3715



Fascetta passacavo

Cable clip

Abrazadera pasacable

Rondelle in rame / Copper Washes / Arandelas de cobre



Codice / Reference / Código	Specifiche / Specifics / Especificaciones
ROND08	Ø 8 mm
ROND10	Ø 10 mm
ROND12	Ø 12 mm

Rondelle in alluminio / Aluminium Washers / Arandelas de aluminio



Codice / Reference / Código	Specifiche / Specifics / Especificaciones
ROND08A	Ø 8 mm
ROND10A	Ø 10 mm
ROND12A	Ø 12 mm

GROM02



Bullone singolo / Single Bolt / Tornillo Individual

Codice / Reference / Código	Specifiche / Specifics / Especificaciones
MS2369	M8x1
MS2365	M10x1
MS2366	M10x1,25
MS2367	3/8"
MS2370	M12x1



Bullone doppio / Double Bolt / Doble Tornillo

Codice / Reference / Código	Specifiche / Specifics / Especificaciones
MS2362	M10x1
MS2363	M10x1,25
MS2364	3/8"



RC015

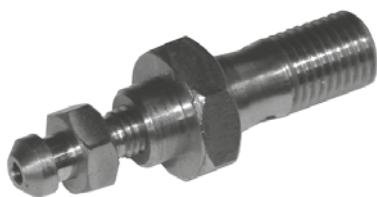

Valvola di spurgo singolo M8x1

Single bleed nipple M8x1

Válvula de purga individual M8x1



Valvola di spurgo singolo / Single bleed nipple /
Válvula de purga individual

Codice / Reference / Código	Specifiche / Specifics / Especificaciones
MS2371	M10x1
MS2372	M10x1,25



Valvola di spurgo doppio / Double bleed nipple /
Válvula de purga doble

Codice / Reference / Código	Specifiche / Specifics / Especificaciones
MS2373	M10x1
MS2373	M10x1,25

Accessori Tubi Freno "Componenti Sciolti"

Brake Hose Accessories "Loose Components"

Accesorios Latiguillos de Frenos "Componentes Suelos"



Banjo dritto / Straight banjo /
Banjo recto

Codice / Reference / Código	Specifiche / Specifics / Especificaciones
ZP92-08	Ø 8 mm
ZP92-10	Ø 10 mm
ZP92-11	Ø 11 mm
ZP92-12	Ø 12 mm



Banjo colorato Ø 10 mm /
Coloured banjo Ø 10 mm /
Banjo de color Ø 10 mm

Codice / Reference / Código	Specifiche / Specifics / Especificaciones
ZP92-10C	Dritto / Straight / Dritto
ZP93-10C	Piegato 20° front / 20° front bend / Doblado 20° front /
ZP94-10C	Piegato 45° front / 45° front bend / Doblado 45° front /
ZP97-10C	Piegato 70° front / 70° front bend / Doblado 70° front /
ZP99-10C	Piegato 90° front / 90° front bend / Piegato 90° front
ZP95-10C	Piegato 20° laterale / 20° side bend / Doblado 20° laterale

ZP92-10-LONG



Banjo dritto lungo Ø 10 mm

Long straight banjo Ø 10 mm

Banjo recto largo Ø 10 mm

Banjo piegato 20° front / 20° front bend banjo / Banjo Doblado 20° front



Codice / Reference / Código	Specifiche / Specifics / Especificaciones
ZP93-08	Ø 8 mm
ZP93-10	Ø 10 mm
ZP93-12	Ø 12 mm

Banjo piegato 45° front / 45° front bend banjo / Banjo Doblado 45° front



Codice / Reference / Código	Specifiche / Specifics / Especificaciones
ZP94-08	Ø 8 mm
ZP94-10	Ø 10 mm
ZP94-12	Ø 12 mm

Banjo piegato 70° front / 70° front bend banjo / Banjo Doblado 70° front



Codice / Reference / Código	Specifiche / Specifics / Especificaciones
ZP97-08	Ø 8 mm
ZP97-10	Ø 10 mm
ZP97-12	Ø 12 mm

Banjo piegato 90° front / 90° front bend banjo /
Banjo Doblado 90° front



Codice / Reference / Código	Specifiche / Specifics / Especificaciones
ZP99-08	Ø 8 mm
ZP99-10	Ø 10 mm
ZP99-12	Ø 12 mm

Banjo piegato 20° laterale / 20° side bend banjo /
Banjo Doblado 20° lateral



Codice / Reference / Código	Specifiche / Specifics / Especificaciones
ZP95-08	Ø 8 mm
ZP95-10	Ø 10 mm
ZP95-12	Ø 12 mm

Femmina girevole dritta / Swivel female straight /
Hembra giratoria recta



Codice / Reference / Código	Specifiche / Specifics / Especificaciones
ZP50-03	3/8" x 24 JIC
ZP50-31	M10 x 1 Metric
ZP50-32	M10 x 1,25 Metric

Femmina girevole 45° / 45° swivel female /
Hembra doblada 45°



Codice / Reference / Código	Specifiche / Specifics / Especificaciones
ZP53-03	3/8" x 24 JIC
ZP53-31	M10 x 1 Metric
ZP53-32	M10 x 1,25 Metric



Femmina girevole 90° / 90° swivel female /
Hembra giratoria 90°

Codice / Reference / Código	Specifiche / Specifics / Especificaciones
ZP54-03	3/8" x 24 JIC
ZP54-31	M10 x 1 Metric
ZP54-32	M10 x 1,25 Metric



Maschio girevole dritto / Swivel male straight /
Macho giratorio recto

Codice / Reference / Código	Specifiche / Specifics / Especificaciones
ZP52-03	3/8" x 24 JIC
ZP52-31	M10 x 1 Metric
ZP52-32	M10 x 1,25 Metric



Maschio girevole 45° / 45° swivel male /
Macho giratorio 45°

Codice / Reference / Código	Specifiche / Specifics / Especificaciones
ZP73-03	3/8" x 24 JIC
ZP73-31	M10 x 1 Metric
ZP73-32	M10 x 1,25 Metric



Femmina girevole 90° / 90° swivel female /
Hembra giratoria 90°

Codice / Reference / Código	Specifiche / Specifics / Especificaciones
ZP74-03	3/8" x 24 JIC
ZP74-31	M10 x 1 Metric
ZP74-32	M10 x 1,25 Metric



Maschio fisso dritto / Fixed male straight /
Macho fijo recto

Codice / Reference / Código	Specifiche / Specifics / Especificaciones
ZP60-31	M10 x 1 Metric
ZP57-31	M10 x 1 Metric
ZP57-32	M10 x 1,25 Metric



Femmina fissa dritta / Fixed female straight /
Hembra fija recta

Codice / Reference / Código	Specifiche / Specifics / Especificaciones
ZP60-31	M10 x 1 Metric



Femmina fissa dritta / Fixed female straight /
Hembra fija recta

Codice / Reference / Código	Specifiche / Specifics / Especificaciones
ZP63-31	M10 x 1 Metric
ZP63-32	M10 x 1,25 Metric



Maschio fisso dritto lungo /
Fixed long male straight /
Macho fijo recto largo

Codice / Reference / Código	Specifiche / Specifics / Especificaciones
ZP69-31	M10 x 1 Metric



Raccordo speciale / Special part /
Conexión especial

Codice / Reference / Código	Specifiche / Specifics / Especificaciones
ZP202	M10 x 1 Metric



Raccordo speciale / Special part /
Conexión especial

Codice / Reference / Código	Specifiche / Specifics / Especificaciones
ZP203	M10 x 1 Metric



Raccordo speciale / Special part /
Conexión especial

Codice / Reference / Código	Specifiche / Specifics / Especificaciones
ZP204	M10 x 1 Metric



Raccordo speciale / Special part /
Conexión especial

Codice / Reference / Código	Specifiche / Specifics / Especificaciones
TMAX	M10 x 1 Metric



Raccordo speciale / Special part /
Conexión especial

Codice / Reference / Código	Specifiche / Specifics / Especificaciones
ABS-02	3/8" x 24 JIC



Raccordo speciale / Special part /
Conexión especial

Codice / Reference / Código	Specifiche / Specifics / Especificaciones
ZP98	Ø 10 mm - dritto/ straight/dritto



Raccordo speciale / Special part /
Conexión especial

Codice / Reference / Código	Specifiche / Specifics / Especificaciones
ZP210	M10 x 1 Metric



Raccordo speciale / Special part /
Conexión especial

Codice / Reference / Código	Specifiche / Specifics / Especificaciones
TEE	Tee



Raccordo speciale / Special part /
Conexión especial

Codice / Reference / Código	Specifiche / Specifics / Especificaciones
ELBOW	Elbow



Inserto / Insert / Inserto

Codice / Reference / Código	Specifiche / Specifics / Especificaciones
INSERT EXT LONG	L=73 mm



Inserto / Insert / Inserto

Codice / Reference / Código	Specifiche / Specifics / Especificaciones
INSERT MEDIUM	L=44 mm



Inserto / Insert / Inserto

Codice / Reference / Código	Specifiche / Specifics / Especificaciones
INSERT LONG	L=55 mm



Inserto / Insert / Inserto

Codice / Reference / Código	Specifiche / Specifics / Especificaciones
INSERT SHORT	L=31 mm



Inserto convesso / Convex ended insert / Inserto convexo

Codice / Reference / Código	Specifiche / Specifics / Especificaciones
INSERT CVX36	L=36 mm



Inserto convesso / Convex ended insert / Inserto convexo

Codice / Reference / Código	Specifiche / Specifics / Especificaciones
INSERT CVX53	L=53 mm

Adattatore / Adapter / Adaptador



Codice / Reference / Código	Specifiche / Specifics / Especificaciones
ZP0303C	3/8" x 24 JIC
ZP3131C	M10 x 1 Metric
ZP3232C	M10 x 1,25 Metric
ZP3132C	M10 x 1 - M10 x 1,25 Metric
ZP6003C	3/8 JIC - M10 x 1,25 Metric

Ghiera / Ferrule / Dial



Codice / Reference / Código	Specifiche / Specifics / Especificaciones
FERRULE	

Tag



Codice / Reference / Código	Specifiche / Specifics / Especificaciones
TAG	Termorestringente / Heat shrink / Termorestringente

Tag



Codice / Reference / Código	Specifiche / Specifics / Especificaciones
TAG30	In silicone / Silicon made / In silicone

Macchina Crimpatrice Manuale

Manual Lightweight Crimp Machine / Máquina de Engarzar Manual

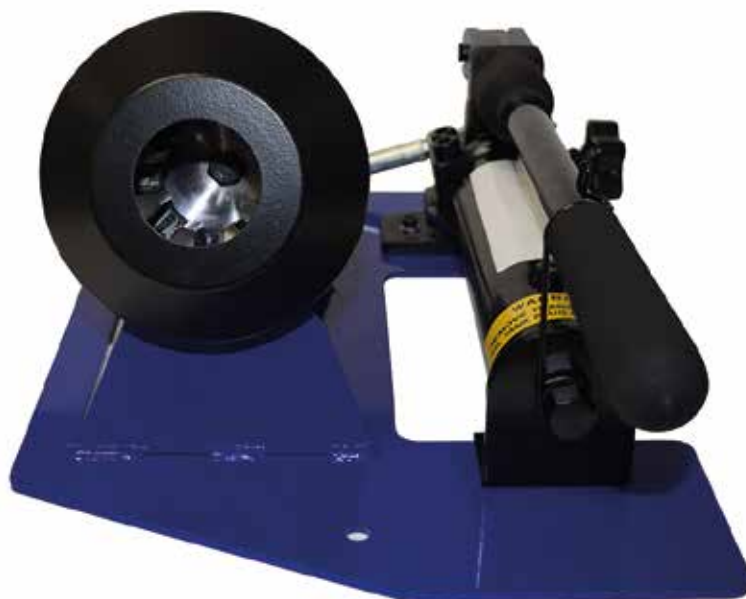

TL001

■ Descrizione / Description / Descripción:

Funzionamento manuale. Leggera, compatta e facile da usare è caratterizzata da un design esclusivo ed è adatta per eseguire riparazioni in loco. Dotata di un set matrice non intercambiabile, che la rende quindi la scelta perfetta per un uso specifico e di routine.

Manual lightweight is compact machine and easy to use. It is characterized by an exclusive design and it is suitable to carry out fixing on site. Fitted with a not interchangeable master die set, thus making it the perfect choice for specific and routine usage.

Funciona manualmente. Es ligera, compacta y fácil de usar. Está caracterizada por un diseño exclusivo y es apta para realizar reparaciones in situ. Cuenta con una matriz no intercambiable que hace que sea la opción perfecta para un uso específico y rutinario.

■ Specifiche / Specification / Especificaciones:

- Area di crimpatura/ Crimping range / Rango de engarzado: 10 mm (Intervallo di 10 mm tra 5 mm e 35 mm disponibile su richiesta / Any 10 mm between 5 mm and 35 mm available on request / Intervalo de 10 mm entre 5 mm y 35 mm disponible bajo petición)
- Massima forza di crimpatura / Max crimping force / Fuerza de engarzado máxima: 630 KN
- Pressatura tubo diametro /diameter hose capacity / Prensado tubo diámetro: 5-15 mm
- Apertura massima della macchina / Max machine opening/
Abertura máxima de la máquina: +34 (L'apertura massima è il risultato delle dimensioni nominali del set-master usato / The maximum opening is the result of the sum of this value and the nominal size number of used master die set / La abertura máxima es el resultado del tamaño nominal del set-master utilizado)
- Apertura massima di lavoro / Max work opening / Abertura máxima de trabajo: +34mm (L'apertura massima di lavoro è il risultato delle dimensioni nominali del set-master usato / The maximum working diameter is the result of the sum of this value and the nominal size number of used master die set / La abertura máxima de trabajo es el resultado del tamaño nominal de la matriz utilizada)
- Calibrazione / Calibration / Calibración:
quadrante micrometrico / dial micrometer / Dial micrométrico
- Funzionamento / Operation / Funcionamiento:
pompa manuale doppia velocità con valvola di sicurezza integrata / twin speed hand pump with integrated relief valve / bomba manual de velocidad doble con válvula de seguridad integrada
- Peso netto / Net weight / Peso neto: 23 Kg
- Peso lordo / Gross weight / Peso bruto: 29 Kg

Macchina Crimpatrice Pneumo-Idraulica

Pneumo-Idraulic Lightweight Crimp machine

Máquina de Engarzar Neumohidráulica



TL002

■ Descrizione / Description / Descripción:

Funzionamento pneumo-idraulico, compatta e facile da usare, è caratterizzata da un design esclusivo ed è adatta per eseguire riparazioni in loco. La macchina è dotata di un set matrice non intercambiabile, che la rende quindi la scelta perfetta per un uso specifico di routine.

Pneumo-idraulic lightweight is compact machine and easy to use. It is characterized by an exclusive design and it is suitable to carry out fixing on site. Fitted with a not interchangeable master die set, thus making it the perfect choice for specific and routine usage.

Funciona de manera neumohidráulica. Es compacta y fácil de usar. Está caracterizada por un diseño exclusivo y es apta para realizar reparaciones in situ. Cuenta con una matriz no intercambiable que hace que sea la opción perfecta para un uso específico y rutinario.

■ Specifiche / Specification / Especificaciones:

- Area di crimpatura/ Crimping range / Rango de engarzado: 10 mm (Intervallo di 10 mm tra 5 mm e 35 mm disponibile su richiesta / Any 10 mm between 5 mm and 35 mm available on request / Intervalo de 10 mm entre 5 mm y 35 mm disponible bajo petición)
- Massima forza di crimpatura / Max crimping force / Fuerza de engarzado máxima: 630 KN
- Pressatura tubo diametro /diameter hose capacity / Prensado tubo diámetro: 5-15 mm
- Apertura massima della macchina / Max machine opening/
Abertura máxima de la máquina: +34 (L'apertura massima è il risultato delle dimensioni nominali del set-master usato / The maximum opening is the result of the sum of this value and the nominal size number of used master die set / La abertura máxima es el resultado del tamaño nominal del set-master utilizado)
- Apertura massima di lavoro / Max work opening / Abertura máxima de trabajo: +34mm (L'apertura massima di lavoro è il risultato delle dimensioni nominali del set-master usato / The maximum working diameter is the result of the sum of this value and the nominal size number of used master die set / La abertura máxima de trabajo es el resultado del tamaño nominal de la matriz utilizada)
- Calibrazione / Calibration / Calibración:
quadrante micrometrico / dial micrometer / Dial micrométrico
- Funzionamento / Operation / Funcionamento:
idraulica [690 bar / 10,00 psi] / Air Hydraulic pump [690 bar / 10,00 psi] / Bomba hidráulica de aire [690 bar / 10,00 psi]
- Peso netto / Net weight / Peso neto: 25 Kg
- Peso lordo / Gross weight / Peso bruto: 31 Kg



■ Mescola organica (OR)

Organic (OR) Compound / Mezcla orgánica (OR)



■ Descrizione / Description / Descripción:

Le pastiglie mescola organica "OR" Accossato garantiscono prestazioni durature e un'usura limitata del disco con un'elevata modulazione in frenata. La gamma di queste pastiglie copre sia il mercato degli scooter che quello delle moto stradali e off-road.

Accossato organic compound brake pads "OR" guarantee durable performances and a limited wear of the disc with a high braking modulation. The range of these pads covers both the scooter market and the road and off-road motorcycles.

Las pastillas de mezcla orgánica "OR" Accossato garantizan prestaciones duraderas y un desgaste limitado del disco gracias a una modulación del frenado elevada. La gama de estas pastillas abarca tanto el mercado de los scooters como el de las motos de carretera y off-road.

Mescola Sinterizzata Standard (ST)

Sintered Standard (ST) Compound / Mezcla Sinterizada Estándar



■ Descrizione / Description / Descripción:

Le pastiglie freno sinterizzate mescola "ST" Accossato sono realizzate con il processo produttivo di sinterizzazione che permette un'ottima stabilità delle prestazioni con il mantenimento di un elevato coefficiente d'attrito. La particolare mescola permette una drastica diminuzione dell'effetto "fading" anche in alte temperature. Questo tipo di mescola è stato studiato per garantire un coefficiente d'attrito alto e costante sia alle alte che alle basse temperature, dando un ottimo attrito anche sul bagnato.

The Accossato "ST" compound brake pads are realized by sintering productive process that allows to get the best stability of the performances with a high grip maintenance. The particularity of this compound allows to minimize the fading-effect even at higher temperatures. This type of compound was studied to guarantee a high and constant grip level at high and low temperatures, giving a good grip on wet ground as well.

Las pastillas de freno sinterizadas de mezcla "ST" de Accossato están realizadas a través del proceso de producción de sinterización, lo cual permite obtener una estabilidad excelente de las prestaciones a través del mantenimiento de un coeficiente de fricción elevado. Esta mezcla especial permite minimizar el efecto "fading" incluso en las altas temperaturas. Este tipo de mezcla fue proyectado para garantizar un coeficiente de fricción elevado y constante tanto en las temperaturas elevadas como en las bajas, garantizando un buen coeficiente de fricción sobre superficie mojada también.

Pastiglie Off-Road (STMX)

Off-Road (STMX) Brake Pads / Pastillas Off-Road (STMX)



Descrizione / Description / Descripción:

Le pastiglie Accossato "STMX" nascono con lo scopo di accontentare le esigenze di tutti quei piloti appassionati dell'Off-Road. Infatti, le STMX sono studiate essenzialmente per il mondo cross, enduro e in generale per il fuoristrada.

The Accossato STMX pads have been created to satisfy the demand of those pilots who love the Off-Road. For this reason, the STMX is a compound essentially worked out for the cross, enduro and off-road world.

Las pastillas de Accossato "STMX" nacen con el objetivo de satisfacer las necesidades de todos los aficionados al mundo del off-road. De hecho, las pastillas STMX han sido proyectadas esencialmente para el mundo cross, enduro y, en general, para las motos off-road.

Pastiglie Rcing (Mescola in Cramica ZXC)

Racing (Pottery Compound ZXC) Brake Pads

Pastillas Racing (Mezcla de Cerámica ZXC)



Descrizione / Description / Descripción:

La mescola in "ZXC" è prodotta mediante sinterizzazione dove la componente in ceramica è il legante della matrice. Questa pastiglia è resistente alle medie temperature di utilizzo e offre un ottimo coefficiente di attrito che mantiene costante la frenata ed evita l'effetto "fading", sopportando le elevate temperature del disco freno. Questa pastiglia è indicata solo per l'uso racing.

The pottery "ZXC" compound is produced with sintering-process, in which pottery is the bonding agent of the matrix. This pad is medium temperature resistant; it gives a high grip maintenance that guarantees a constant braking and avoids the fading effect, bearing the high temperature of the brake disc. This pad is recommended for racing use only.

La mezcla "ZXC" se produce a través del proceso de sinterización en el que la componente cerámica es el elemento ligante de la matriz. Esta pastilla resiste a las temperaturas intermedias y ofrece un coeficiente de fricción excelente, que mantiene constante el frenado y evita el efecto "fading", soportando las temperaturas elevadas del disco de frenos. Esta pastilla se recomienda solo para el uso racing.

■ Pastiglie Street/Rcing (Z Evolution Mescola EV1)

Street/Racing (Z Evolution EV1 Compound) Brake Pads

Pastillas Street/Racing (Z Evolution Mezcla EV1)



■ Descrizione / Description / Descripción:

Le pastiglie in mescola EV1 sono progettate per uso sia stradale che racing amatoriale. Sono pastiglie a carattere aggressivo e forniscono altissime prestazioni in ogni condizione

The EV1 brake pads are designed for a street and an amatorial racing use. This kind of compound is very aggressive and offers high performance in every condition.

Las pastillas de mezcla EV1 están proyectadas tanto para el uso en carretera como para los pilotos amateur. Estas pastillas tienen un carácter agresivo y garantizan prestaciones muy elevadas en todas las condiciones.

■ Caratteristiche tecniche / Technical Details / Características técnicas:

- Grip eccellente per un massimo di reattività / Excellent grip for an extremely reacting braking / Fricción excelente para alcanzar el máximo de la reactividad
- Alta efficienza sia sull'asciutto sia sul bagnato / High performing braking and dry or wet weather / Eficiencia elevada tanto en las superficies mojadas como en las secas.
- Nessun fading / No fading / No fading

Pastiglie Top Racing (Z Evolution Mescola EV2)

Top Racing (Z Evolution EV2 Compound) Brake Pads

Pastillas Top Racing (Z Evolution Mezcla EV2)



Descrizione / Description / Descripción:

Le pastiglie in mescola EV2 sono progettate solo per l'impiego racing: vengono sviluppate dai migliori piloti in condizioni di corsa. Sconsigliate per dischi "Wave" e "Butterfly".

The EV2 brake pads are racing use only: they are developed thanks to the best top racers during the races. Not recommended for "Wave" and "Butterfly" brake rotors.

Las pastillas de mezcla EV2 están proyectadas exclusivamente para el uso racing y las desarrollaron los mejores pilotos durante las competiciones. No se recomienda el uso con los discos "Wave" y "Butterfly"

Caratteristiche tecniche / Technical Details / Características técnicas:

- Grip eccellente, frenata estremamente reattiva / Excellent grip, extremely reactive brake / Fricción excelente, frenado extremadamente reactivo
- Consumo del disco bassissimo / Excellent wear of the disc / Desgaste del disco muy bajo
- Ottime prestazioni sia alle basse che alle alte temperature / High performances at low and high temperature / Prestaciones excelentes tanto en las temperaturas elevadas como en las bajas

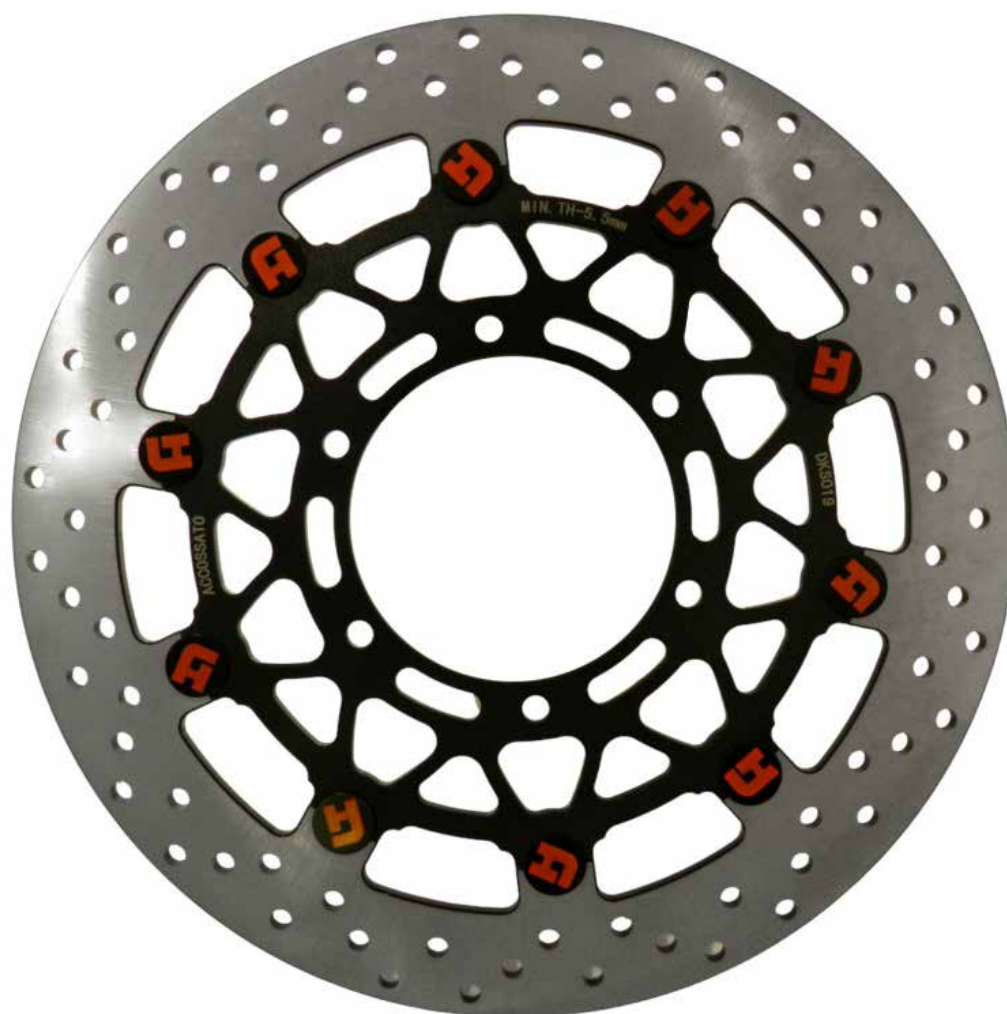

■ Introduzione

I dischi freno Accossato, nati dall'esperienza maturata nelle competizioni sportive di superbike, moto 2 e moto 3, sono frutto di una ricerca nel design e nel confort. Con l'obiettivo di creare dischi freno più leggeri possibili, garantiscono la massima prestazione durante l'utilizzo.

Il particolare disegno dei dischi ed i materiali utilizzati permettono di trasferire la forza frenante in maniera efficace, grazie ad un approfondito studio realizzato sulle tolleranze e al "gioco" tra la campana e la fascia frenante. Il ridotto peso del disco comporta un grande vantaggio nella guidabilità e nel controllo della moto.

Nei dischi flottanti, il collegamento con la campana, ricavata dal pieno in lega leggera, avviene tramite i nottolini con il logo Accossato.

Il sistema di nottolini permette la trasmissione della coppia, garantendo una costanza durante la dilatazione termica e mantenendo un'elevata resistenza all'usura.



I dischi Accossato possono essere montati in pochi passaggi, tuttavia è consigliabile rivolgersi ad un'officina specializzata:

1. Smontare il disco originale dalla moto; controllare che le viti di fissaggio siano in buone condizioni e, se necessario, sostituirle.
2. Controllare che sul mozzo della ruota non siano presenti residui, di alcun tipo, che non permettano il corretto appoggio del disco.
3. Posizionare il disco sulla ruota e chiudere le viti. Le viti devono essere della qualità e della lunghezza adeguata al lavoro che devono svolgere. La chiusura deve essere effettuata con una chiave dinamometrica, tarata in maniera corretta.
4. Controllare le condizioni generali della pinza, verificandone anche il corretto funzionamento e, se presenti, eliminare detriti o impurità dalla stessa. Assicurarsi che tra il diametro esterno del disco e la pinza vi sia una luce di almeno 2 mm e, in caso contrario, utilizzare dei distanziali per regolare la distanza tra la pinza e il disco.
5. Durante il montaggio della ruota è necessario verificare il perfetto allineamento tra la pinza e il disco, controllando inoltre che la ruota giri liberamente. Infatti, se il disco non fosse perfettamente montato si comprometterebbe il corretto funzionamento dello stesso, provocando un'usura irregolare delle pastiglie o impedendo la regolare rotazione della ruota stessa. Il disco deve poter flottare liberamente dopo il montaggio. La flottanza minima deve essere di 0,2 mm.
6. Verificare che le pastiglie siano in buono stato, e nel caso in cui la superficie frenante sia troppo usurata o consumata in maniera anomala, se ne raccomanda la sostituzione. Se le pastiglie venissero sostituite, occorrerebbe controllarne lo spessore poiché, se esso fosse eccessivo potrebbe impedire il regolare scorrimento della ruota. Attenzione: la garanzia non viene riconosciuta in caso di dischi danneggiati dall'utilizzo di pastiglie non idonee.
7. Per ottenere migliori risultati, si consiglia di sostituire le pastiglie ogni volta che si sostituisce il disco.
8. Finito il montaggio, effettuare un accurato rodaggio del disco, evitando frenate aggressive e aumentando progressivamente l'intensità delle frenate, fino a quando non si avrà la sensazione di aver raggiunto la massima capacità frenante. Attenzione: durante questa fase, controllare periodicamente il corretto appoggio delle pastiglie sul disco.
9. Si raccomanda di effettuare controlli periodici sulle condizioni generali dell'impianto frenante e dei punti sopra elencati.

Sui dischi Accossato è indicato lo spessore minimo di esercizio del disco, in quanto un disco freno consumato, in caso di sollecitazioni estreme, rischia di spezzarsi: si consiglia di sostituire i dischi freno ogni 30/40 mila chilometri o quando il disco risulta essere consumato, presenta graffi, solchi o la fascia frenante scende al di sotto dello spessore di sicurezza.

■ Introduction

Accossato brake discs, born from the expertise gained in Superbike, Moto 2 and Moto 3 sports competitions, are the result of research into design and comfort, with the target of creating the lightest brake disc, ensuring maximum performance during use.

The particular design of the discs and the materials used allow the braking force to be effectively transferred, thanks to an in-depth study carried out on tolerances and the “clearance” between the hub flange and the brake band. The reduced weight of the disc leads to a great advantage in handling and controlling the bike.

The connection with the hub flange in light CNC alloy, occurs through the pawls with the Accossato logo.

The pawl system lets the transmission of torque ensuring consistency during thermal expansion and maintaining a high resistance to wear.



Accossato discs can be assembled in a few steps, but it is recommended to contact a specialized workshop:

1. Remove the original disc from the bike; check that the fixing screws are in good condition and replace them if necessary.
2. Check that there are no residues of any kind on the wheel hub that won't allow the disc to lay correctly.
3. Place the disc on the wheel and close the screws. The screws must be of the appropriate quality and length for the purpose. Closing must be done with a correctly calibrated torque wrench.
4. Check the general conditions of the caliper, also verifying its correct functioning, if present, remove any debris or impurities from it. Make sure that there is a gap of at least 2 mm between the external diameter of the disc and the caliper, otherwise use spacers to adjust the distance between the caliper and the disc.
5. When assembling the wheel, it is necessary to check the perfect alignment between the caliper and the disc, also check that the wheel turns freely. This is mandatory because if the disc is not perfectly mounted, it can compromise its correct functioning by causing irregular wear of the pads, or prevent the regular rotation of the wheel itself. The disc must be able to float freely after mounting. The minimum float must be 0.2 mm.
6. Check that the pads are in good conditions and if the braking surface is too worn or abnormally worn, it is recommended to replace it. If the pads are replaced, you must check the thickness because if it is excessive, it could prevent the regular sliding of the wheel.
7. For best results it is recommended to replace the pads whenever the disc is replaced.
8. After assembly, proceed with a careful running-in of the disc, avoiding aggressive braking, gradually increasing the intensity of braking until you feel you reached maximum braking capacity. Attention: during this step, regularly check the correct support of the pads on the disc.
9. It is recommended to carry out regular checks on the general conditions of the braking system and the points listed above. The minimum working thickness of the disc is pointed out on Accossato discs, as a worn brake disc risks breaking in the event of extreme stress: it is advisable to replace the brake discs every 30/40 thousand kilometres or when the disc is worn-out, has scratches, grooves or the braking surface falls below the safety thickness.

■ Introducción

Los discos de frenos de Accossato, realizados gracias a la experiencia en las competiciones de Superbike, Moto2 y Moto 3, son el resultado de la investigación en términos de diseño y confort, con el objetivo de crear los discos más ligeros posible. Garantizan el máximo de las prestaciones. El diseño característico de los discos y los materiales utilizados permiten transferir la fuerza de frenado de manera eficaz, gracias a un estudio en profundidad de las tolerancias y la holgura entre la campana y la banda de frenado. El peso reducido del disco implica una importante ventaja en la conducibilidad y en el control de la moto.

En los discos flotantes, la conexión con la campana - hecha de aleación ligera obtenida mediante fresado - está realizada a través de trinquetes con el logo de Accossato. El sistema de trinquetes permite la transmisión del par, garantizando constancia en la dilatación térmica y manteniendo una resistencia al desgaste elevada.



Los discos de Accossato se pueden montar en unos pocos pasos, sin embargo se recomienda dirigirse a un taller especializado:

1. Desmonte el disco original de la moto; controle que las condiciones de los tornillos de fijación sean buenas y, si es necesario, reemplácelas.
2. Controle que en el cubo de la rueda no haya residuos de ningún tipo que puedan impedir colocar correctamente el disco.
3. Posicione el disco en la rueda y atornille los tornillos, los cuales deben ser de la calidad y de la longitud adecuadas al trabajo que tienen que realizar. El cierre se debe efectuar a través de una llave dinamométrica calibrada correctamente.
4. Controle las condiciones generales de la pinza, comprobando también que funcione correctamente y, elimine eventuales residuos o impurezas. Verifique que haya un espacio de al menos 2mm entre el diámetro exterior del disco y la pinza y, en caso contrario, utilice unos espaciadores para ajustar la distancia entre la pinza y el disco.
5. Cuando se monta la rueda es necesario verificar que la pinza y el disco sean perfectamente alineados y que la rueda gire libremente. De hecho, en el caso de que el disco no fuera montado correctamente, esto afectaría su correcto funcionamiento y causaría un desgaste irregular de las pastillas o impediría la rotación regular de la misma rueda. El disco debe flotar libremente después de la instalación. La flotación mínima es de 0,2 mm.
6. Verifique que las pastillas estén en buenas condiciones y, si la superficie frenante es demasiado desgastada o consumida de manera anómala, se recomienda reemplazarlas. Si se sustituyen las pastillas, es necesario controlar su grosor porque, si este fuera excesivo, podría impedir el regular deslizamiento de la rueda. Advertencia: no se reconocerá la garantía en caso de discos dañados por el uso de pastillas no adecuadas.
7. Para alcanzar resultados mejores, se aconseja sustituir las pastillas cada vez que se sustituye el disco.
8. Una vez terminado el montaje, realice un rodaje del disco meticuloso, evitando los frenados agresivos y aumentando progresivamente la intensidad de los frenados hasta tener la sensación de haber alcanzado el máximo de la capacidad de frenado. Advertencia: en esta fase, controle periódicamente que las pastillas se apoyen de manera correcta en el disco.
9. Se recomienda efectuar controles periódicos de las condiciones generales del sistema de frenado y de los puntos mencionados anteriormente. En los discos de Accossato se indica el grosor mínimo del disco, porque un disco consumido, si es sometido a tensiones extremas, corre el riesgo de romperse; se recomienda reemplazar los discos de frenos cada treinta/cuarenta mil Kilómetros cuando el disco aparezca consumido, tiene arañazos, surcos o si la banda de frenado desciende por debajo del grosor de seguridad. No se reconocerá la garantía en caso de discos dañados a causa de errores de montaje.

■ Rodaggio Dischi / Disc Running in / Rodaje de los Discos

Si consiglia di effettuare circa 5 giri di pista per il rodaggio dei dischi, compiuti a velocità media, in modo che il 90% della superficie della mescola d'attrito venga a contatto con il disco. Evitare di rodare il disco mantenendo sia l'acceleratore che il freno azionati in quanto causerebbe un eccessivo surriscaldamento delle pastiglie e deterioramento della mescola.

It is advisable to carry out about 5 laps of the track to run in the discs, carried out at medium speed, so that 90% of the surface of the friction compound has come into contact with the disc.

Avoid running in of the disc by keeping both the accelerator and the brake activated. This will only lead to excessive overheating of the pads which causes deterioration of the compound.

Se recomienda dar unas 5 vueltas a la pista para rodar los discos, realizadas a velocidad media, para que el 90% de la superficie del compuesto de fricción entre en contacto con el disco.

Evite rodar el disco con el acelerador y el freno activados, porque esto provocaría un sobrecalentamiento excesivo de las pastillas y el deterioro del compuesto.

Nota: il disco non deve essere soggetto a impatti oppure contaminato da liquidi corrosivi

Note: the disc must not have been subjected to impact or contaminated with corrosive liquids, oil or grease

Nota: el disco no debe sufrir choques ni ser contaminado por líquidos corrosivos

Dischi Flottanti

Floating Brake Discs / Discos flotantes

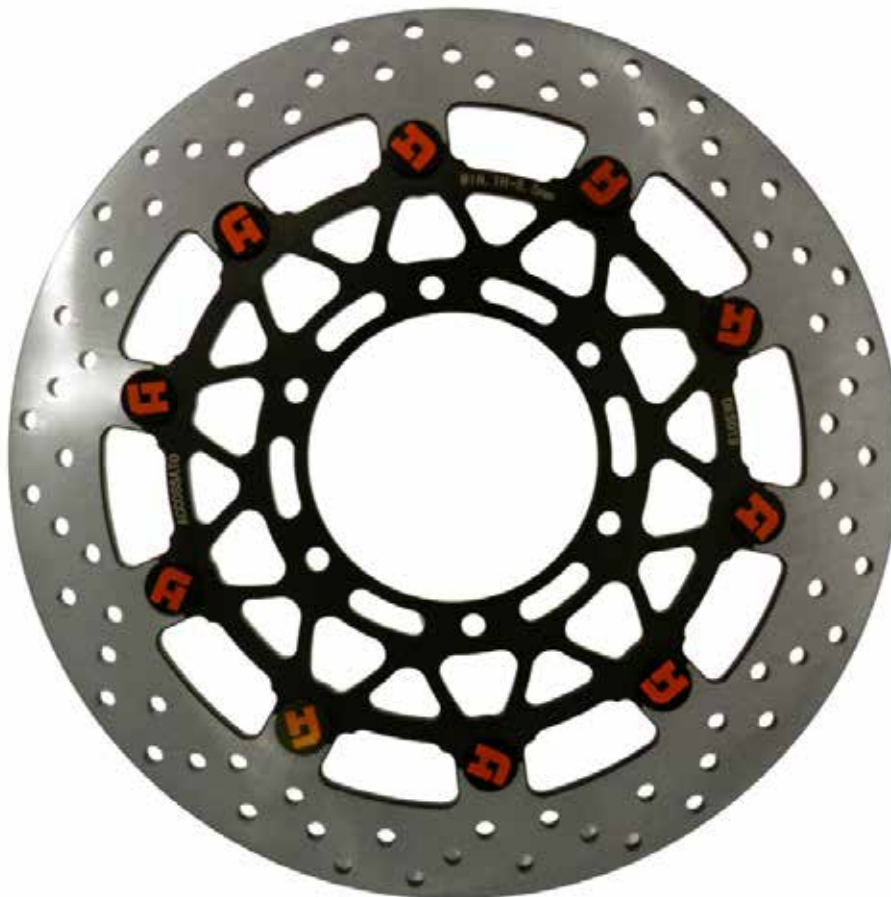

Codice / Reference / Código	Specifiche / Specifics / Especificaciones
DKS019	<p> Ø Esterno / Ø Outer / Ø Exterior: 320 mm Ø Interno / Ø Inner / Ø Interior: 102,2 mm Spessore / Thickness / Grosor: 6 mm N. fori / No. holes / N. agujeros: 6 Interasse fori / Bolt patterns / Distancia agujeros: 120 mm Ø fori / Ø holes / Ø agujeros: 8,5 mm </p>

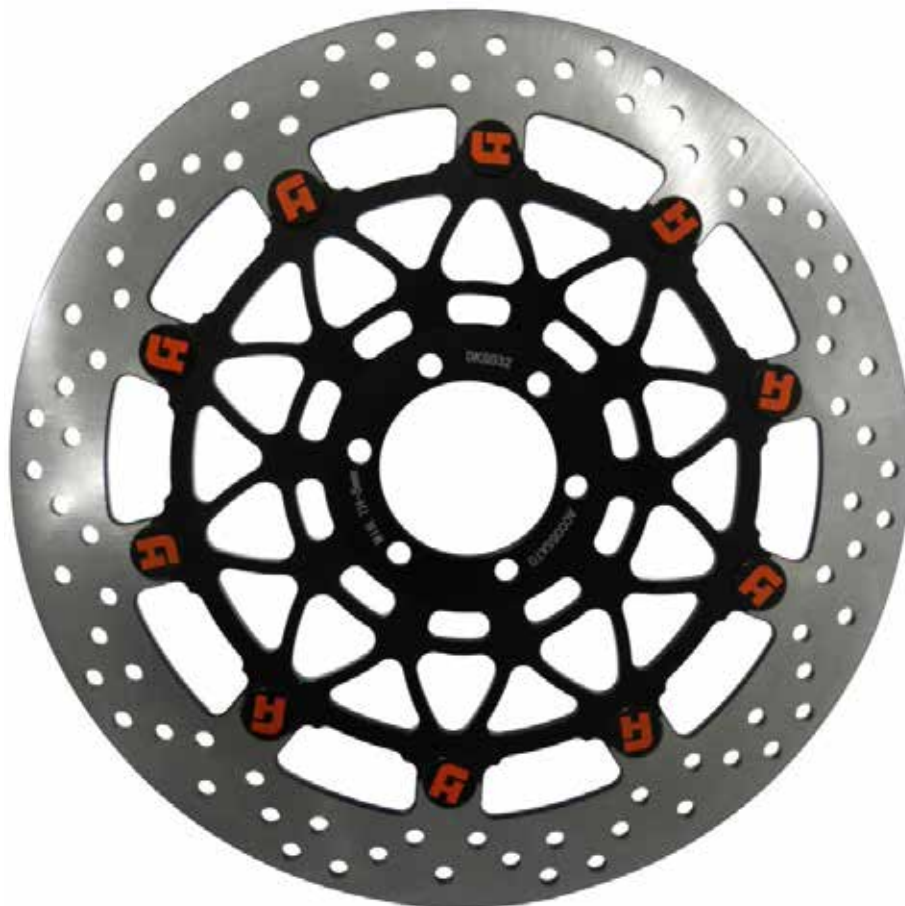

Codice / Reference / Código

Specifiche / Specifics / Especificaciones

DKS032

Ø Esterno / Ø Outer / Ø Exterior: 320 mm
 Ø Interno / Ø Inner / Ø Interior: 64 mm
 Spessore / Thickness / Grosor: 5,5 mm
 N. fori / No. holes / N. agujeros: 6
 Interasse fori / Bolt patterns / Distancia agujeros : 80 mm
 Ø fori / Ø holes / Ø agujeros: 8,5 mm

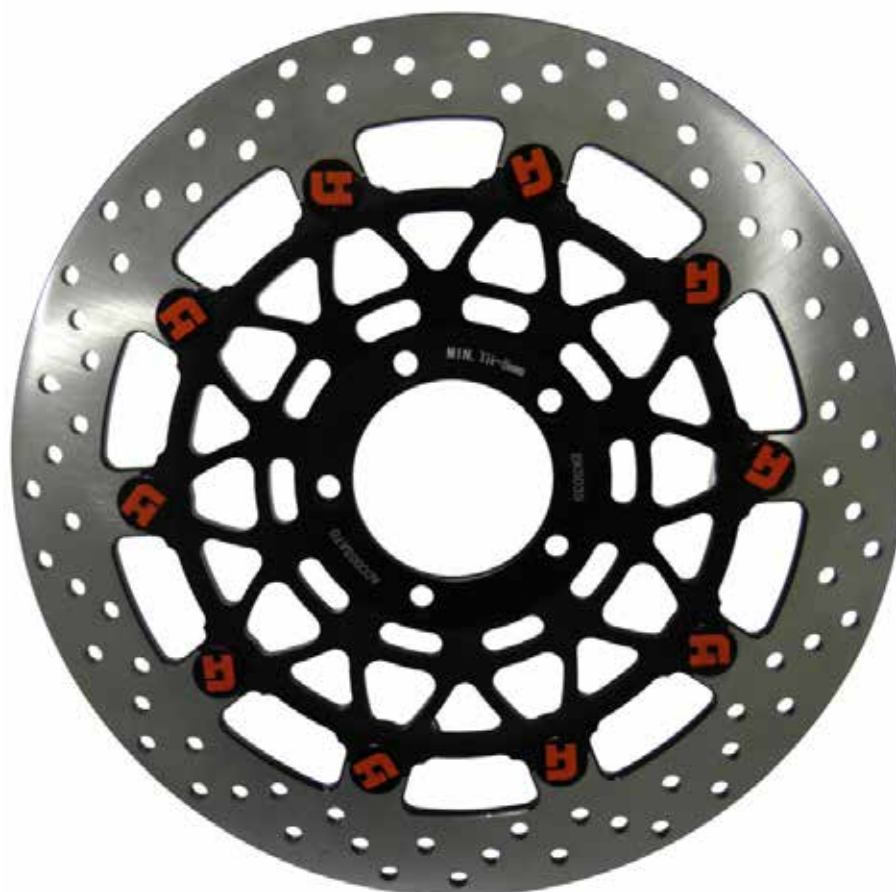

Codice / Reference / Código	Specifiche / Specifics / Especificaciones
DKS035	<p> Ø Esterno / Ø Outer / Ø Exterior: 320 mm Ø Interno / Ø Inner / Ø Interior: 72 mm Spessore / Thickness / Grosor: 5,5 mm N. fori / No. holes / N. agujeros: 5 Interasse fori / Bolt patterns / Distancia agujeros : 90 mm Ø fori / Ø holes / Ø agujeros: 8,5 mm </p>

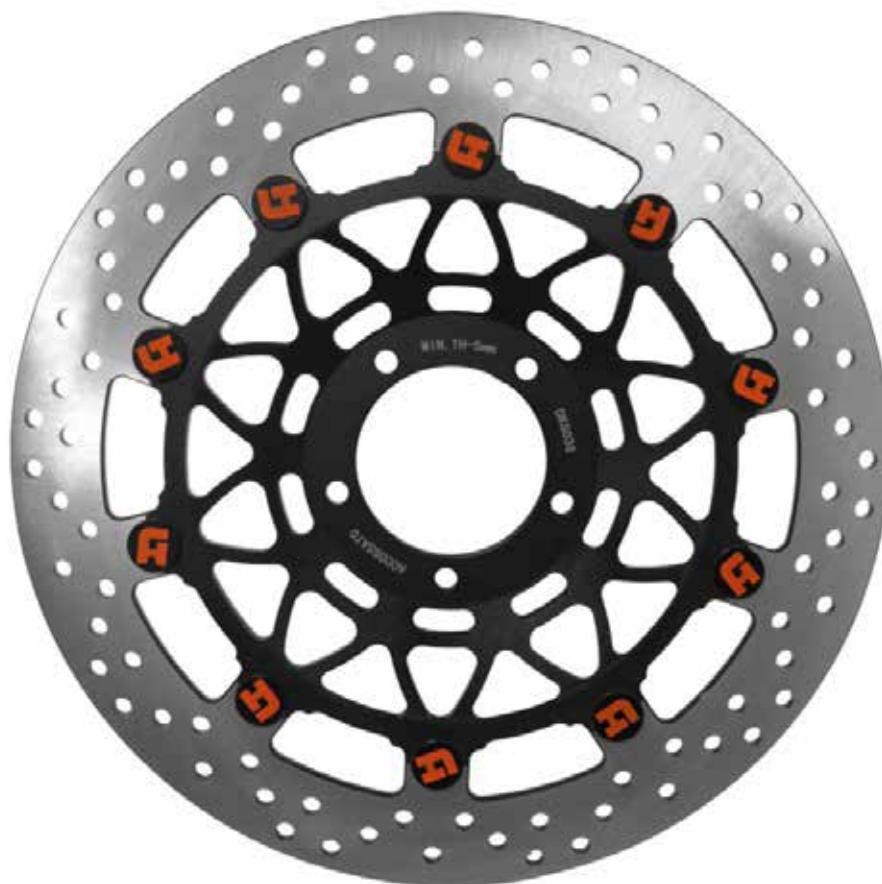

Codice / Reference / Código

Specifiche / Specifics / Especificaciones

DKS036

Ø Esterno / Ø Outer / Ø Exterior: 330 mm
 Ø Interno / Ø Inner / Ø Interior: 72 mm
 Spessore / Thickness / Grosor: 5,5 mm
 N. fori / No. holes / N. agujeros: 5
 Interasse fori / Bolt patterns / Distancia agujeros: 90 mm
 Ø fori / Ø holes / Ø agujeros: 8,5 mm

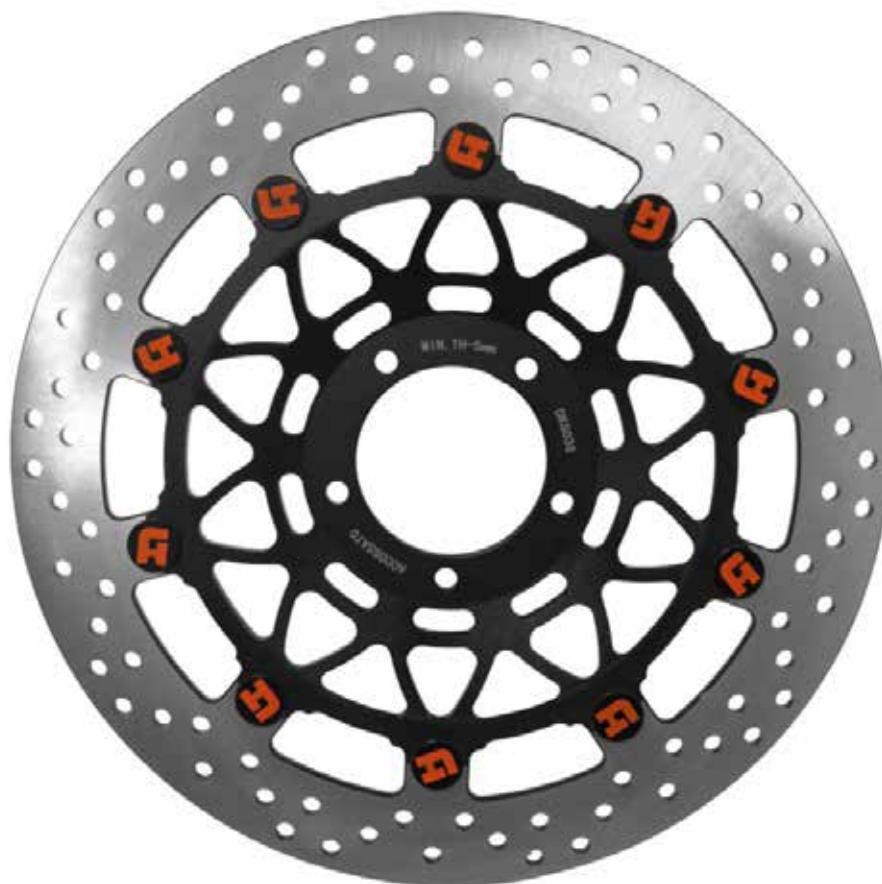

Codice / Reference / Código	Specifiche / Specifics / Especificaciones
DKS038	<p> Ø Esterno / Ø Outer / Ø Exterior: 320 mm Ø Interno / Ø Inner / Ø Interior: 94 mm Spessore / Thickness / Grosor: 5,5 mm N. fori / No. holes / N. agujeros: 5 Interasse fori / Bolt patterns / Distancia agujeros: 110 mm Ø fori / Ø holes / Ø agujeros: 6,5 mm </p>

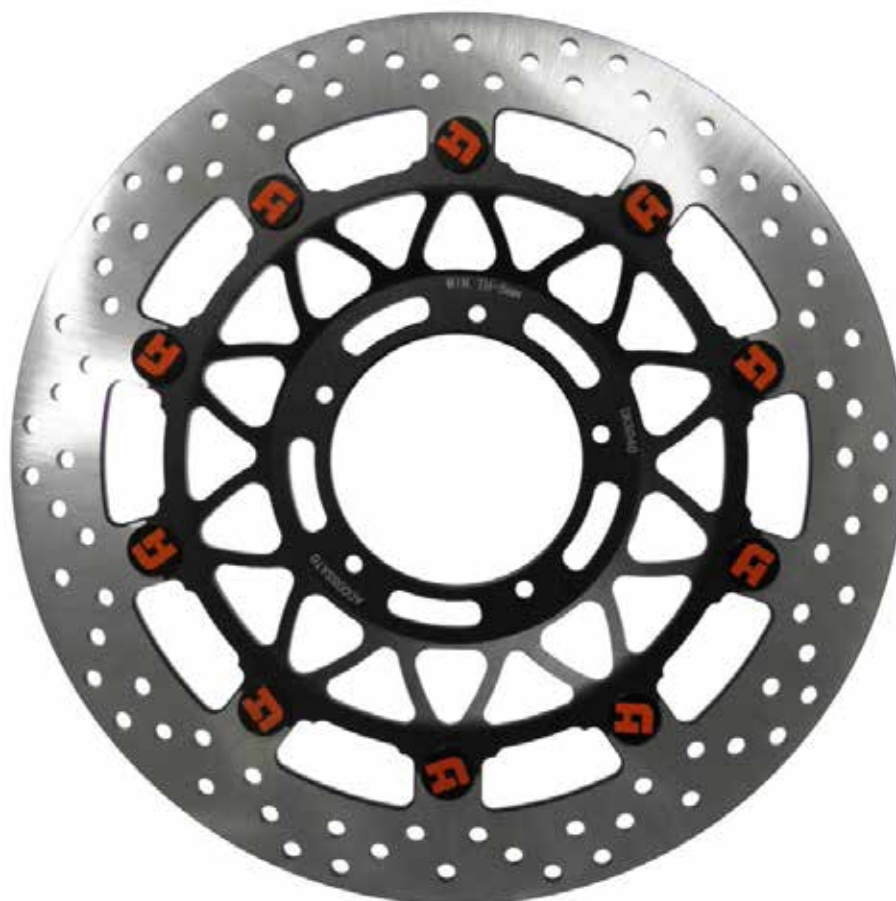

Codice / Reference / Código

Specifiche / Specifics / Especificaciones

DKS040

Esterno / Ø Outer / Ø Exterior: 320 mm
 Ø Interno / Ø Inner / Ø Interior: 94 mm
 Spessore / Thickness / Grosor: 5,5 mm
 N. fori / No. holes / N. agujeros: 5
 Interasse fori / Bolt patterns / Distancia agujeros: 110 mm
 Ø fori / Ø holes / Ø agujeros: 6,5 mm

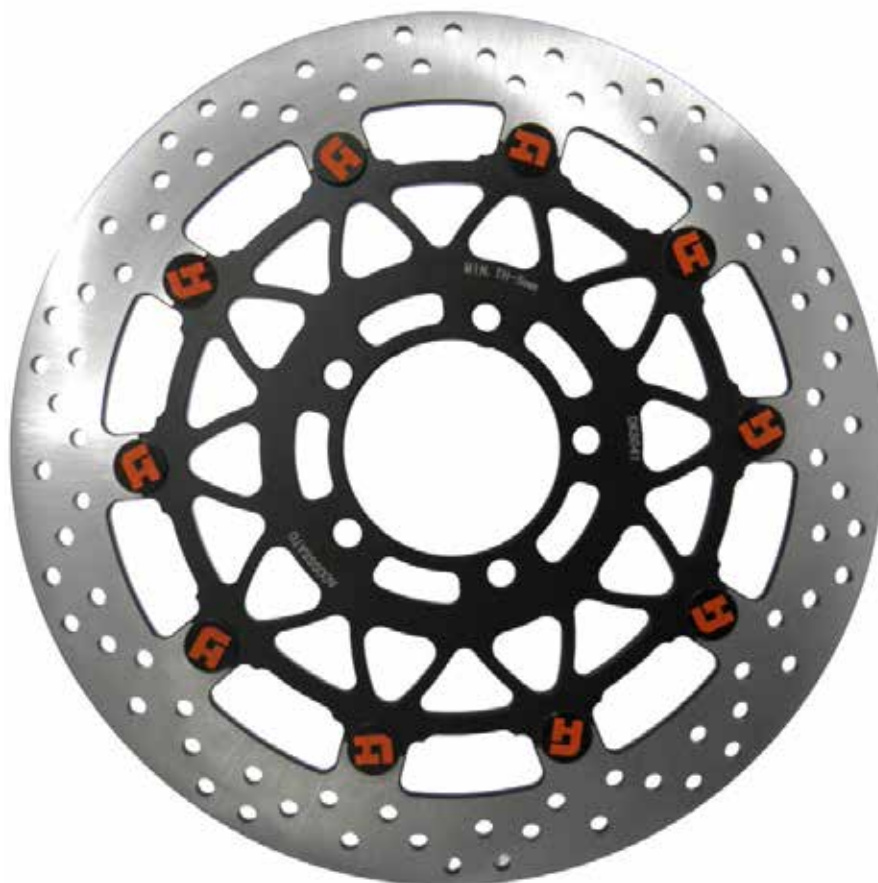

Codice / Reference / Código	Specifiche / Specifics / Especificaciones
DKS041	<p> Ø Esterno / Ø Outer / Ø Exterior: 330 mm Ø Interno / Ø Inner / Ø Interior: 80 mm Spessore / Thickness / Grosor: 5,5 mm N. fori / No. holes / N. agujeros: 5 Interasse fori / Bolt patterns / Distancia agujeros: 100 mm Ø fori / Ø holes / Ø agujeros: 10,5 mm </p>

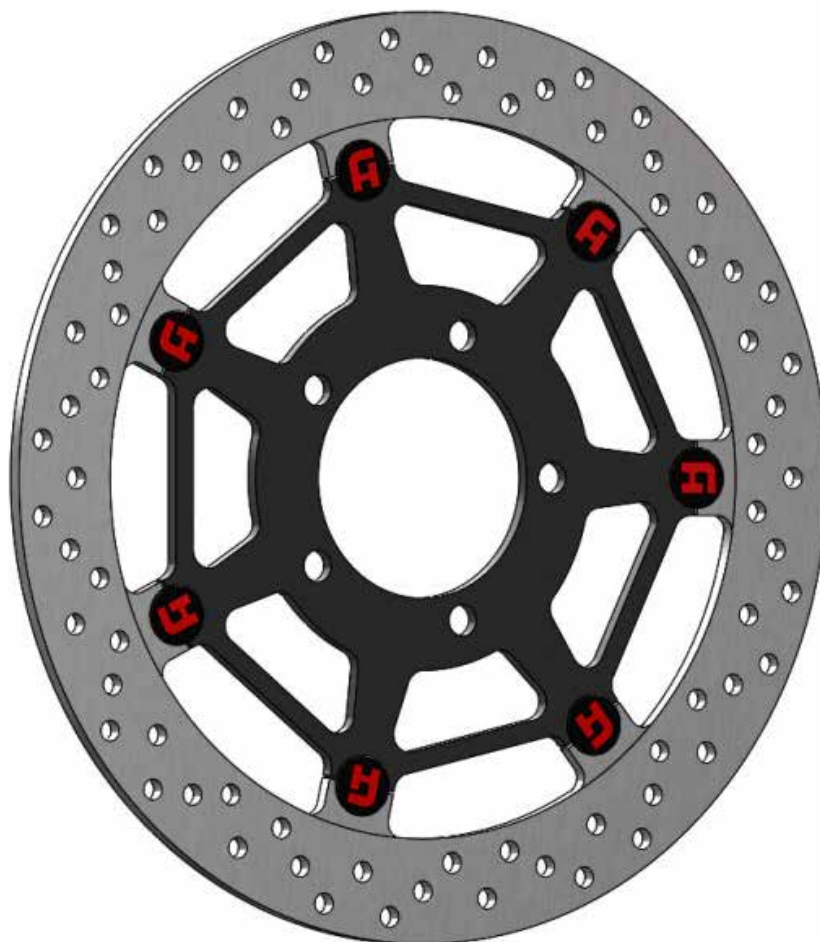

Codice / Reference / Código

Specifiche / Specifics / Especificaciones

DKS042

Ø Esterno / Ø Outer / Ø Exterior: 330 mm

Ø Interno / Ø Inner / Ø Interior: 80 mm

Spessore / Thickness / Grosor: 5,5 mm

N. fori / No. holes / N. agujeros: 5

Interasse fori / Bolt patterns / Distancia agujeros: 100 mm

Ø fori / Ø holes / Ø agujeros: 10,5 mm

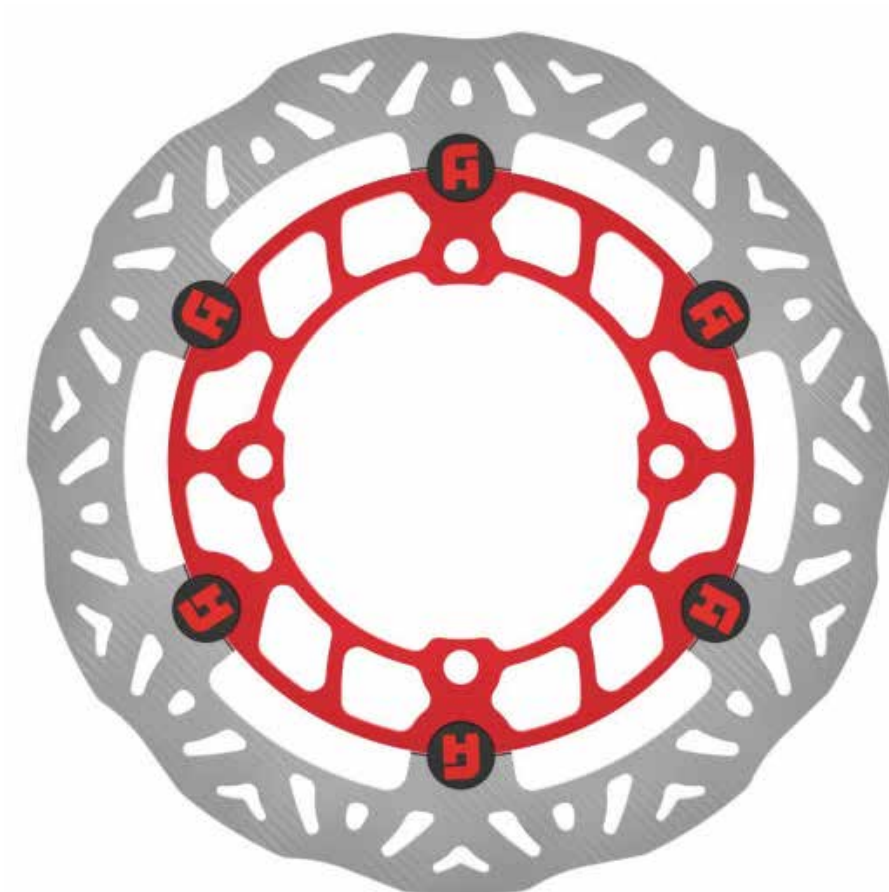

Codice / Reference / Código	Specifiche / Specifics / Especificaciones
DK060	<p> \varnothing Esterno / \varnothing Outer / \varnothing Exterior: 267 mm \varnothing Interno / \varnothing Inner / \varnothing Interior: 109 mm Spessore / Thickness / Grosor: 4 mm N. fori / No. holes / N. agujeros: 4 Interasse fori / Bolt patterns / Distancia agujeros: 126 mm \varnothing fori / \varnothing holes / \varnothing agujeros: 10,5 mm </p>

Colori

Colours / Colores

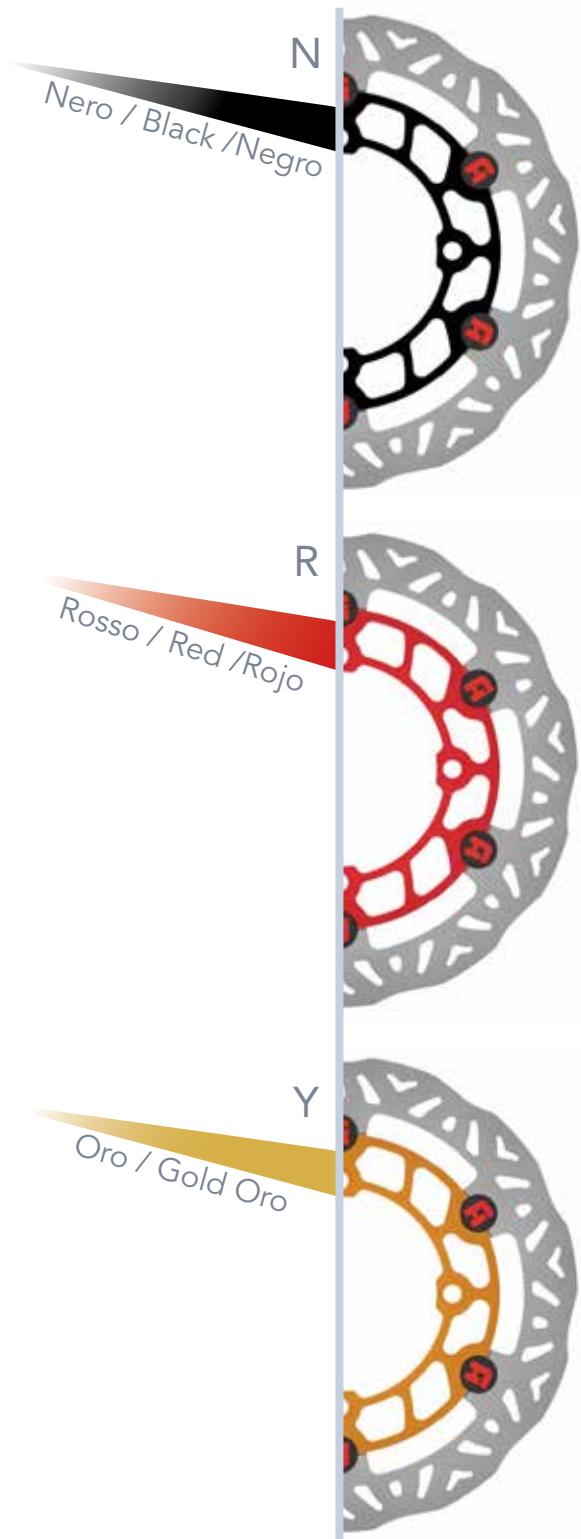

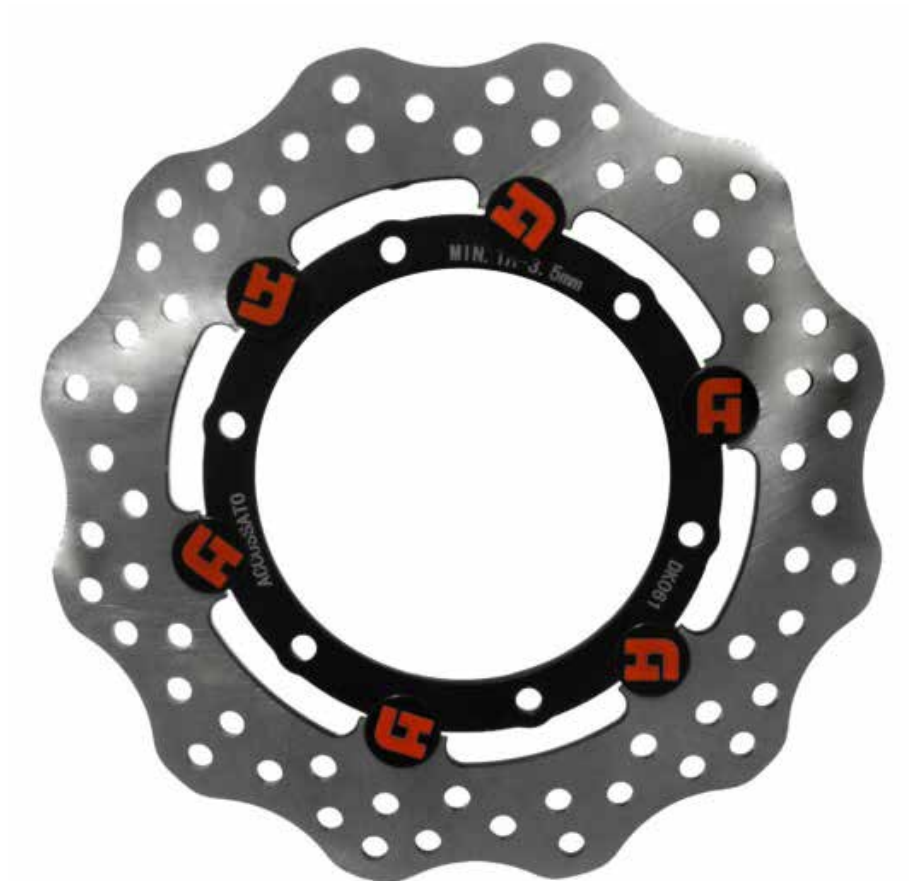

Codice / Reference / Código	Specifiche / Specifics / Especificaciones
-----------------------------	---

DK061	<p> Ø Esterno / Ø Outer / Ø Exterior: 220 mm Ø Interno / Ø Inner / Ø Interior: 105 mm Spessore / Thickness / Grosor: 3,5 mm N. fori / No. holes / N. agujeros: 6 Interasse fori / Bolt patterns / Distancia agujeros: 120 mm Ø fori / Ø holes / Ø agujeros: 7 mm </p>
-------	--

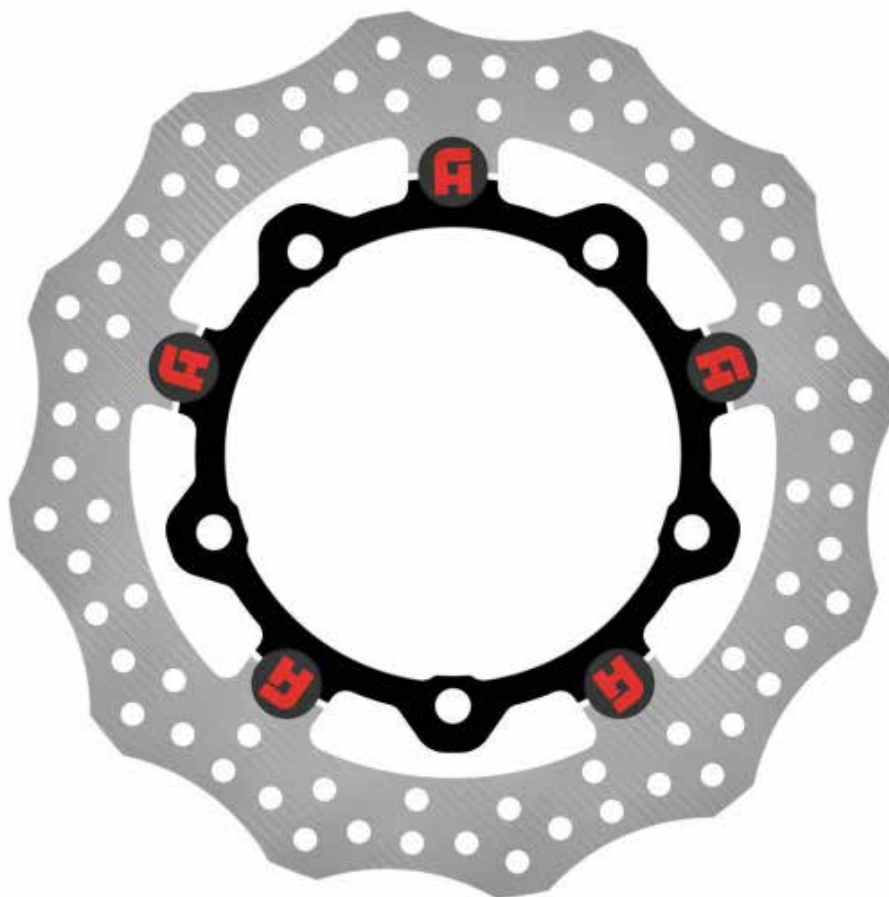

Codice / Reference / Código

Specifiche / Specifics / Especificaciones

DK062

Ø Esterno / Ø Outer / Ø Exterior: 267 mm

Ø Interno / Ø Inner / Ø Interior: 132 mm

Spessore / Thickness / Grosor: 3,5 mm

N. fori / No. holes / N. agujeros: 5

Interasse fori / Bolt patterns / distancia agujeros: 150 mm

Ø fori / Ø holes / Ø agujeros: 10,5 mm

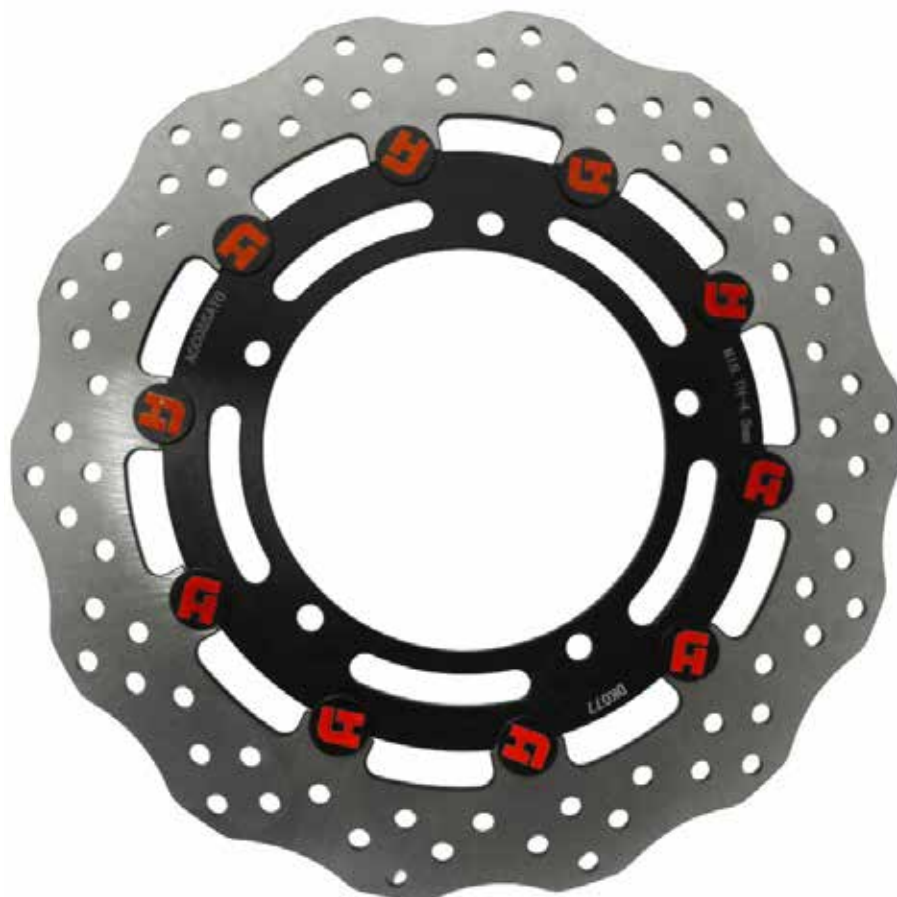

Codice / Reference / Código	Specifiche / Specifics / Especificaciones
DK062	<p> Ø Esterno / Ø Outer / Ø Exterior: 298 mm Ø Interno / Ø Inner / Ø Interior: 132 mm Spessore / Thickness / Grosor: 5 mm N. fori / No. holes / N. agujeros: 5 Interasse fori / Bolt patterns / Distancia agujeros: 150 mm Ø fori / Ø holes / Ø agujeros: 8,5 mm </p>

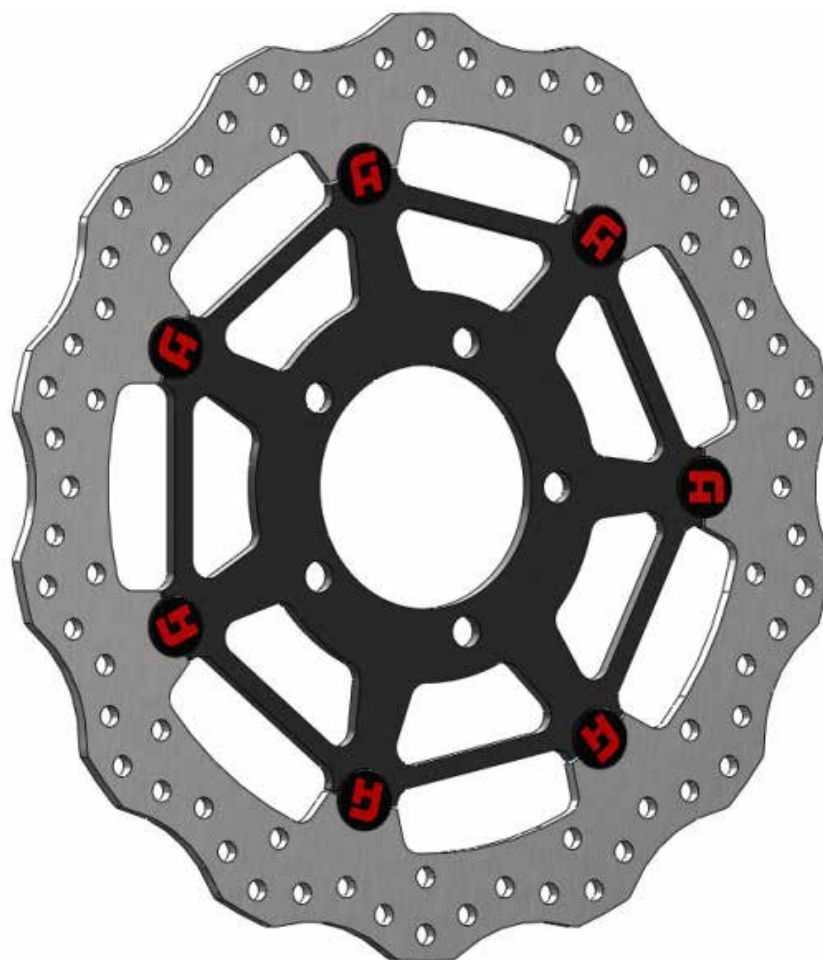

Codice / Reference / Código

Specifiche / Specifics / Especificaciones

DK235

Ø Esterno / Ø Outer / Ø Exterior: 310 mm
 Ø Interno / Ø Inner / Ø Interior: 80 mm
 Spessore / Thickness / Grosor: 5 mm
 N. fori / No. holes / N. agujeros: 5
 Interasse fori / Bolt patterns / Distancia agujeros: 99 mm
 Ø fori / Ø holes / Ø agujeros: 10,5 mm

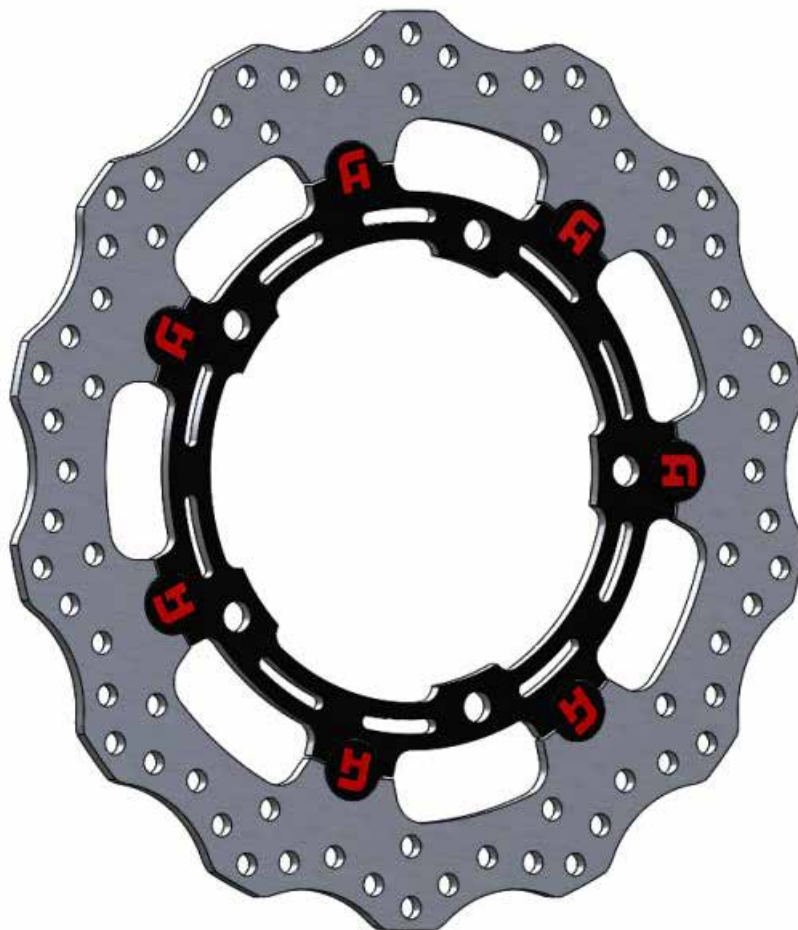

Codice / Reference / Código	Specifiche / Specifics / Especificaciones
DK236	<p> \varnothing Esterno / \varnothing Outer / \varnothing Exterior: 300 mm \varnothing Interno / \varnothing Inner / \varnothing Interior: 142 mm Spessore / Thickness / Grosor: 5 mm N. fori / No. holes / N. agujeros: 5 Interasse fori / Bolt patterns / Distancia agujeros: 162 mm \varnothing fori / \varnothing holes / \varnothing agujeros: 10,5 mm </p>



Codice / Reference / Código

Specifiche / Specifics / Especificaciones

DK237

Ø Esterno / Ø Outer / Ø Exterior: 310 mm

Ø Interno / Ø Inner / Ø Interior: 142 mm

Spessore / Thickness / Grosor: 5 mm

N. fori / No. holes / N. agujeros: 5

Interasse fori / Bolt patterns / Distancia agujeros: 162 mm

Ø fori / Ø holes / Ø agujeros: 10,5 mm

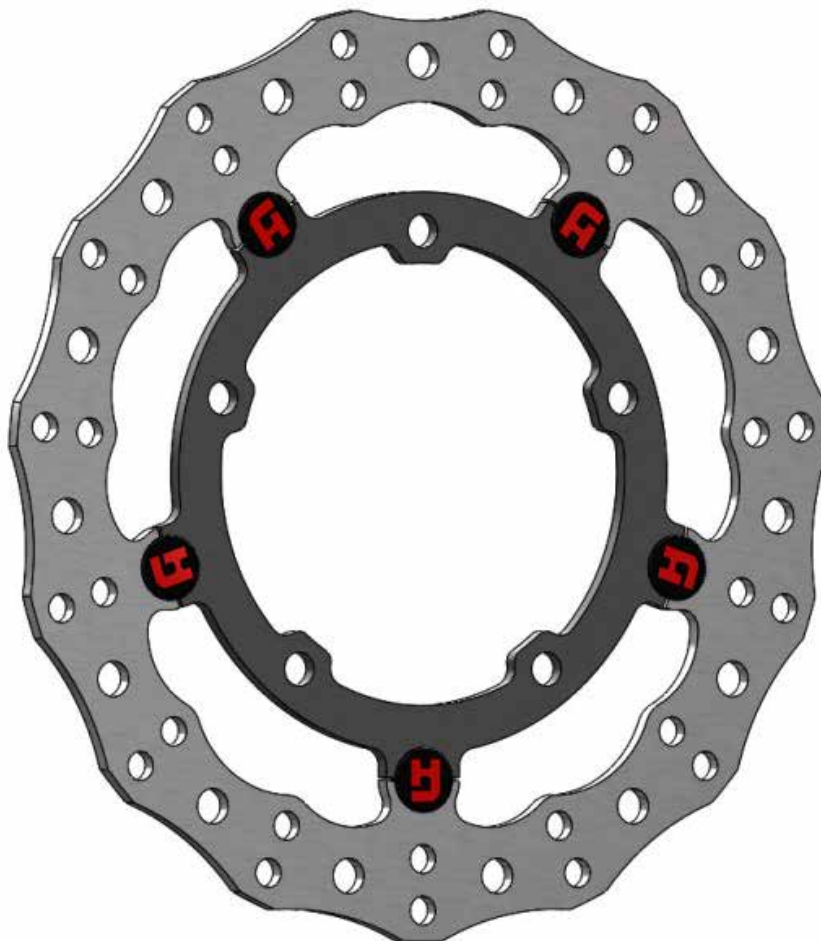

Codice / Reference / Código	Specifiche / Specifics / Especificaciones
DK238	<p> Ø Esterno / Ø Outer / Ø Exterior: 290 mm Ø Interno / Ø Inner / Ø Interior: 130 mm Spessore / Thickness / Grosor: 5 mm N. fori / No. holes / N. agujeros: 5 Interasse fori / Bolt patterns / Distancia agujeros: 150 mm Ø fori / Ø holes / Ø agujeros: 10,5 mm </p>

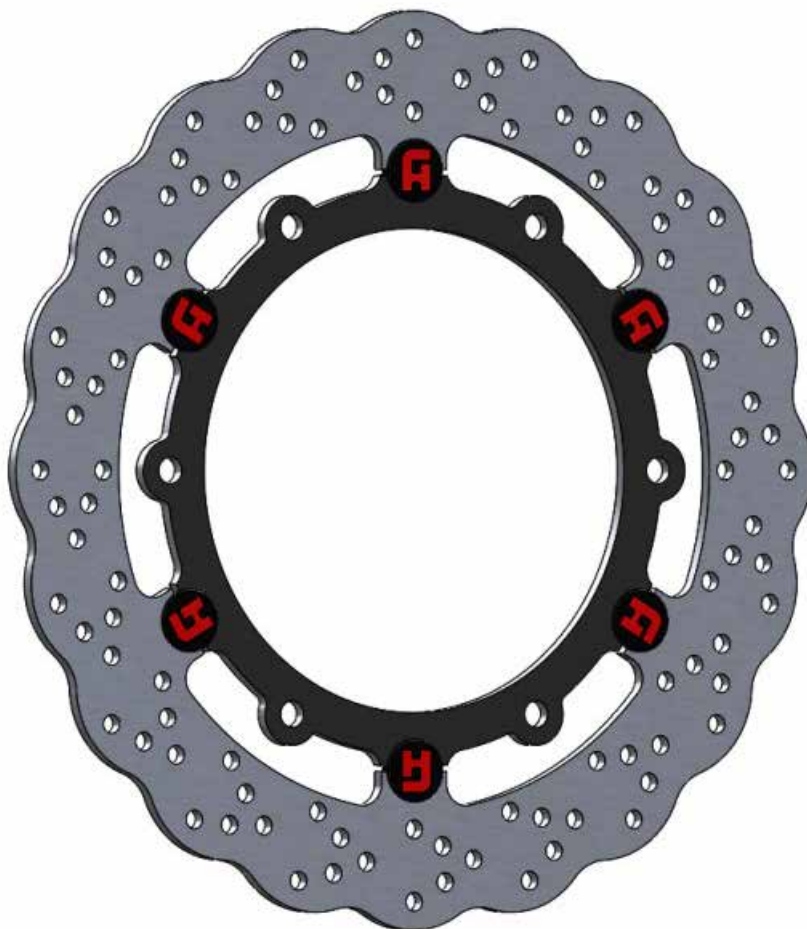

Codice / Reference / Código

Specifiche / Specifics / Especificaciones

DK245

Ø Esterno / Ø Outer / Ø Exterior: 292 mm

Ø Interno / Ø Inner / Ø Interior: 165 mm

Spessore / Thickness / Grosor: 4,5 mm

N. fori / No. holes / N. agujeros: 6

Interasse fori / Bolt patterns / Distancia agujeros: 180 mm

Ø fori / Ø holes / Ø agujeros: 10,5 mm

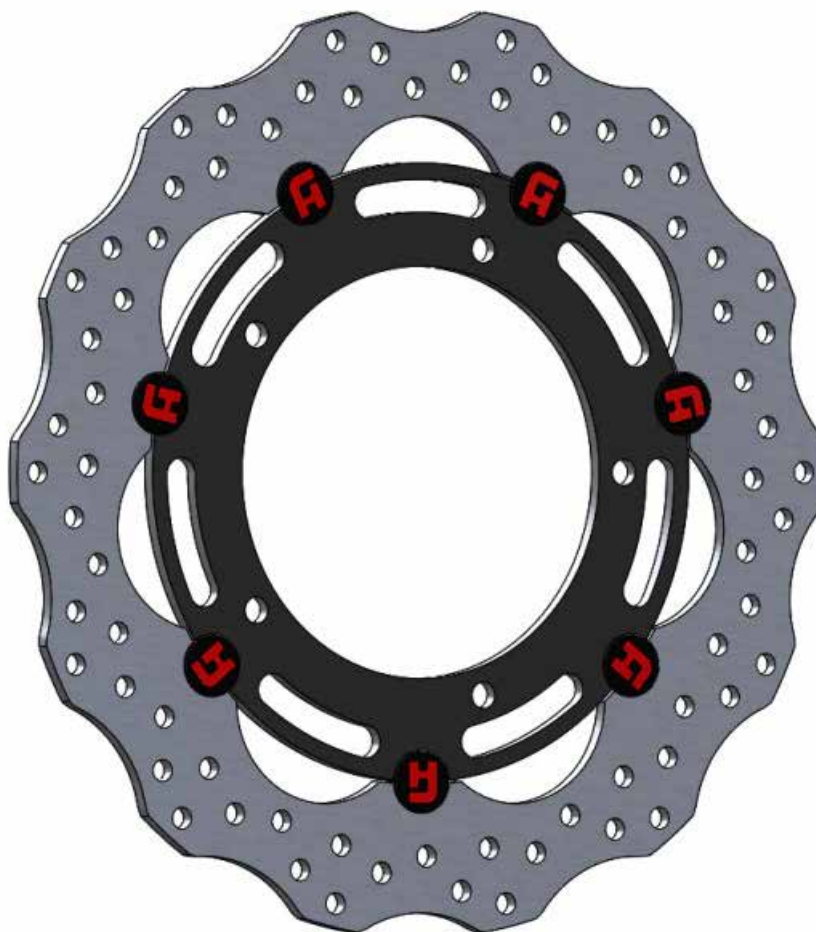

Codice / Reference / Código	Specifiche / Specifics / Especificaciones
DK249	<p> \varnothing Esterno / \varnothing Outer / \varnothing Exterior: 298 mm \varnothing Interno / \varnothing Inner / \varnothing Interior: 132 mm Spessore / Thickness / Grosor: 5 mm N. fori / No. holes / N. agujeros: 5 Interasse fori / Bolt patterns / Distanci agujeros: 150 mm \varnothing fori / \varnothing holes / \varnothing agujeros: 8,5 mm </p>

Dischi Fissi

Fixed Brake Disc / Discos Fijos

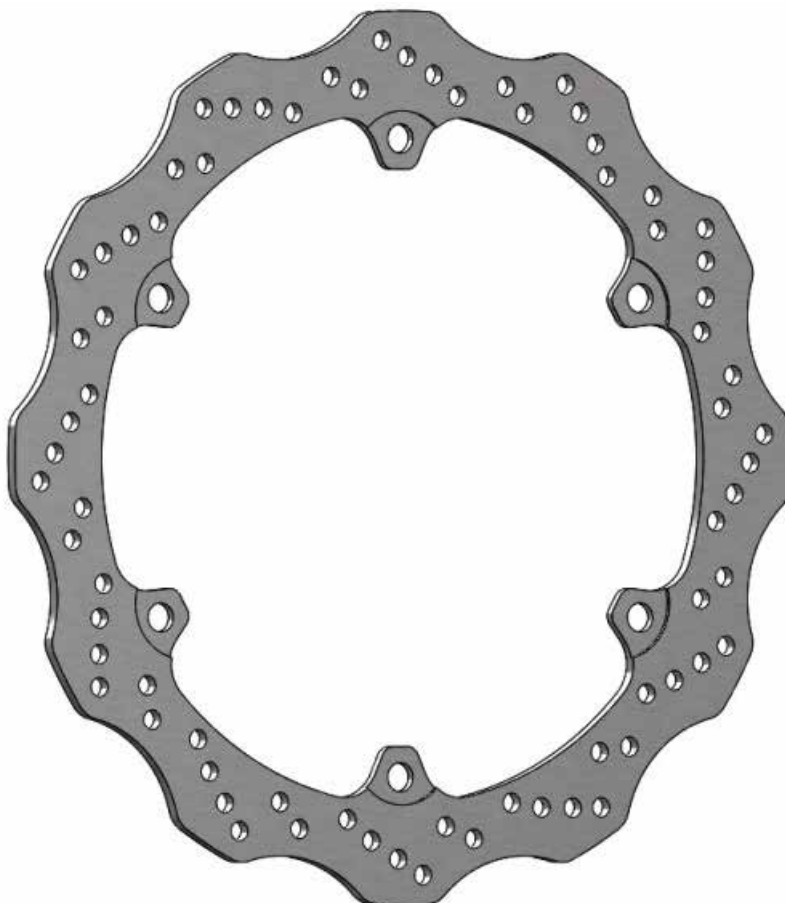

Codice / Reference / Código

Specifiche / Specifics / Especificaciones

DK230

Ø Esterno / Ø Outer / Ø Exterior: 320 mm

Ø Interno / Ø Inner / Ø Interior: 210 mm

Spessore / Thickness / Grosor: 5 mm

N. fori / No. holes / N. agujeros: 6

Interasse fori / Bolt patterns / Distancia agujeros: 230 mm

Ø fori / Ø holes / Ø agujeros: 10,5 mm

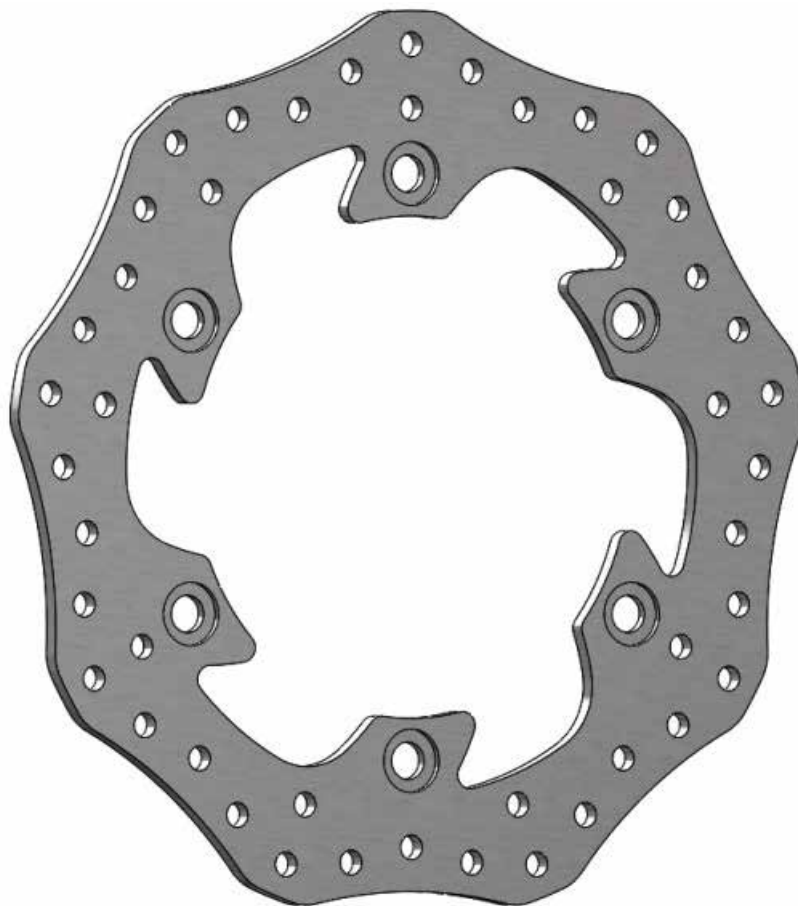

Codice / Reference / Código	Specifiche / Specifics / Especificaciones
-----------------------------	---

DK233	<p> Ø Esterno / Ø Outer / Ø Exterior: 256 mm Ø Interno / Ø Inner / Ø Interior: 144 mm Spessore / Thickness / Grosor: 5 mm N. fori / No. holes / N. agujeros: 6 Interasse fori / Bolt patterns / Distancia agujeros: 166 mm Ø fori / Ø holes / Ø agujeros: 10,5 mm </p>
-------	---

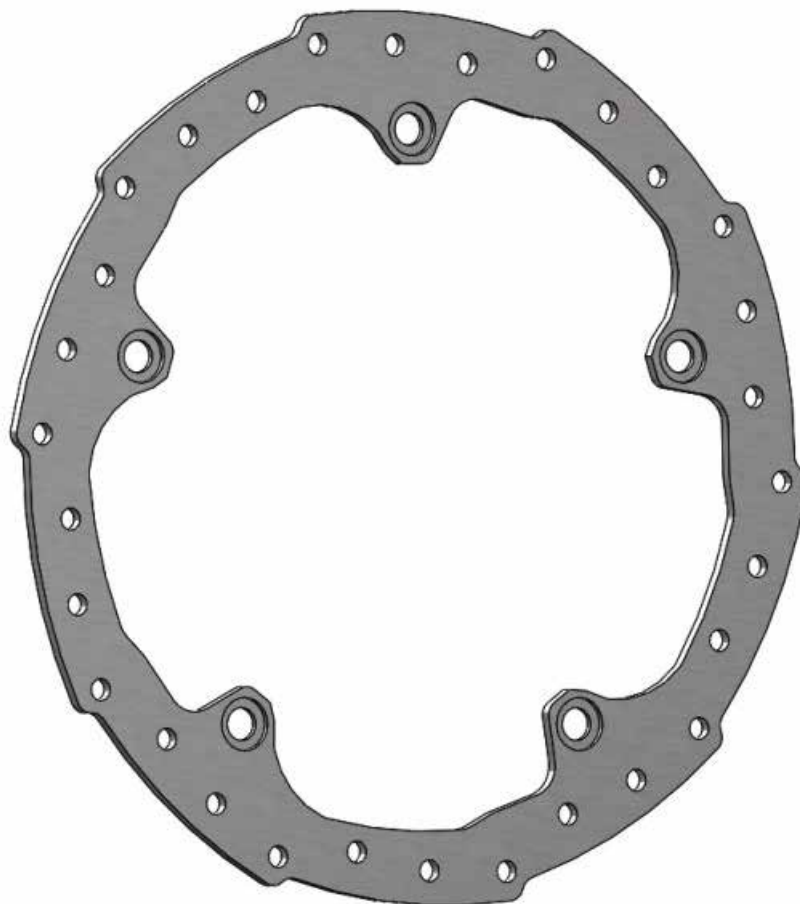

Codice / Reference / Código

Specifiche / Specifics / Especificaciones

DK234

Ø Ø Esterno / Ø Outer / Ø Exterior: 290 mm

Ø Interno / Ø Inner / Ø Interior: 190 mm

Spessore / Thickness / Grosor: 4 mm

N. fori / No. holes / N. agujeros: 5

Interasse fori / Bolt patterns / Distancia agujeros: 210 mm

Ø fori / Ø holes / Ø agujeros: 10,5 mm

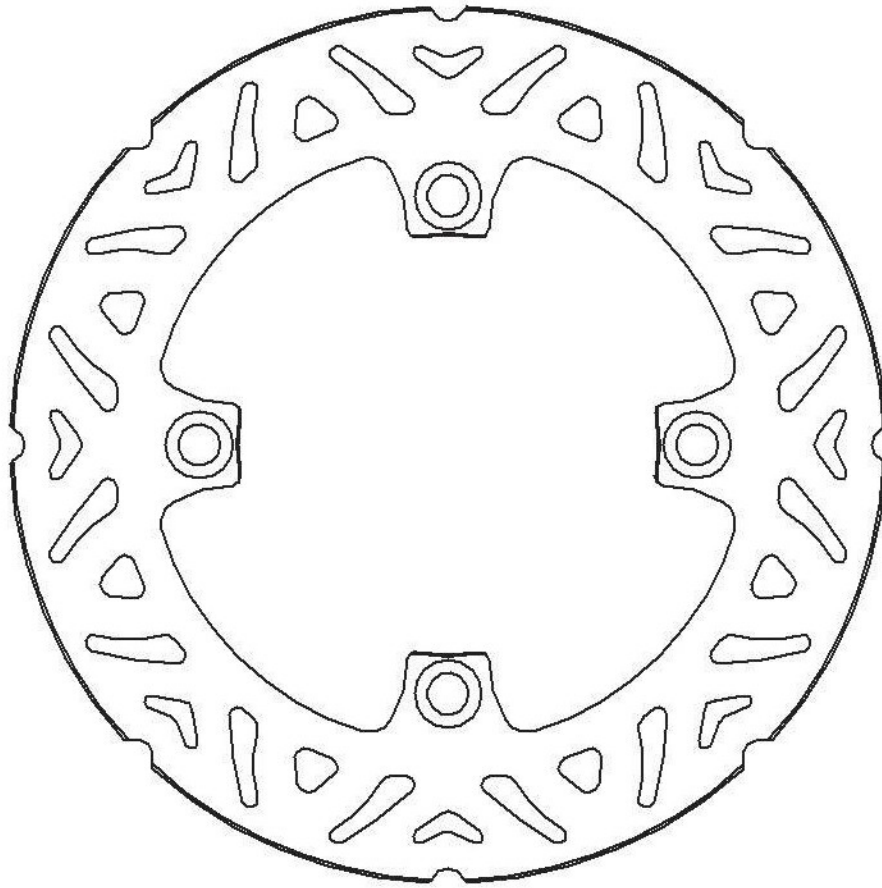

Codice / Reference / Código	Specifiche / Specifics / Especificaciones
DK003	<p> Ø Esterno / Ø Outer / Ø Exterior: 220 mm Ø Interno / Ø Inner / Ø Interior: 105 mm Spessore / Thickness / Grosor: 5 mm N. fori / No. holes / N. agujeros: 4 Interasse fori / Bolt patterns / Distancia agujeros: 125 mm Ø fori / Ø holes / Ø agujeros: 10,5 mm </p>

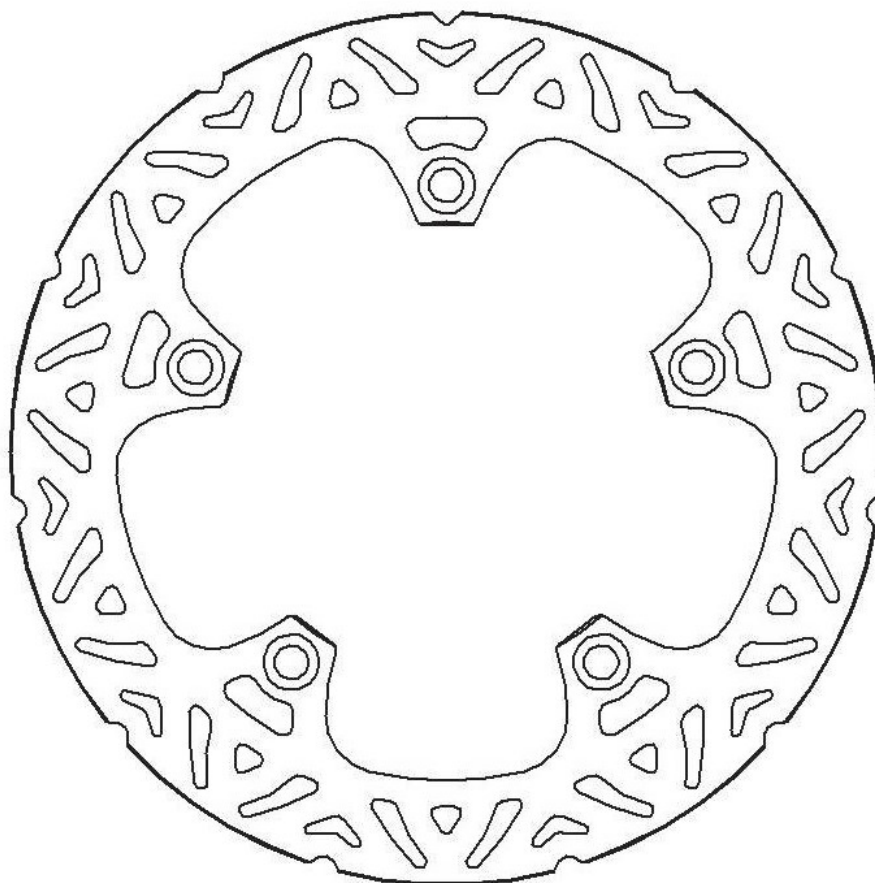

Codice / Reference / Código

Specifiche / Specifics / Especificaciones

DK004

Ø Esterno / Ø Outer / Ø Exterior: 265 mm

Ø Interno / Ø Inner / Ø Interior: 136,5 mm

Spessore / Thickness / Grosor: 5 mm

N. fori / No. holes / N. agujeros: 5

Interasse fori / Bolt patterns / Distancia agujeros: 160 mm

Ø fori / Ø holes / Ø agujeros: 10,5 mm

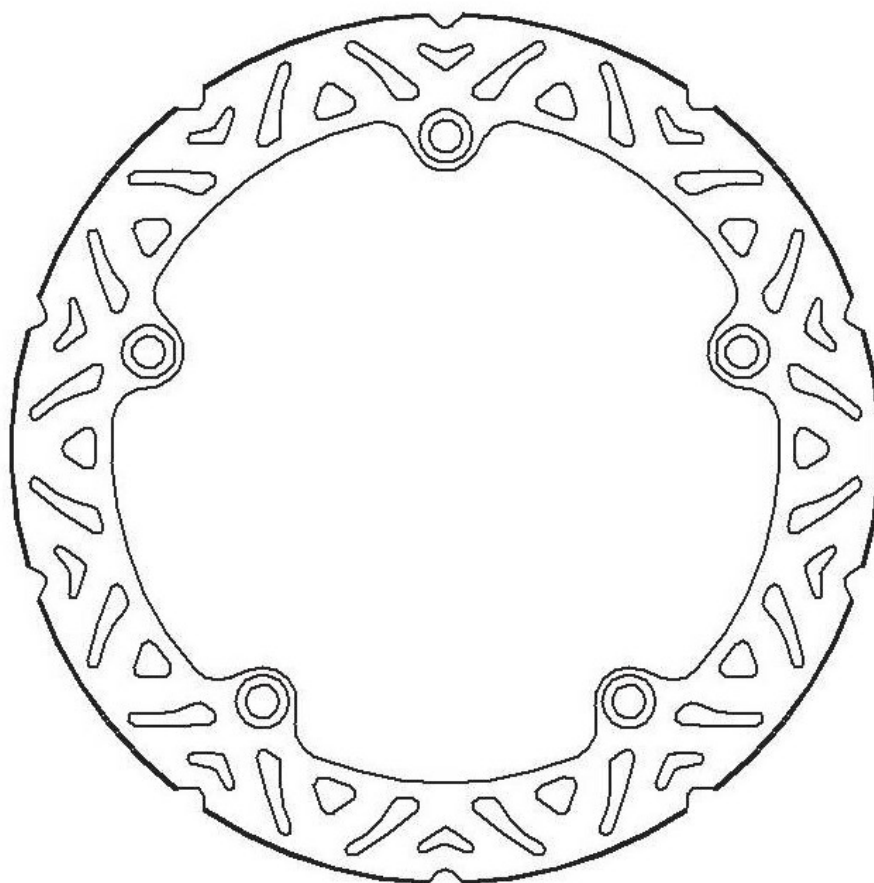

Codice / Reference / Código	Specifiche / Specifics / Especificaciones
DK005	<p> \varnothing Esterno / \varnothing Outer / \varnothing Exterior: 276 mm \varnothing Interno / \varnothing Inner / \varnothing Interior: 176 mm Spessore / Thickness / Grosor: 5 mm N. fori / No. holes / N. agujeros: 5 Interasse fori / Bolt patterns / Distancia agujeros: 198 mm \varnothing fori / \varnothing holes / \varnothing agujeros: 10,5 mm </p>



Codice / Reference / Código

Specifiche / Specifics / Especificaciones

DK006

Ø Esterno / Ø Outer / Ø Exterior: 305 mm

Ø Interno / Ø Inner / Ø Interior: 181 mm

Spessore / Thickness / Grosor: 5 mm

N. fori / No. holes / N. agujeros: 5

Interasse fori / Bolt patterns / Distancia agujeros: 230 mm

Ø fori / Ø holes / Ø agujeros: 14 mm



Codice / Reference / Código	Specifiche / Specifics / Especificaciones
DK007	<p> Ø Esterno / Ø Outer / Ø Exterior: 320 mm Ø Interno / Ø Inner / Ø Interior: 181 mm Spessore / Thickness / Grosor: 5 mm N. fori / No. holes / N. agujeros: 5 Interasse fori / Bolt patterns / Distancia agujeros: 203 mm Ø fori / Ø holes / Ø agujeros: 14 mm </p>

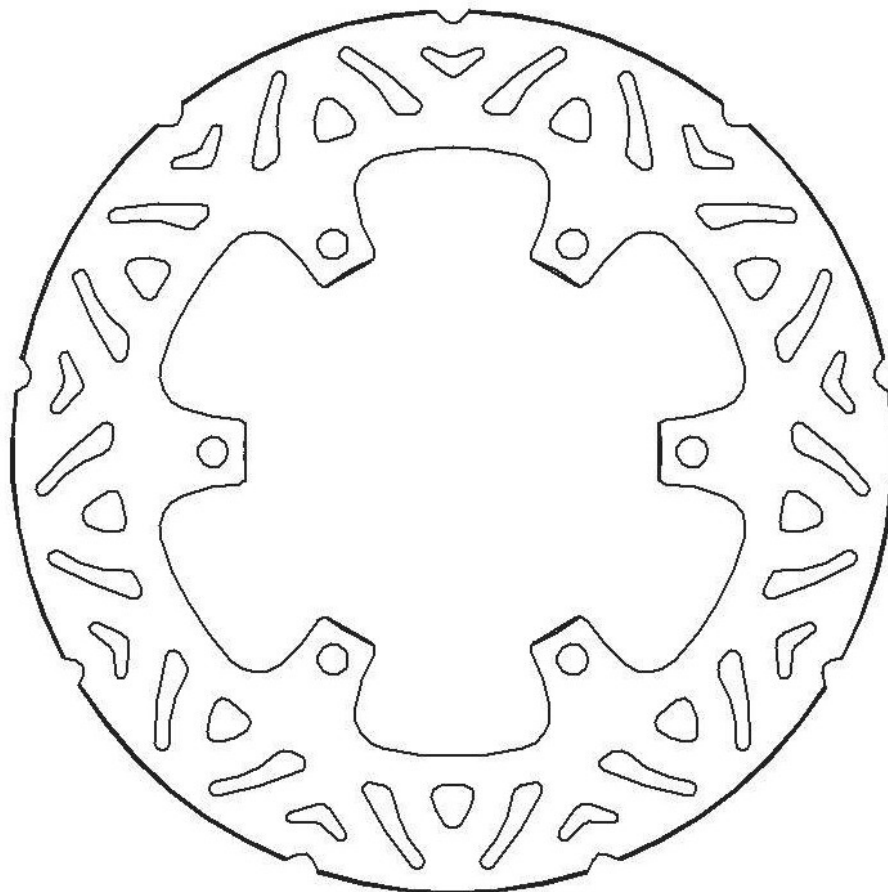

Codice / Reference / Código	Specifiche / Specifics / Especificaciones
DK008	<p> Ø Esterno / Ø Outer / Ø Exterior: 245 mm Ø Interno / Ø Inner / Ø Interior: 115 mm Spessore / Thickness / Grosor: 4 mm N. fori / No. holes / N. agujeros: 6 Interasse fori / Bolt patterns / Distancia agujeros: 133 mm Ø fori / Ø holes / Ø agujeros: 8,5 mm </p>

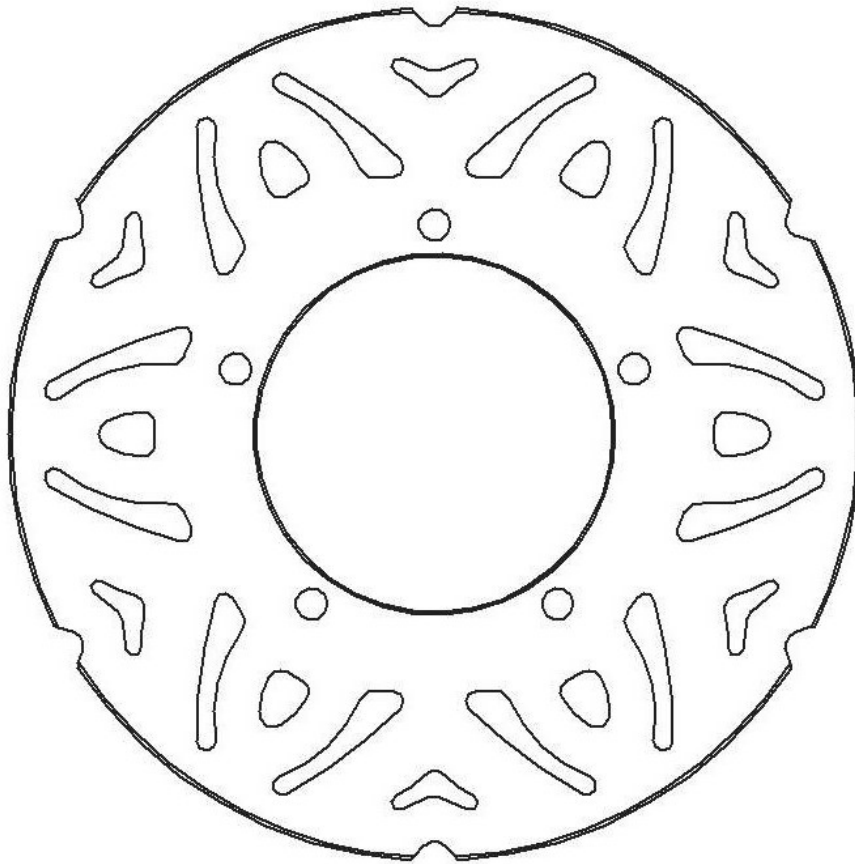

Codice / Reference / Código	Specifiche / Specifics / Especificaciones
DK009	<p> Ø Esterno / Ø Outer / Ø Exterior: 175 mm Ø Interno / Ø Inner / Ø Interior: 73 mm Spessore / Thickness / Grosor: 4 mm N. fori / No. holes / N. agujeros: 5 Interasse fori / Bolt patterns / Distancia agujeros: 86 mm Ø fori / Ø holes / Ø agujeros: 6,5 mm </p>

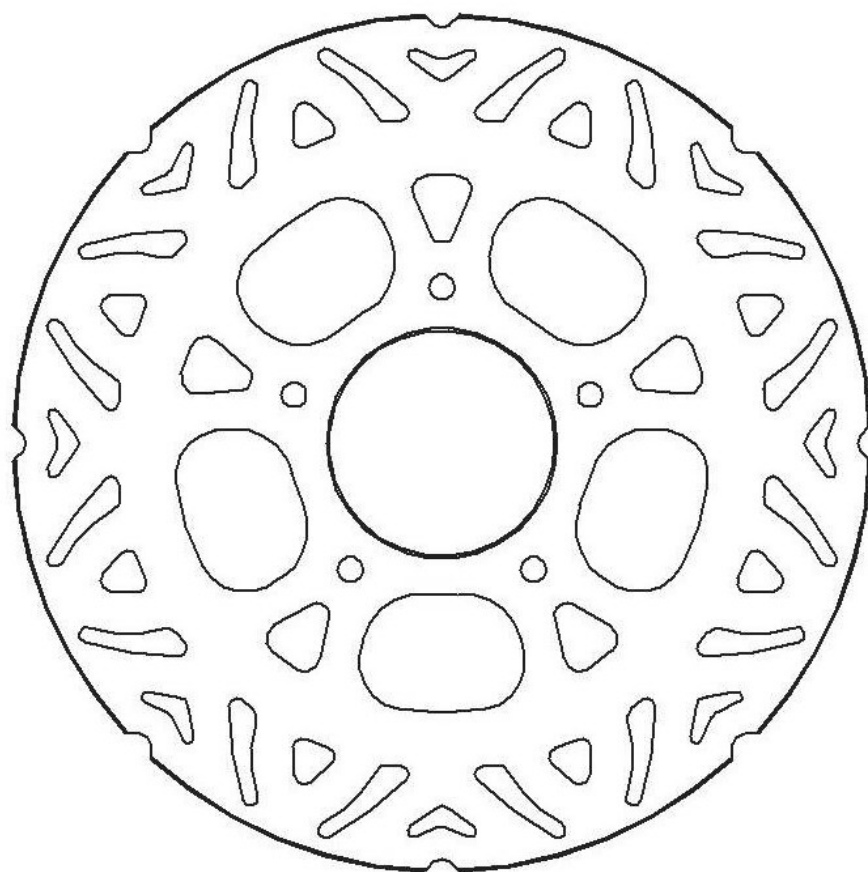

Codice / Reference / Código

Specifiche / Specifics / Especificaciones

DK010

Ø Esterno / Ø Outer / Ø Exterior: 220 mm
 Ø Interno / Ø Inner / Ø Interior: 58 mm
 Spessore / Thickness / Grosor: 4 mm
 N. fori / No. holes / N. agujeros: 5
 Interasse fori / Bolt patterns / Distancia agujeros: 80 mm
 Ø fori / Ø holes / Ø agujeros: 6,5 mm

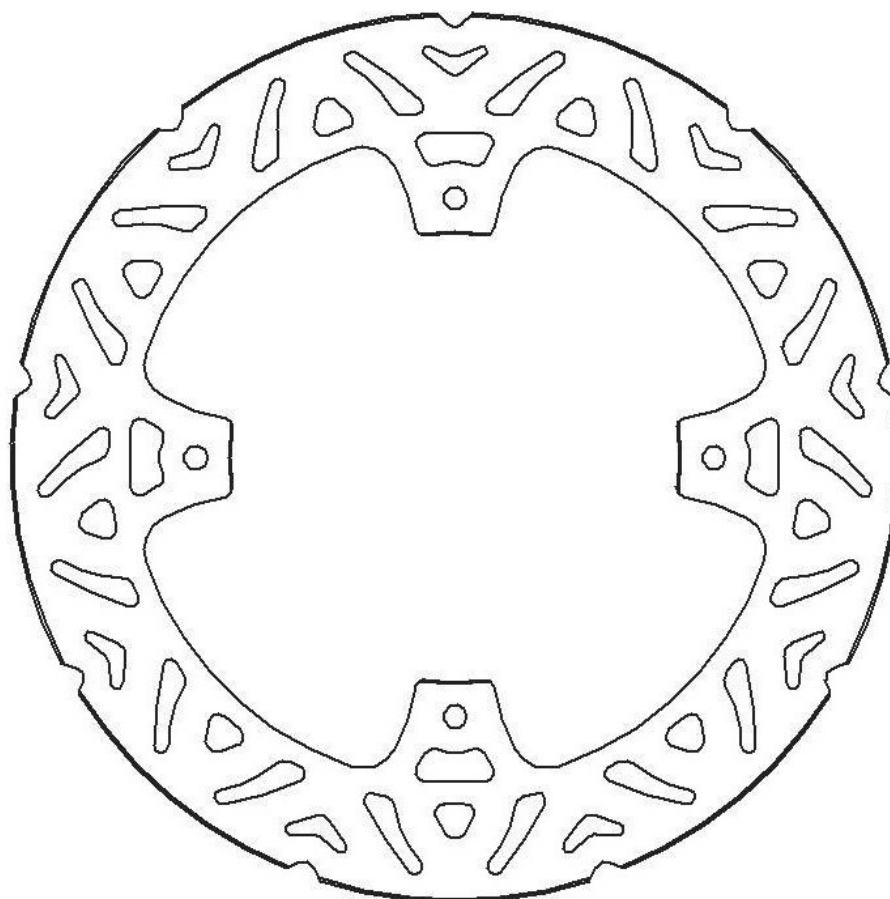

Codice / Reference / Código	Specifiche / Specifics / Especificaciones
DK012	<p> Ø Esterno / Ø Outer / Ø Exterior: 240 mm Ø Interno / Ø Inner / Ø Interior: 121 mm Spessore / Thickness / Grosor: 4 mm N. fori / No. holes / N. agujeros: 4 Interasse fori / Bolt patterns / Distancia agujeros: 140 mm Ø fori / Ø holes / Ø agujeros: 6,25 mm </p>

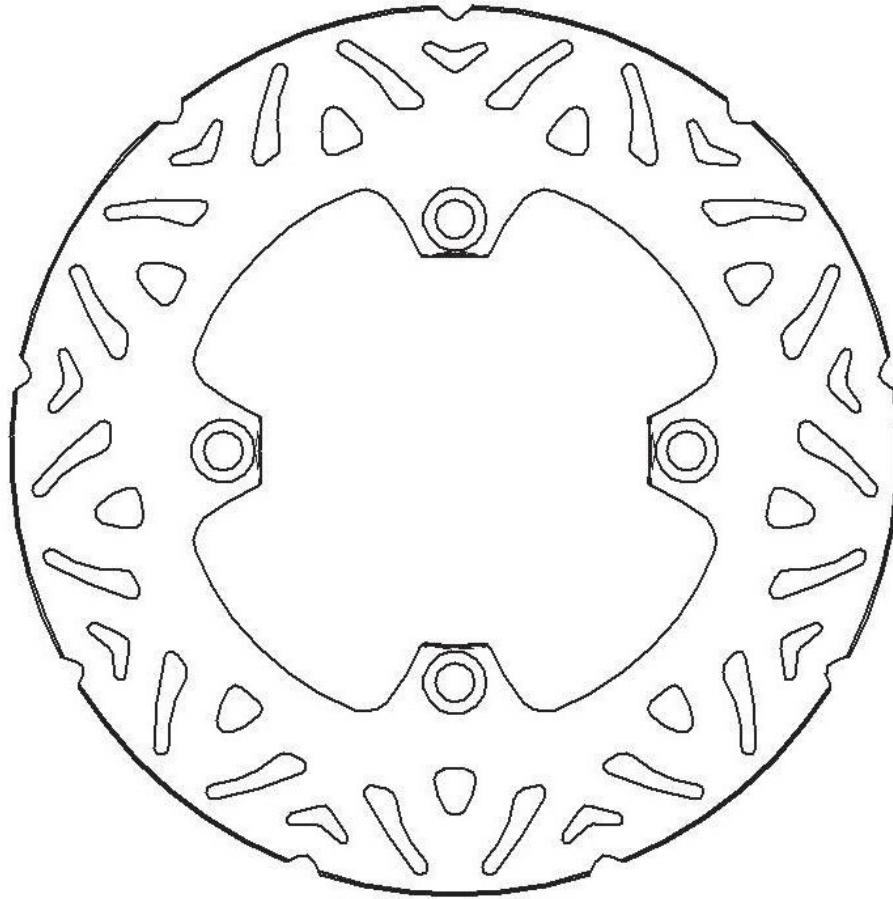

Codice / Reference / Código	Specifiche / Specifics / Especificaciones
DK016	<p> Ø Esterno / Ø Outer / Ø Exterior: 240 mm Ø Interno / Ø Inner / Ø Interior: 105 mm Spessore / Thickness / Grosor: 5 mm N. fori / No. holes / N. agujeros: 4 Interasse fori / Bolt patterns / Distancia agujeros: 125 mm Ø fori / Ø holes / Ø agujeros: 10,5 mm </p>

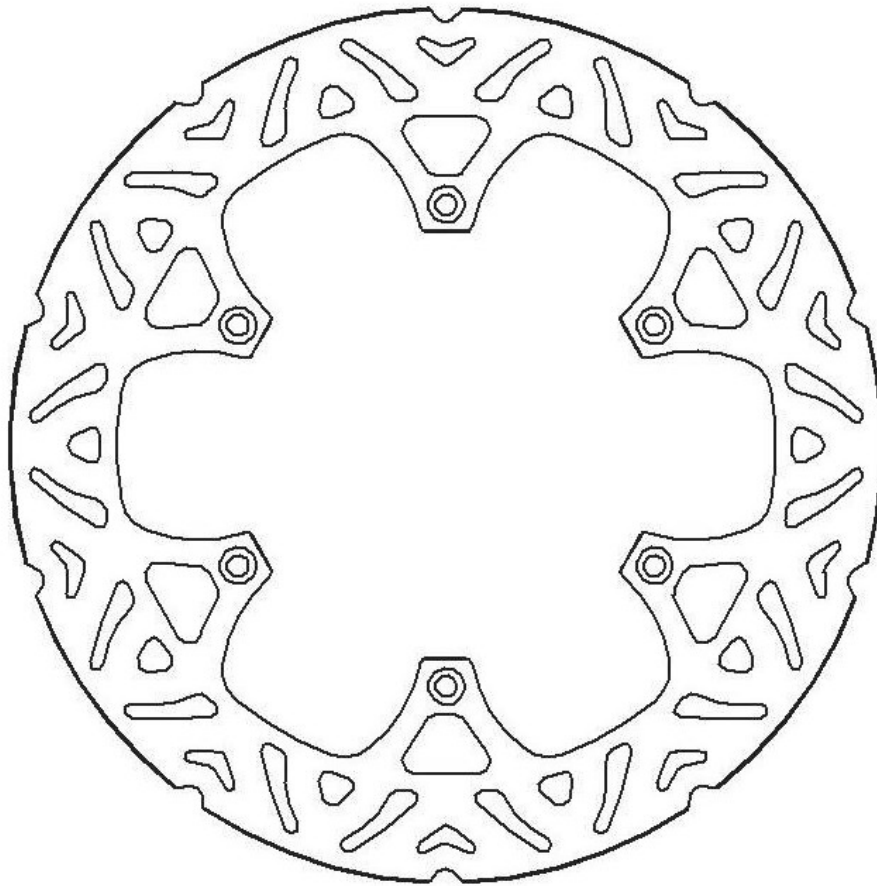

Codice / Reference / Código	Specifiche / Specifics / Especificaciones
-----------------------------	---

DK017	<p> Ø Esterno / Ø Outer / Ø Exterior: 260 mm Ø Interno / Ø Inner / Ø Interior: 127 mm Spessore / Thickness / Grosor: 3,5 mm N. fori / No. holes / N. agujeros: 6 Interasse fori / Bolt patterns / Distancia agujeros: 143 mm Ø fori / Ø holes / Ø agujeros: 6,5 mm </p>
-------	--

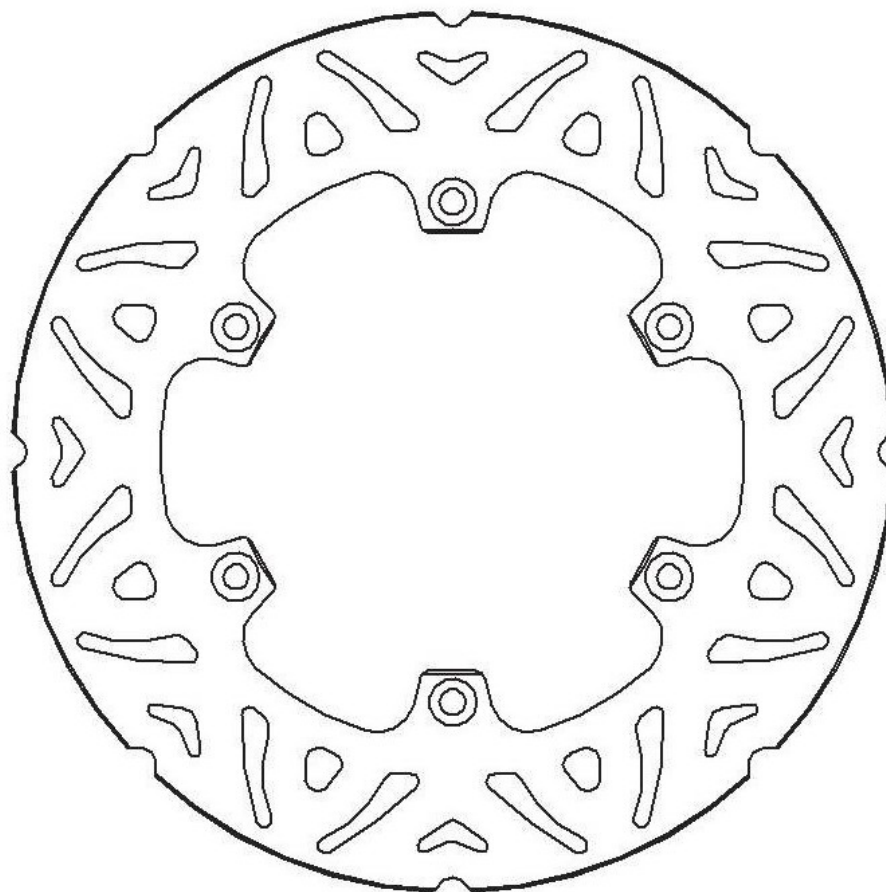

Codice / Reference / Código	Specifiche / Specifics / Especificaciones
-----------------------------	---

DK018	<p> Ø Esterno / Ø Outer / Ø Exterior: 220 mm Ø Interno / Ø Inner / Ø Interior: 110 mm Spessore / Thickness / Grosor: 4 mm N. fori / No. holes / N. agujeros: 6 Interasse fori / Bolt patterns / Distancia agujeros: 125 mm Ø fori / Ø holes / Ø agujeros: 6,5 mm </p>
-------	--

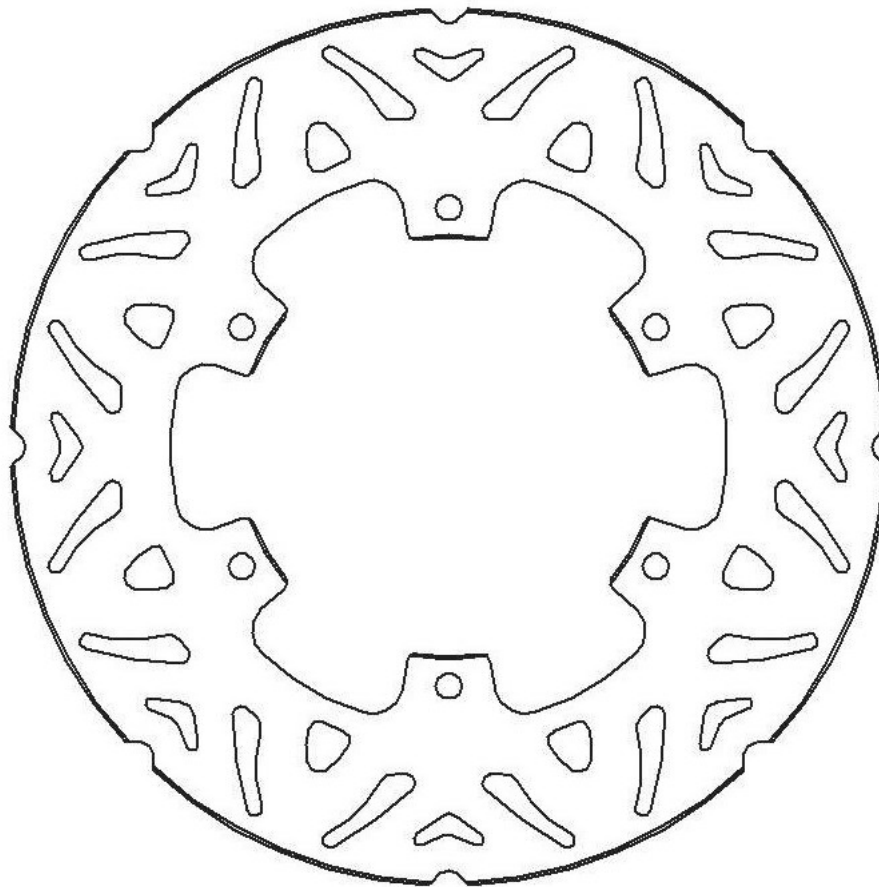

Codice / Reference / Código	Specifiche / Specifics / Especificaciones
-----------------------------	---

DK025	<p> Ø Esterno / Ø Outer / Ø Exterior: 220 mm Ø Interno / Ø Inner / Ø Interior: 110 mm Spessore / Thickness / Grosor: 4 mm N. fori / No. holes / N. agujeros: 6 Interasse fori / Bolt patterns / Distancia agujeros: 125 mm Ø fori / Ø holes / Ø agujeros: 6,5 mm </p>
-------	--

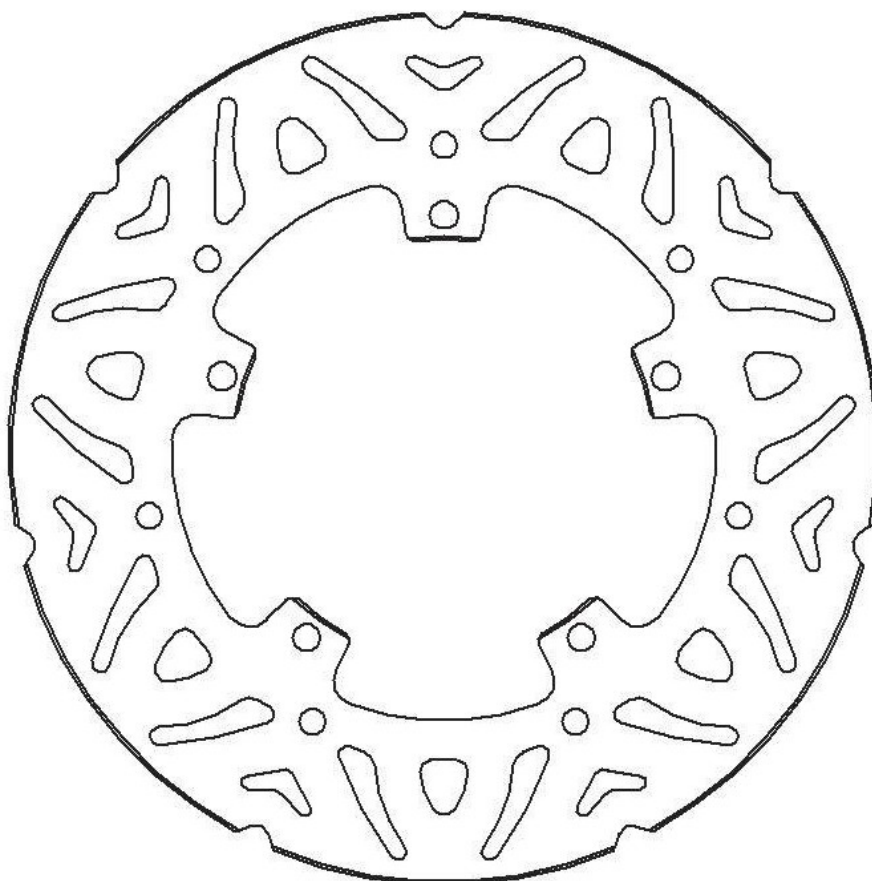

Codice / Reference / Código	Specifiche / Specifics / Especificaciones
DK026	<p> Ø Esterno / Ø Outer / Ø Exterior: 200 mm Ø Interno / Ø Inner / Ø Interior: 96 mm Spessore / Thickness / Grosor: 4 mm N. fori / No. holes / N. agujeros: 5 Interasse fori / Bolt patterns / Distancia agujeros: 107 mm Ø fori / Ø holes / Ø agujeros: 6,5 mm </p>

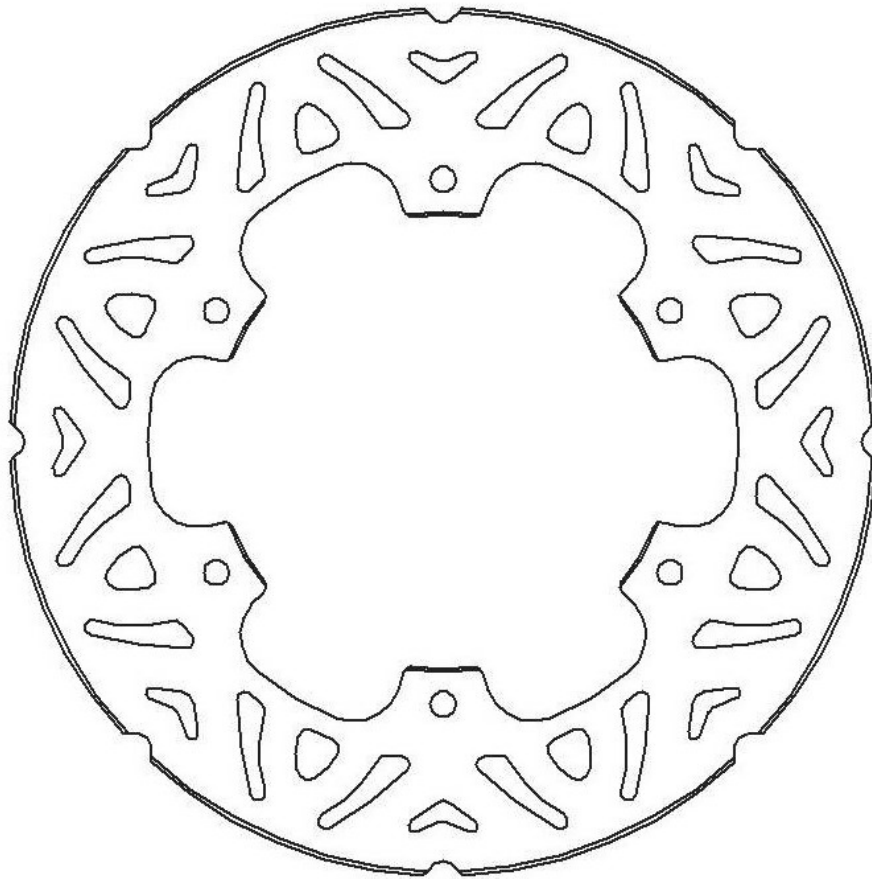

Codice / Reference / Código	Specifiche / Specifics / Especificaciones
-----------------------------	---

DK031	<p> Ø Esterno / Ø Outer / Ø Exterior: 220 mm Ø Interno / Ø Inner / Ø Interior: 115 mm Spessore / Thickness / Grosor: 5 mm N. fori / No. holes / N. agujeros: 6 Interasse fori / Bolt patterns / Distancia agujeros: 133 mm Ø fori / Ø holes / Ø agujeros: 6,5 mm </p>
-------	--

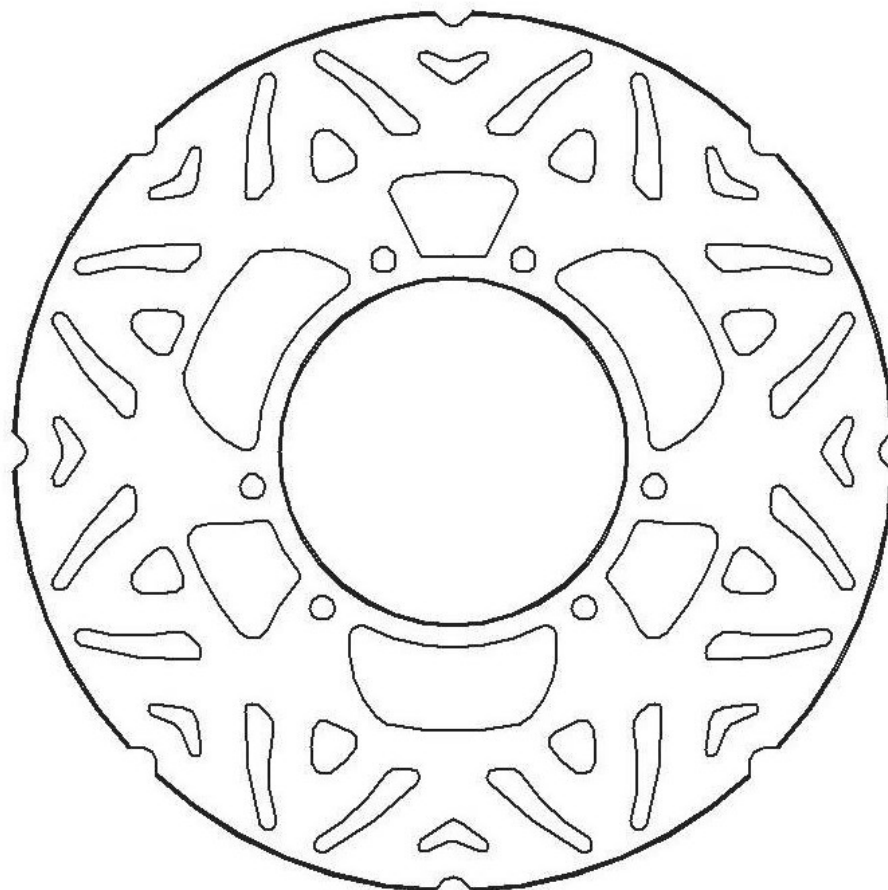

Codice / Reference / Código	Specifiche / Specifics / Especificaciones
DK032	<p> Ø Esterno / Ø Outer / Ø Exterior: 220 mm Ø Interno / Ø Inner / Ø Interior: 86 mm Spessore / Thickness / Grosor: 4 mm N. fori / No. holes / N. agujeros: 6 Interasse fori / Bolt patterns / Distancia agujeros: 102 mm Ø fori / Ø holes / Ø agujeros: 6,5 mm </p>

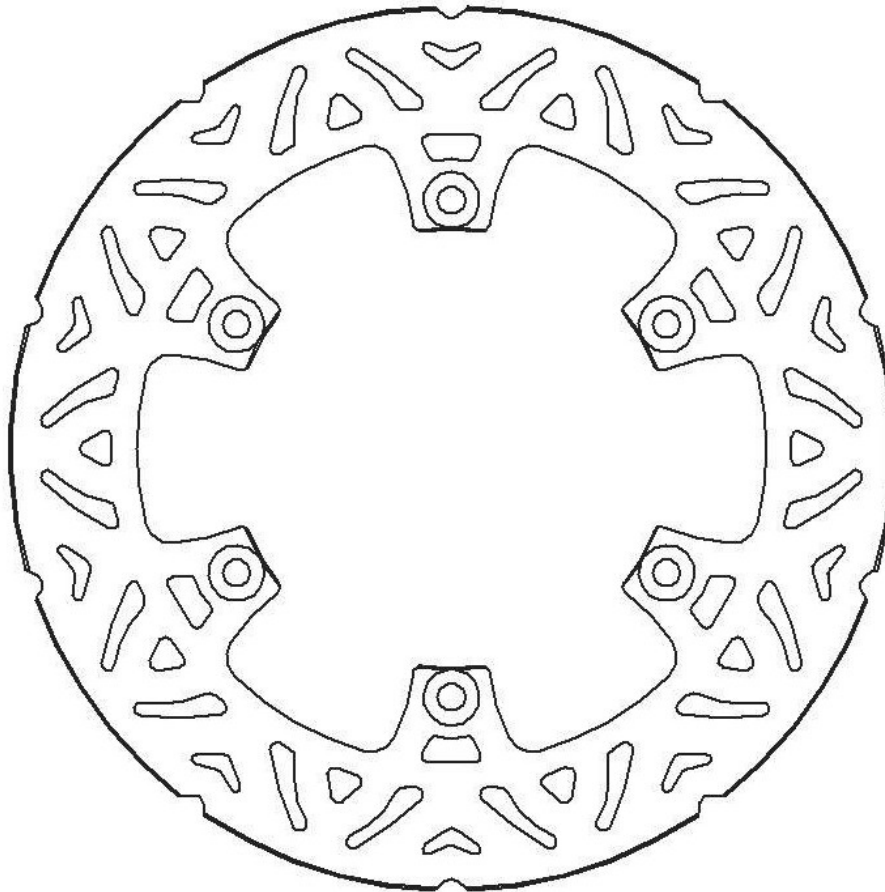

Codice / Reference / Código	Specifiche / Specifics / Especificaciones
-----------------------------	---

DK033	<p> Ø Esterno / Ø Outer / Ø Exterior: 267 mm Ø Interno / Ø Inner / Ø Interior: 132 mm Spessore / Thickness / Grosor: 5 mm N. fori / No. holes / N. agujeros: 6 Interasse fori / Bolt patterns / Distancia agujeros: 150 mm Ø fori / Ø holes / Ø agujeros: 8,5 mm </p>
-------	--

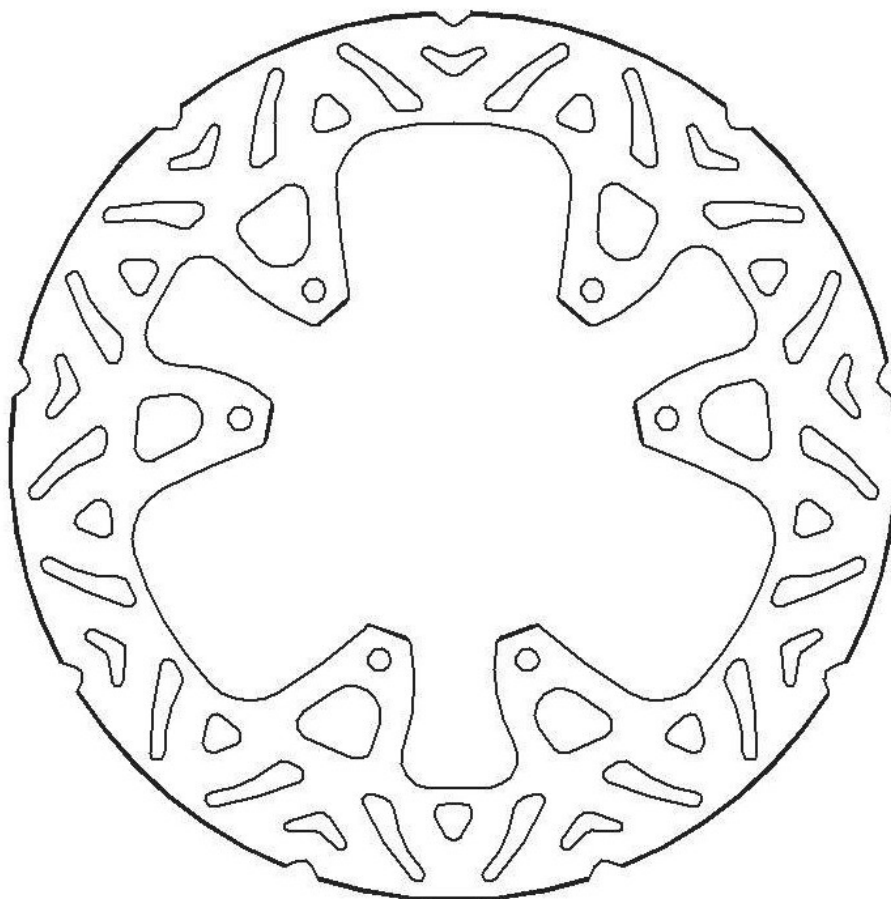

Codice / Reference / Código

Specifiche / Specifics / Especificaciones

DK036

Ø Esterno / Ø Outer / Ø Exterior: 240 mm

Ø Interno / Ø Inner / Ø Interior: 101 mm

Spessore / Thickness / Grosor: 3 mm

N. fori / No. holes / N. agujeros: 6

Interasse fori / Bolt patterns / Distancia agujeros: 117 mm

Ø fori / Ø holes / Ø agujeros: 6,5 mm

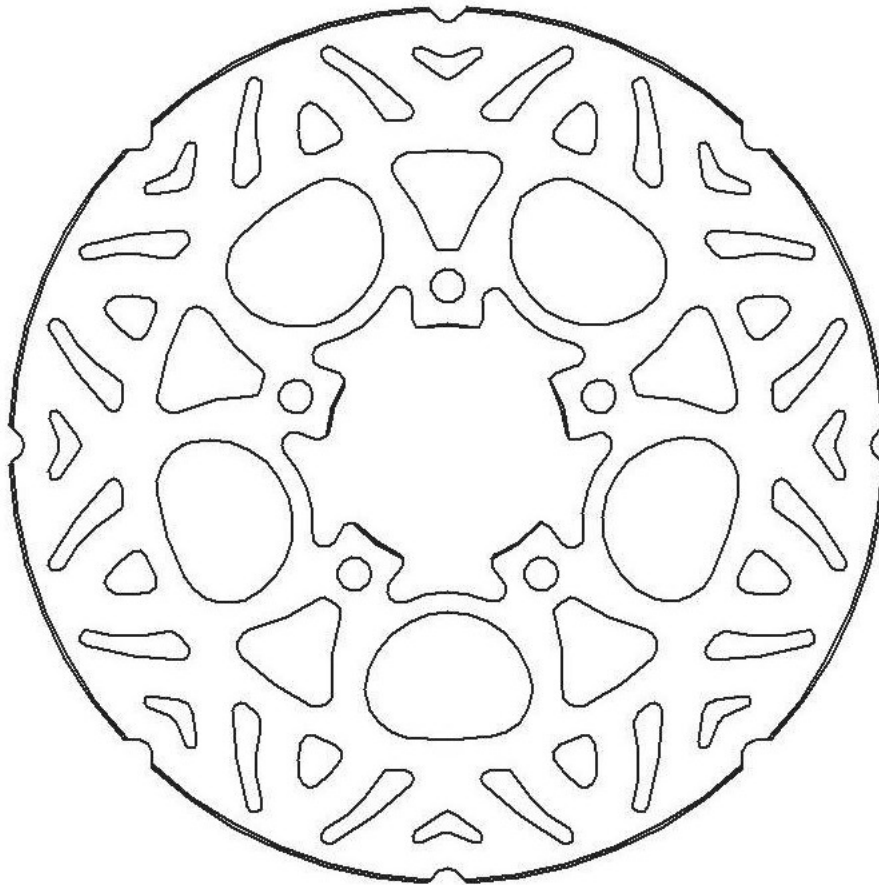

Codice / Reference / Código	Specifiche / Specifics / Especificaciones
-----------------------------	---

DK037	<p> Ø Esterno / Ø Outer / Ø Exterior: 220 mm Ø Interno / Ø Inner / Ø Interior: 60 mm Spessore / Thickness / Grosor: 4 mm N. fori / No. holes / N. agujeros: 5 Interasse fori / Bolt patterns / Distancia agujeros: 80 mm Ø fori / Ø holes / Ø agujeros: 8,5 mm </p>
-------	--



Codice / Reference / Código

Specifiche / Specifics / Especificaciones

DK039

Ø Esterno / Ø Outer / Ø Exterior: 230 mm

Ø Interno / Ø Inner / Ø Interior: 82 mm

Spessore / Thickness / Grosor: 6 mm

N. fori / No. holes / N. agujeros: 5

Interasse fori / Bolt patterns / Diastancia agujeros: 104 mm

Ø fori / Ø holes / Ø agujeros: 10,5 mm

Batterie al Litio con Tecnologia Lifepo4

Litium Batteries with Lifepo4 Technology

Baterías de litio con Tecnología Lifepo4

■ Descrizione:

Strutturata come 2 batterie in parallelo, ciascuna batterie litio LP è dotata della rivoluzionaria tecnologia a doppia polarità, che vi consentirà di ricreare con estrema facilità ogni modello di batteria tradizionale in commercio, passando dallo spunto più contenuto a quello più potente.

- Esclusiva configurazione a 4 poli : 2 poli positivi + 2 poli negativi = infinite possibilità di applicazione.
- Vastissima copertura di gamma: le 8 referenze totali che compongono la gamma batterie litio LP sono sufficienti a coprire tutte le applicazioni moto, declinate a seconda dei vari tipi di batterie tradizionali in commercio
- Ciclo di vita eccellente: le batterie litio LP sono state studiate appositamente per sopportare oltre 2000 cicli di ricarica, in tutta sicurezza
- Ultra leggere: si passa dagli esigui 0.3 Kg, fino a un massimo di 1,5 Kg per la referenza dotata di maggior capacità di spunto
- 50% in più delle prestazioni.
- Eccellente vita allo scaffale: garantite oltre 1 anno di stoccaggio, senza bisogno di effettuare ricariche.
- Bassissimo potere di auto scaricamento: l'auto-scaricamento è un processo che qualsiasi batteria subisce inevitabilmente. In risposta a questo comportamento del tutto naturale del prodotto batteria: LP lo ha ridotto fino a meno del 5% di perdita di carica al mese.
- CLASSE DI PROTEZIONE IP65: l'involucro è totalmente protetto dalla polvere, dall'indebito accesso al dispositivo tramite l'inserimento di un filo esterno e dai getti d'acqua.
- Le batterie litio LP non contengono materiali pericolosi
- Certificazione standard gestione ambientale: ISO 14001
- Certificazione standard gestione qualità: ISO 9001

■ Description:

Structured as 2 batteries in parallel, each LP lithium battery is equipped with the revolutionary dual-polarity technology, which will allow you to recreate any traditional battery model on the market with ease, going from the smallest spark to the most powerful.

- Exclusive 4-pole configuration : 2 positive + 2 negative poles = endless application possibilities.
- Very wide range coverage: the 8 total references that make up the LP lithium battery range are sufficient to cover all motorcycle applications, declined according to the various types of traditional batteries on the market
- Excellent life cycle: LP lithium batteries are specially designed to withstand more than 2000 charging cycles, safely.
- Ultra light: ranging from a meager 0.3 kg, up to a maximum of 1.5 kg for the reference with the highest starting capacity.
- 50% more performance.
- Excellent shelf life: guaranteed over 1 year of storage, with no need for recharging.
- Very low self-discharge power: self-discharge is a process that any battery inevitably undergoes. In response to this all-natural behavior of the battery product: LP has reduced it to less than 5% loss of charge per month.
- Protection class IP65: the casing is totally protected from dust, undue access to the device by the insertion of an external wire, and water jets.
- LP lithium batteries contain no hazardous materials
- Environmental management standard certification: ISO 14001
- Quality management standard certification: ISO 9001

■ Descripción:

- Cada batería de litio LP está estructurada como 2 baterías en paralelo y cuenta con la revolucionaria tecnología de doble polaridad, que permite recrear con extrema facilidad cualquier modelo de batería tradicional en el mercado, desde el arranque menor al más potente.
- Configuración exclusiva formada por 4 polos: 2 polos positivos + 2 polos negativos = infinitas posibilidades de aplicación.
- Cubren una amplia gama de vehículos: las 8 referencias totales que componen la gama de baterías de litio LP – declinadas según los varios tipos de baterías tradicionales que hay en el mercado - son suficientes para cubrir todas las aplicaciones de motos.
- Ciclo de vida excelente: las baterías de litio LP fueron desarrolladas con el objetivo de soportar más de 2000 ciclos de recarga
- Ultra-ligeras: desde apenas 0,3 kg hasta 1,5 kg de la referencia con la capacidad de arranque mayor
- Prestaciones mejoradas del 50%
- Excelente durabilidad en almacén: se garantiza más de 1 año de almacenamiento sin que sea necesario recargarlas.
- Bajo poder de auto-descarga: la auto-descarga es un proceso inevitable que sufre cualquier batería. LP redució esta tendencia totalmente natural de las baterías hasta menos del 5% de pérdida de carga al mes.
- CLASE DE PROTECCIÓN IP65: la carcasa está totalmente protegida del polvo, del acceso indebido al dispositivo a través de un hilo exterior y de los chorros de agua.
- Las baterías de litio LP no contienen materiales peligrosos
- Certificación estándar de gestión medioambiental: ISO 14001
- Certificación estándar de gestión de calidad: ISO 9001



Codice / Reference / Código

Specifiche / Specifics / Especificaciones

ML LFP5

Voltaggio / Voltage / Voltaje: 12 V
 Capacità / Capacity / Capacidad: 16 h
 Lunghezza / Length / Longitud: 107 mm
 Larghezza / Width / Ancho: 56 mm
 Altezza / Height / Alto: 85 mm
 Layout: 25
 Terminale / Terminal / Terminal: F
 Peso / Weight / Peso: 0,4 kg



Codice / Reference / Código

Specifiche / Specifics / Especificaciones

ML LFP7

Voltaggio / Voltage / Voltaje: 12 V
 Capacità / Capacity / Capacidad: 20 h
 Lunghezza / Length / Longitud: 107 mm
 Larghezza / Width / Ancho: 56 mm
 Altezza / Height / Alto: 85 mm
 Layout: 25
 Terminale / Terminal / Terminal: F
 Peso / Weight / Peso: 0,5 kg



Codice / Reference / Código

Specifiche / Specifics / Especificaciones

ML LFP7Z

Voltaggio / Voltage / Voltaje: 12 V
 Capacità / Capacity / Capacidad: 24 h
 Lunghezza / Length / Longitud: 107 mm
 Larghezza / Width / Ancho: 56 mm
 Altezza / Height / Alto: 85 mm
 Layout: 25
 Terminale / Terminal / Terminal: F
 Peso / Weight / Peso: 0,6 kg



Codice / Reference / Código

Specifiche / Specifics / Especificaciones

ML LFP7Z

Voltaggio / Voltage / Voltaje: 12 V
 Capacità / Capacity / Capacidad: 30 h
 Lunghezza / Length / Longitud: 134 mm
 Larghezza / Width / Ancho: 65 mm
 Altezza / Height / Alto: 92 mm
 Layout: 25
 Terminale / Terminal / Terminal: F
 Peso / Weight / Peso: 0,7 kg



Codice / Reference / Código

Specifiche / Specifics / Especificaciones

ML LFP14

Voltaggio / Voltage / Voltaje: 12 V
 Capacità / Capacity / Copacidad: 30 h
 Lunghezza / Length / Longitud: 134 mm
 Larghezza / Width / Ancho: 65 mm
 Altezza / Height / Alto: 92 mm
 Layout: 25
 Terminale / Terminal / Terminal: F
 Peso / Weight / Peso: 0,8 kg



Codice / Reference / Código

Specifiche / Specifics / Especificaciones

ML LFP16

Voltaggio / Voltage / Voltaje: 12 V
 Capacità / Capacity / Copacidad: 30 h
 Lunghezza / Length / Longitud: 134 mm
 Larghezza / Width / Ancho: 65 mm
 Altezza / Height / Alto: 92 mm
 Layout: 25
 Terminale / Terminal / Terminal: F
 Peso / Weight / Peso: 0,8 kg



Codice / Reference / Código

Specifiche / Specifics / Especificaciones

ML LFP20

Voltaggio / Voltage / Voltaje: 12 V
 Capacità / Capacity / Capacidad: 60 h
 Lunghezza / Length / Longitud: 165 mm
 Larghezza / Width / Ancho: 86 mm
 Altezza / Height / Alto: 130 mm
 Layout: 25
 Terminale / Terminal / Terminal: F
 Peso / Weight / Peso: 1,3 kg



Codice / Reference / Código

Specifiche / Specifics / Especificaciones

ML LFP30

Voltaggio / Voltage / Voltaje: 12 V
 Capacità / Capacity / Capacidad: 60 h
 Lunghezza / Length / Longitud: 165 mm
 Larghezza / Width / Ancho: 86 mm
 Altezza / Height / Alto: 130 mm
 Layout: 25
 Terminale / Terminal / Terminal: F
 Peso / Weight / Peso: 1,3 kg

Leve Freno OEM

OEM Brake Lever / Manetas de Freno OEM



AGD01



AGD02



AGD24



AGD25



AGD03



AGD04



AGD27



AGD34



AGD05



AGD06



AGD35



AGD37



AGD07



AGD08



AGD38



AGD39



AGD09



AGD10



AGD40



AGD43



AGD11



AGD12



AGD45



AGD46



AGD13



AGD14



AGD47



AGD48



AGD15



AGD16



AGD49



AGD50



AGD17



AGD18



AGD51



AGD52



AGD19



AGD20



AGD54



AGD56



AGD21



AGD23



AGD57



AGD58



AGD59



AGD60



AGD89



AGD91



AGD61



AGD63



AGD92



AGD93



AGD64



AGD67



AGD94



AGD97



AGD68



AGD69



AGD98



AGD99



AGD70



AGD74



AGD100



AGD101



AGD67



AGD68



AGD102



AGD103



AGD69



AGD70



AGD104



AGD105



AGD74



AGD75



AGD106



AGD107



AGD76



AGD78



AGD108



AGD109



AGD80



AGD82



AGD110



AGD111



AGD85



AGD86



AGD112



AGD113



AGD87



AGD88



AGD114



AGD115



AGD116



AGD117



AGD140



AGD141



AGD118



AGD119



AGD142



AGD143



AGD120



AGD121



AGD144



AGD145



AGD122



AGD123



AGD147



AGD148



AGD124



AGD125



AGD149



AGD150



AGD126



AGD127



AGD151



AGD152



AGD128



AGD129



AGD153



AGD154



AGD130



AGD131



AGD155



AGD156



AGD132



AGD133



AGD157



AGD158



AGD134



AGD135



AGD159



AGD160



AGD136



AGD137



AGD161



AGD162



AGD138



AGD139



AGD163



AGD164

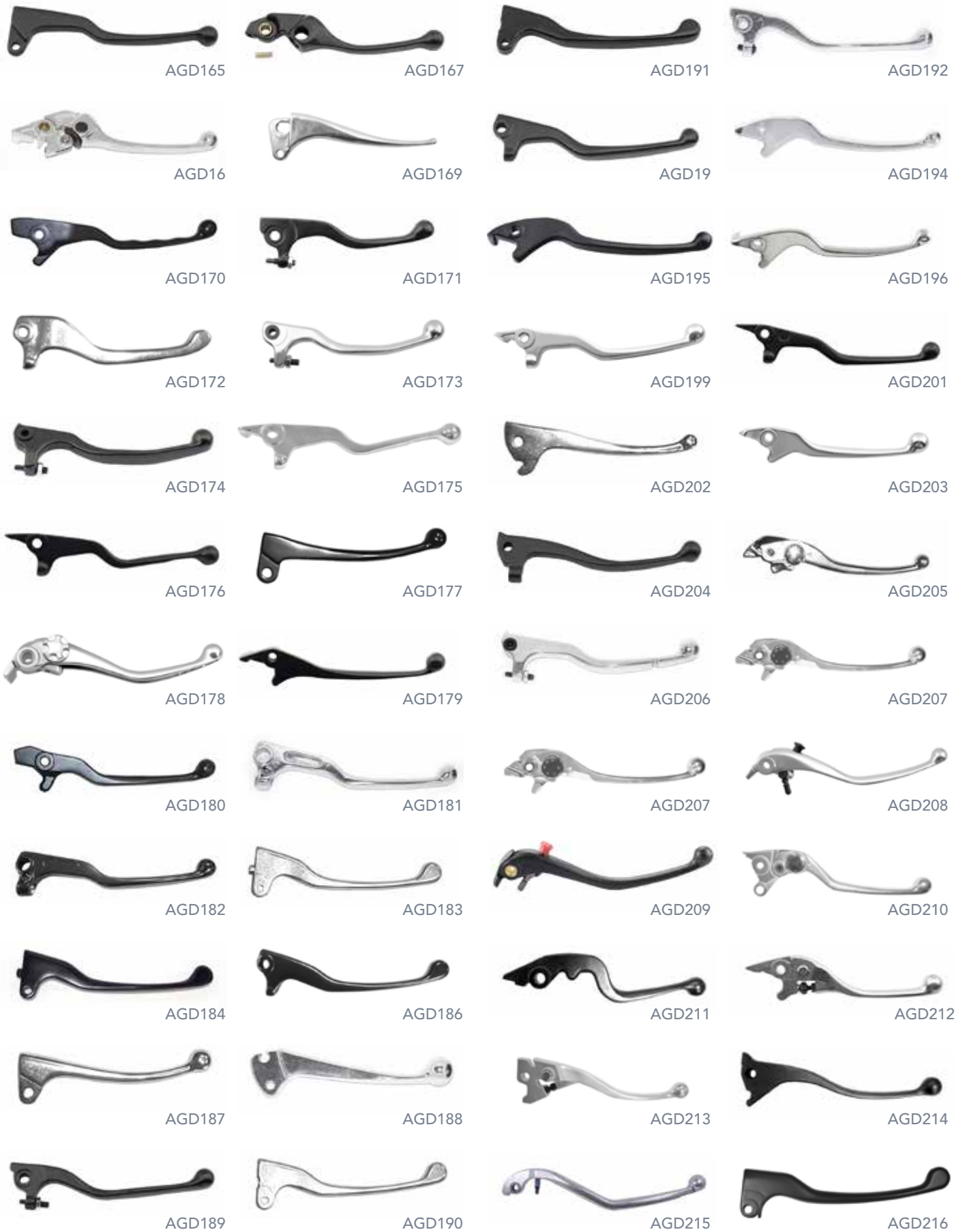



AGD217



AGD218



AGD242



AGD243



AGD219



AGD220



AGD244



AGD245



AGD221



AGD222



AGD246



AGD247



AGD223



AGD224



AGD248



AGD249



AGD225



AGD226



AGD250



AGD251



AGD227



AGD228



AGD252



AGD253



AGD229



AGD230



AGD254



AGD255



AGD231



AGD232



AGD256



AGD257



AGD233



AGD234



AGD258



AGD259



AGD235



AGD237



AGD260



AGD261



AGD238



AGD239



AGD262



AGD263



AGD240



AGD241



AGD264



AGD265



AGD266



AGD267



AGD298



AGD299



AGD268



AGD269



AGD301



AGD304



AGD270



AGD272



AGD305



AGD306



AGD275



AGD276



AGD307



AGD308



AGD277



AGD278



AGD309



AGD310



AGD279



AGD280



AGD314



AGD315



AGD281



AGD282



AGD316



AGD317



AGD285



AGD287



AGD288



AGD290



AGD291



AGD292



AGD294



AGD295



AGD296



AGD297

Leve Frizione OEM

OEM Clutch Lever / Manetas de Embrague OEM



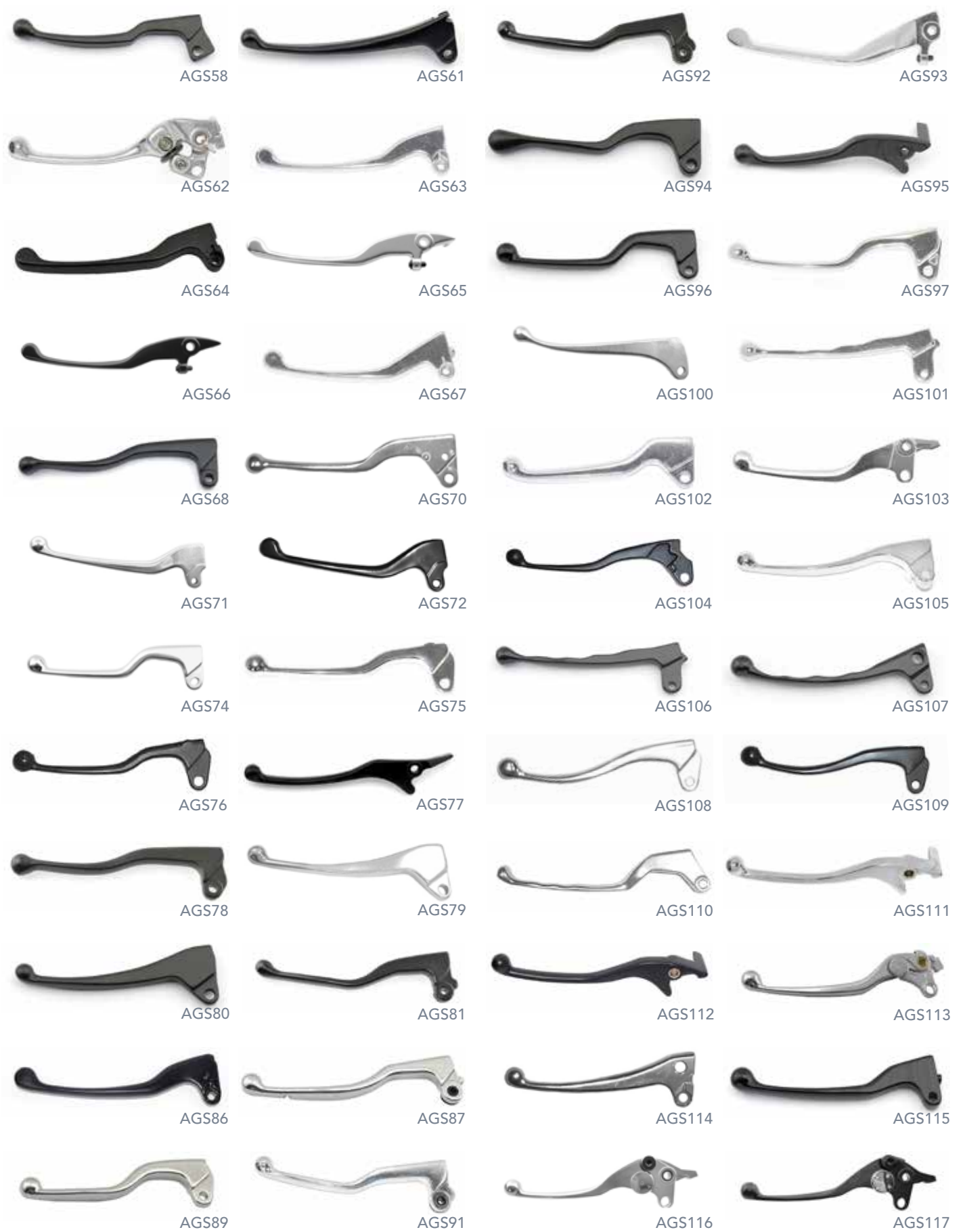









Leve Freno-Frizione OEM

OEM Brake-Clutch Lever / Manetas de Freno-Embrague OEM



■ Tee Shirt CE80 1985 Edizione Limitata

Tee Shirt CE80 1985 Limited Edition

Tee Shirt Edición Limitada CE80 1985



TSHIRT01

■ Specifiche / Specifics / Especificaciones:

Maglietta nera in edizione limitata (solo 110 pezzi) /
 Limited edition black tee shirt (110 pieces only) /
 Camiseta negra de edición limitada (sólo 110 unidades)

Taglie disponibili / Available size / Tallas disponibles:
 S - M - L - XL - XXL - XXXL

■ Tee Shirt Racing Attitude



TSHIRT01

■ Specifiche / Specifics / Especificaciones:

Maglietta nera con logo Accossato / Black tee shirt with Accossato logo /
Camiseta negra con logo Accossato

Taglie disponibili / Available size / Tallas disponibles:
S - M - L - XL - XXL - XXXL

■ Laccetto da Collo

Lanyard / Cordón



LANYARD01

■ Specifiche / Specifics / Especificaciones:

Laccetto portachiavi / Keyholder lanyard / Cordón para llaves

■ **Cappello Racing Attitude**
 Racing Attitude Hat / Gorra Racing Attitude



HAT01

■ **Specifiche / Specifics / Especificaciones:**

Cappello con logo Accossato / Hat with Accossato logo/ Gorra con logo Accossato

■ Orologio Sveglia

Alarm Clock / Despertador



CLOCK01

■ Specifiche / Specifics / Especificaciones:

Orologio con sveglia / Alarm clock / Reloj con despertador

Sedia Accossato

Accossato Chair / Silla Accossato



CHAIR01

■ Specifiche / Specifics / Especificaciones:

Sedia ergonomica con schienale regolabile, poggiatesta e supporto lombare, leve di regolazione altezza e inclinazione

Ergonomic chair with adjustable backrest, headrest and lumbar support, height and tilt

Silla ergonómica con respaldo, reposacabezas y apoyo lumbar ajustables, palancas para altura e inclinación

■ Quaderno Celebrativo del 53° Anniversario

53rd Anniversary Celebration Notebook

Cuaderno de Celebración del 53° Aniversario



NOTE01

■ **Quaderno Celebrativo del 50° Anniversario**
50th Anniversary Celebration Notebook
Cuaderno de Celebración del 50° Aniversario

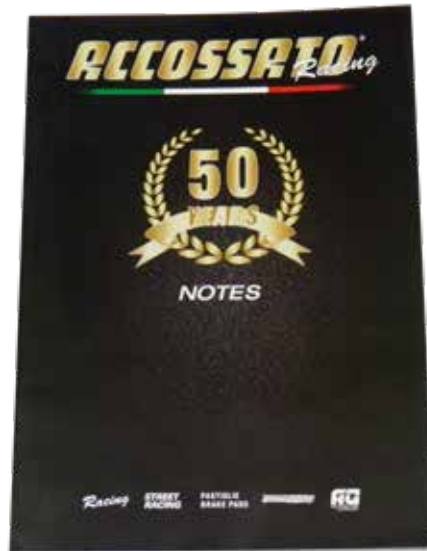

NOTE02

■ Penna Celebrativa del 50° Anniversario

50th Anniversary Celebration Pen

Bolígrafo de Celebración del 50° Aniversario



PEN0

■ Specifiche / Specifics / Especificaciones:

Penna celebrativa 50° aniversario con finitura in carbonio

Celebratory 50th anniversary pen with carbon finish

Bolígrafo de celebración del 50 aniversario con acabado de carbono

■ Tappeto Sottomoto

Paddock Mat / Alfombra Bajo Moto



TAP01

■ Specifiche / Specifics / Especificaciones:

Tappetino sottomoto in Nylon 450g/mq oleo e idrorepellente con retro antiscivolo in gomma, dimensioni 80x200 cm

Undermotorcycle mat in oil and water repellent Nylon 450g/sqm with anti-slip rubber back, dimension 80x200 cm

Alfombra bajo moto de nylon óleo e hidro repelente de 450 g/m² con soporte de goma antideslizante
goma, dimensiones 80x200 cm

Accossato considera la Qualità un fattore strategico nello sviluppo della propria organizzazione, finalizzato a guidarla verso il miglioramento continuo.

Accossato ha assunto l'impegno di attuare un Sistema di Gestione per la Qualità basato su un **Approccio "Risk Based"** che mette al centro delle proprie strategie i valori da sempre distintivi della propria organizzazione finalizzati a garantire la continuità del business in ottica sostenibile:

- Soddisfazione del cliente
- Soddisfazione del personale dipendente
- Miglioramento continuo dei prodotti
- Innovazione tecnologica dei prodotti e delle infrastrutture;
- Rispetto dell'ambiente interno ed esterno all'Azienda

Obbiettivi:

1. Ampliare il mercato: nazionale ed internazionale
2. Tenere sotto controllo tutti i processi
3. Consolidare ogni soluzione migliorativa adottata e verificare la soddisfazione del cliente
4. Mantenere un adeguato livello di formazione e addestramento del personale
5. Porgere costante attenzione alle nuove tecnologie volte a garantire un elevato posizionamento della azienda sul mercato
6. Intercettare e risolvere con tempestività le non conformità, nonché analizzarle ed utilizzarle come stimolo per il miglioramento
7. Avvalersi di fornitori qualificati, affidabili, tempestivi e che rappresentino un "partner" per l'azienda

In linea con gli obiettivi strategici dichiarati nella presente Politica, vengono definiti obiettivi per la qualità per ogni processo, valutati periodicamente in sede di Riesame della Direzione; il loro raggiungimento è misurato in base a specifici indicatori.

Tutti gli obiettivi e la stessa Politica sono periodicamente riesaminati, secondo necessità ed almeno in sede di Riesame della Direzione.

Accossato considers quality as a strategic factor for the development and the constant improvement of its organization.

Accossato committed to implement a **risk-based Quality Management System** focused on the distinctive values of its organization, which aim to ensure sustainable business continuity:

- Customers' satisfaction
- Employed personnel's satisfaction
- Constant improvement of the products
- Technological innovation of products and infrastructure
- Respect of the environment inside and outside the company.

Goals:

1. To expand both the national and international market;
2. To keep every process under control
3. To consolidate every solution for improvement and verify costumers' satisfaction
4. To maintain staff's level of training adequate
5. To constantly pay attention to new technology that can provide a strong positioning of the company on the market
6. To intercept and promptly resolve non-compliances and to analyse them as well, in order to use them to stimulate the improvement
7. To rely on qualified, reliable and prompt suppliers who can be considered as partners by the company

In line with the strategic goals stated in this policy, objectives are defined to assure the quality in each process. The goals are periodically reviewed by the administration and the achievements are measured by means of specific indicators.

Both the objectives and this policy, are periodically re-examined if necessary as well as during the administration review.

Accossato considera la calidad un elemento estratégico para el desarrollo y el mejoramiento continuo de su organización.

La dirección de Accossato se ha comprometido a aplicar un **Sistema de Gestión de Calidad** que adopta un enfoque **basado en el riesgo**, lo cual basa sus estrategias en los valores que desde siempre distinguen su organización y que tienen el objetivo de garantizar la continuidad duradera del negocio. Dichos valores son:

- Satisfacción del cliente
- Satisfacción del personal empleado
- Mejoramiento continuo de los productos
- Innovación tecnológica de productos e infraestructuras;
- Respeto del ambiente empresarial y externo

Objetivos:

1. Ampliar el mercado, tanto nacional como internacional
2. Tener todos los procedimientos bajo control
3. Consolidar todas las mejoras que se ha actuado y comprobar la satisfacción del cliente
4. Mantener un nivel adecuado de formación y capacitación del personal
5. Prestar atención a las nuevas tecnologías que permiten garantizar una posición elevada de la empresa en el mercado
6. Detectar y solucionar tempestivamente las disconformidades y, al mismo tiempo, analizarlas para que se conviertan en un estímulo para mejorar
7. Contar con proveedores que sean unos colaboradores cualificados, confiables y tempestivos para la empresa

De acuerdo con los objetivos estratégicos declarados en esta política, se definen unos objetivos de calidad por cada sección de la empresa, los cuales se evalúan periódicamente durante la revisión de la dirección y el conseguimento de dichos objetivos se mide de acuerdo con unos indicadores específicos.

Periódicamente (durante la revisión de la dirección o cuándo sea necesario) se vuelve a examinar todos los objetivos, así como la política misma.

1. Premessa

Tutte le nostre vendite sono regolate dalle presenti Condizioni Generali. Ogni diversa pattuizione deve essere espressamente sottoscritta da Accossato per avere validità. Accossato declina ogni responsabilità per eventuali inesattezze, errori, omissioni, nelle quali sia involontariamente incorsa la compilazione dei propri listini, cataloghi, siti internet ed altre pubblicazioni tecniche, come pure si riserva di rivedere in qualsiasi momento, e, senza preavviso la gamma dei prodotti commercializzati attuando variazioni dei prezzi. Accossato può decidere la chiusura di un account Cliente a propria discrezione.

2. Prezzi

I prezzi di vendita saranno quelli risultanti dai Listini Accossato in vigore al momento dell'ordine sul sito e-commerce.

I prezzi si ritengono franco magazzino, al netto di imposte e spese di trasporto. Eventuali spese relative a ricevute bancarie e contrassegni saranno ad esclusivo carico del Cliente e dovranno essere in ogni caso rimborsate da quest'ultimo ad Accossato.

3. Modalità di invio degli ordini

Gli ordini Accossato possono essere effettuati attraverso il portale B2B effettuando procedura di registrazione sul sito www.accossato.com. Gli ordini possono essere inviati anche attraverso i rappresentanti di zona. Non consentito l'invio di ordini a mezzo fax, oppure ordini verbali, non scritti. L'ordine si perfeziona con l'approvazione della ditta Accossato.

4. Liquidazione sconti

Eventuali sconti verranno calcolati sul listino prezzi di volta in volta, in forma scalare

5. Consegna

I prezzi valgono per merce resa franco magazzino: pertanto la consegna si intende eseguita al momento e nel luogo dell'uscita dei prodotti dal deposito, cessando ogni responsabilità del venditore sugli stessi.

Qualora venga concordata la consegna della merce al domicilio, negozio o magazzino del cliente, eventuali danneggiamenti o ammanchi dovranno essere contestati immediatamente al momento del ricevimento della merce da parte del cliente. Il cliente dovrà fornire copia fattura d'acquisto e/o della ricevuta fiscale inviandola ad Accossato entro 8 (otto) giorni lavorativi mediante ticket di assistenza.

5.1 Cosa fare alla ricezione del pacco

All'arrivo del corriere occorre controllare l'integrità del pacco, se il pacco non fosse integro è possibile ritirare lo stesso firmando con riserva specifica.

Tale riserva va posta sulla prova di consegna dettagliando la problematica riscontrata.

Esempio: Accetto con riserva perché il pacco risulta danneggiato, indicando con precisione nel tipo di danno.

- La firma con riserva va posta sulla bolla di consegna che porterà il corriere.
- La firma con riserva può essere apposta anche se il corriere ha il pad elettronico.
- La firma con riserva è necessaria per avviare la pratica di reclamo al corriere dopo il ritiro del pacco.

Se l'imballo è danneggiato, il prodotto risulta rovinato ed avete firmato con riserva specifica:

- Inviare entro 8 (otto) giorni solari dalla consegna una segnalazione tramite ticket l'accaduto ed allegando le fotografie del danno riportato.

IMPORTANTE

Il prodotto deve essere verificato e la segnalazione di danno fatta prima di qualsiasi installazione del prodotto stessa.

5.2 Assistenza clienti

Accossato garantisce assistenza diretta a tutti quei clienti (negozi o distributori dotati di partita iva) che acquistano direttamente i prodotti dal nostro portale B2B

Come ricevere assistenza?

È possibile ricevere supporto tecnico sul prodotto acquistato nelle seguenti modalità:

- WhatsApp: inviando foto/video e piccola descrizione della problematica al seguente recapito telefonico +39 371 172 2064
- E-mail: scrivendo una e-mail, allegando foto e video della problematica riscontrata, e inviando il tutto al seguente indirizzo: tecnico@agmoto.com
- È prevista l'assistenza telefonica solo nel caso in cui non sia stato possibile risolvere la problematica via mail e WhatsApp e solo dopo aver aperto la pratica di assistenza.

Se sono un soggetto privato, come posso ricevere assistenza?

L'assistenza ai privati viene data per qualsiasi tipo di anomalia dal rivenditore presso cui si è effettuato l'acquisto. Sarà compito del rivenditore applicare la procedura di assistenza per il prodotto acquistato.

Cosa fare nel caso in cui il rivenditore non desse assistenza in merito al prodotto acquistato?

È comunque necessario presentare fattura o scontrino. In questo caso Accossato si sostituisce al rivenditore, previa ricerca nel proprio database, e cerca di fornire l'assistenza per il prodotto

acquistato.

In caso di mancata esibizione di fattura o scontrino, non è possibile ottenere assistenza.Ù

5.3 Termini di garanzia

La Garanzia per i prodotti Accossato è di 24 mesi (in riferimento a problematiche tecniche del prodotto) dalla data di vendita Accossato al rivenditore.

I Termini di Garanzia in riferimento all'acquisto di batterie e pari a 12 mesi dalla data di vendita della batteria da Accossato al rivenditore.

5.4 Revisione pompe radiali Accossato

Le pompe Accossato hanno un periodo di garanzia pari a 24 mesi dalla data di vendita Accossato al rivenditore.

Per effettuare la revisione di uno di questi prodotti è necessario aprire un ticket di assistenza. Non è possibile effettuare revisioni al di fuori di Accossato: qualsiasi tentativo di manomissione di questi prodotti provocherà irrimediabilmente la cessazione della garanzia e/o l'impossibilità di effettuare comunque una revisione.

All'estero sono presenti dei centri di revisione autorizzati da Accossato in grado di poter effettuare le revisioni di pompe con componentistica originale.

A seguito dell'avvenuta revisione, sia le pompe che le pinze radiali acquisiscono ulteriori 12 mesi di garanzia dalla data di intervento.

5.5 Prodotti da utilizzare in circuito chiuso

Tutti i prodotti di questo catalogo sono per uso agonistico e utilizzabili in circuito chiuso. Il loro utilizzo su strade aperte al pubblico è vietato. Il montaggio del prodotto deve essere effettuato da officine o rivenditori autorizzati Accossato.

5.5.1 Esclusione di responsabilità

Accossato oppure i suoi rivenditori saranno lieti di assistere i clienti nella scelta della fornitura esatta degli accessori di montaggio eventualmente necessari o delle varianti tra le parti adatte per la propria moto.

Accossato si riserva il diritto, senza preavviso e senza fornirne i motivi, di modificare specifiche tecniche, colori, materiali, di cancellarli senza sostituirli o di interrompere la produzione di determinati prodotti.

Tutti i dati sono forniti senza impegno fatti salvi i refusi, errori di stampa, di composizione e omissioni. Accossato si riserva il diritto di apportare, in qualsiasi momento, le modifiche del caso. Accossato declina qualsiasi responsabilità da problematiche intercorse di qualsiasi tipo in seguito all'acquisto di componenti sciolti tubi freno e successiva realizzazione del kit presso il Cliente.

AVVERTENZA

Non imitare! I motociclisti qui ritratti sono piloti professionisti. Le fotografie sono state realizzate in circuiti chiusi o su strade chiuse al traffico. Accossato invita tutti i motociclisti ad indossare l'abbigliamento prescritto e a guidare con coscienza nel rispetto dei regolamenti.

6. Termini di consegna

I termini di consegna stabiliti da Accossato sono compresi tra 24 e 72 ore lavorative (escluso il giorno di ricevimento ordine) ed hanno valore indicativo, salvo casi di forza maggiore quali ad esempio, ma senza che ciò costituisca una limitazione:

pandemie - guerre – guerriglie – rivolte – scioperi – mancanza di energia, di materiali, di mezzi di trasporto – furti – rapine – nonché leggi, disposizioni, regolamenti o restrizioni da parte delle autorità pubbliche centrali o locali.

Eventuali ritardi non danno quindi diritto all'annullamento degli ordini, né ad alcun indennizzo a favore dei clienti, fermo restando gli effetti sulla decorrenza dei termini di pagamento.

Accossato si riserva di effettuare consegne parziali, anche se non contemplate, degli ordini ricevuti.

7. Resi

Gli eventuali resi di prodotti Accossato vanno preventivamente concordati con l'ufficio tecnico Accossato, previa compilazione del modulo di assistenza che verrà inviato.

In mancanza dell'apposita documentazione e/o autorizzazione scritta da parte dei tecnici Accossato, l'azienda si riserva il diritto di rifiutare qualsiasi reso non autorizzato.

In caso di anomalia di prodotti Accossato, le spese di trasporto saranno a carico del produttore.

7.1 Resi per errato ordine

In caso di ordine da parte di un Cliente, qualsiasi esso sia, (Cliente privato, negozio, grossista o distributore) che, per qualsiasi motivo presenti un errore nella compilazione del codice prodotto, può essere reso se e solo se tale richiesta perverrà all'azienda (tramite ticket) entro e non oltre le successive 72 ore utili a partire dalla data della fattura accompagnatoria o ricevuta fiscale.

A seguito dell'autorizzazione scritta che Accossato invierà, il reso potrà essere effettuato tramite corriere espresso, a spese del Cliente ed il prodotto (o i prodotti) dovranno essere consegnati integri in ogni parte e completi di imballo originale.

Accossato rimborserà l'85% del valore della merce acquistata, il restante 15% sarà trattenuto come costo di re-stock che comprenderà il re-immagazzinamento e l'emissione della nota credito. La nota di credito verrà quindi pagata per compensazione.

I prodotti che arriveranno senza l'imballo originale oppure che presentino anomalie (segni di montaggio, segni dovuti a cadute, ecc.) non verranno rimborsati e saranno a disposizione del

Cliente per il ritiro a sue spese, per un periodo di 7 gg lavorativi trascorsi i quali verranno rottamati.

7.2 Prodotti che non è possibile rendere

In caso di ordine di tubi freno o frizione da parte di un Cliente, qualsiasi esso sia, (Cliente privato, negozio, grossista o distributore), che per qualsiasi motivo presenti un errore nella compilazione del codice prodotto, questo non può essere reso perché Accossato assembla il kit tubi su ordinazione specifiche del Cliente stesso (colore treccia, banjo, ecc.) e non dispone di un magazzino prodotti finiti dei tubi freno o frizione.

8. Pagamenti

Il pagamento della merce dovrà essere effettuato direttamente alla Accossato, salvo diverso accordo.

Il Cliente è inderogabilmente tenuto ad effettuare i pagamenti nei termini pattuiti, senza facoltà di opporre in compensazione eventuali contro crediti di qualsiasi natura.

Il ritardo nei pagamenti farà maturare gli interessi di mora applicabili in quel momento. Nell'ipotesi che sia pattuito uno sconto di valuta per condizioni di pagamento (sconto cassa), il diritto del Cliente a tale sconto decadrà automaticamente se nel giorno della scadenza del termine fissato per il godimento dello sconto, il pagamento non sarà pervenuto alla sede della Accossato.

9. Facoltà di recesso e sospensione dell'esecuzione

Sia nel caso di ritardo nei pagamenti, sia nel caso risultino a carico del Cliente protesti di terzi o altri segni di insolvenza, Accossato si riserva la facoltà di recedere dal contratto in toto (o solo per la parte inseguita) e/o sospendere l'esecuzione.

Quanto sopra, senza alcun diritto da parte del Cliente ad indennità o risarcimenti di sorta e senza pregiudicare la libertà di Accossato di procedere con ogni altro provvedimento cautelativo od esecutivo ritenga utile adottare.

10. Foro competente

Per qualsiasi eventuale controversia che dovesse insorgere relativamente alla interpretazione, esecuzione e risoluzione del presente ordine, ivi comprese quelle relative ai pagamenti, che non fosse risolta pacificamente tra le parti, è competente esclusivamente l'Autorità Giudiziaria del Foro di Torino.

11. Esclusioni

Le precedenti condizioni di vendita non si applicano ai Clienti OEM per i quali ha valore il contratto di fornitura sottoscritto.

Prodotti da utilizzare in circuito chiuso

Tutti i prodotti di questo catalogo sono per uso agonistico e utilizzabili in circuito chiuso. Il loro utilizzo su strade aperte al pubblico è vietato. Il montaggio del prodotto deve essere effettuato da officine o rivenditori autorizzati Accossato.

Esclusione di responsabilità

Accossato oppure i suoi rivenditori saranno lieti di assistere i clienti nella scelta della fornitura esatta degli accessori di montaggio eventualmente necessari o delle varianti tra le parti adatte per la propria moto.

Accossato si riserva il diritto, senza preavviso e senza fornirne i motivi, di modificare specifiche tecniche, colori, materiali, di cancellarli senza sostituirli o di interrompere la produzione di determinati prodotti.

Tutti i dati sono forniti senza impegno fatti salvi i refusi, errori di stampa, di composizione e omissioni. Accossato si riserva il diritto di apportare, in qualsiasi momento, le modifiche del caso. Accossato declina qualsiasi responsabilità da problematiche intercorse di qualsiasi tipo in seguito all'acquisto di componenti sciolti tubi freno e successiva realizzazione del kit presso il Cliente.

Avvertenza

Non imitare! I motociclisti qui ritratti sono piloti professionisti. Le fotografie sono state realizzate in circuiti chiusi o su strade chiuse al traffico. Accossato invita tutti i motociclisti ad indossare l'abbigliamento prescritto e a guidare con coscienza nel rispetto dei regolamenti. **1. Introduction**

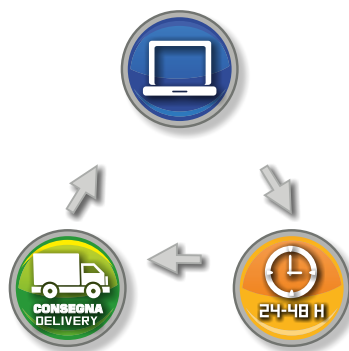

1. Introduction

All our sales are governed by these terms. Each different agreement must be expressly endorsed by Accossato.

Accossato declines all responsibility for any inaccuracies, errors, omissions, in which it is incurred involuntarily compiling its lists, catalogs, websites and other technical publications, as well as reserves to review at any time and without notice the product range marketed by implementing price changes. Accossato may decide to close a customer's account at its discretion.

2. Prices

Sale prices will be those resulting from Accossato's pricelists in force at the time of order. Prices are considered ex works, net of taxes and shipment costs.

Any expenses related to bank receipts and labels will be the sole responsibility of the customer and will always be reimbursed by them to ACCOSSATO.

3. Place an order

Accossato Racing and / or Distribution AG orders may be made through the B2B after signing in on the website www.accossato.com.

Orders can also be sent through the representatives of the area. It is not allowed to send orders by fax or verbal not written orders. Orders must be approved by Accossato.

4. Discounts

Any discounts will be calculated on the price list from time to time, in a scalar form.

5. Delivery

Prices are for goods delivered ex works; therefore, the delivery is carried out at the time and place of the output of products from the warehouse, ceasing all seller's liability thereon.

If you agree on the delivery of the goods at home, shop or the customer's warehouse, damage or missing items should be immediately notified upon receipt of the goods by the customer.

The customer must provide a copy of the purchase invoice and / or the receipt by sending it to ACCOSSATO within 8 (eight) working days, by fax to: 0119696033 or email: sales@accossato.it.

5.1 What to do when receiving a package

Check your package integrity as soon as delivery takes place. In case of non-integrity, it is also possible to accept it by signing conditionally. Signature subject to reservation must be reported onto the delivery receipt, explaining in detail the type of issue. i.e. "As package looks damaged, I hereby state to accept its delivery by signing conditionally"; in addition to this, please describe

the damage in the "Notes" field.

- Signature subject to reservation must be reported onto delivery receipt given by courier
- It is possible to sign conditionally also on courier's electronic pad
- Signature subject to reservation is a prerogative to initiate the complaint procedure against the courier AFTER GETTING THE PACKAGE.

In case of damaged packaging / damaged product and you signed with reservation:

- send a report e-mail at sales@accossato.it within the next 8 (eight) days, by describing the damage with photographic material attached.

ATTENTION NOTICE

The product must be verified and the damage must be reported before mounting the product.

5.2 Customer service

Accossato guarantees direct assistance to all those customers (shops or distributors with VAT number) who directly purchase the products from our B2B portal.

How to receive assistance?

It is possible to receive technical support on purchased products in the following ways:

- WhatsApp: send photos / videos and a small description of the problem to the following telephone number +39 371 172 2064
- E-mail: send an e-mail, with photos/videos of the issue attached, to the following address: tecnico@agmoto.com
- Telephone assistance is provided only if it is not possible to solve the problem via email and WhatsApp and only after opening the practice of assistance through the following link: <https://www.accossato.com/garanzia/>

If I am a private user, how can I receive support?

The retailer where you purchased the products should give private assistance for any type of anomaly. It is up to the retailer to apply the service procedure for the purchased product.

What to do in case the retailer did not give assistance regarding the purchased product?

It is necessary to present an invoice or receipt. In this case, Accossato replaces the product to the retailer, after searching in its database, and tries to provide assistance for the purchased product. In case of failure to present an invoice or receipt, it will not be possible to get assistance.

5.3 Warranty terms

The Warranty for Accossato products is 24 months (referring to technical issues of the product) from the date of the sale to the retailer.

The Warranty Terms in reference to the purchase of batteries is 12 months from the date of the sale of the battery from Accossato to the retailer.

5.4 Overhaul of Accossato radial master cylinders and radial calipers

Both Accossato radial master cylinders and calipers have a warranty period of 24 months from the date of Accossato's sale to the dealer.

To overhaul one of these products you just need to send an e-mail to tecnico@agmoto.com and we will contact you in order to illustrate the revision procedure.

It is not possible to overhaul these products outside of Accossato: any attempt to tamper with these products will immediately cause the end of the warranty and / or the impossibility to overhaul the products in any way.

There are some authorized technical control centers outside of Italy that can overhaul Accossato master cylinders and radial calipers using original parts.

After the overhaul, both master cylinders and the radial calipers will gain 12 more months of warranty starting from the date of intervention.

5.5 Products to be used in closed circuits

All the products in this catalog are intended for racing use and can be used in closed circuits. Their use on public streets is forbidden. The products must be installed by workshops and dealers authorized by Accossato.

5.5.1 Exclusion of liability

Accossato or its dealers will be glad to assist their customers in the choice of the most suitable mounting accessories that could be necessary or to help them choose, among the various versions available, the best option for their motorcycle.

Accossato reserves the right, without giving notice or reasons, to modify technical specifications, colours, materials, to remove specific products without replacing them or to stop their production.

All the information is given without commitment, typos, misprints, mistakes and omissions are reserved. Accossato reserves the right to make all the adjustment that may be necessary any time.

WARNING

Accossato urges all riders to wear the prescribed clothing and to drive responsibly and in com-

pliance with regulations.

6. Delivery terms

Accossato's delivery terms are between 24 and 72 business hours (excluding the day of reception of the order) and are to be understood as indicative, except in cases of force majeure such as: pandemics, wars, guerrilla wars, riots, strikes, lack of energy, materials, means of transport, robberies, as well as laws, regulations, provisions and restrictions from public central and local authorities.

Possible delays do not give the right to customers to cancel orders nor to get any compensation, without prejudice to the effect on the start of the payment terms.

Accossato reserves the right to make partial deliveries of the orders, even if it is not contemplated.

7. Returns policy

Any returns of Accossato and / or Distribution AG products must be previously agreed with Accossato technical department, after filling out the technical support form.

In the absence of the appropriate documentation and / or written approval of Accossato's technical department, the company reserves the right to reject any unauthorized return.

In case of anomaly of Accossato and / or AG Distribution products, shipment costs will be at the manufacturer's expense.

7.1 Returns for wrong order

In case a customer (private customer, store, wholesaler or distributor) places an order and, for any reason, finds an error in compiling the code, the item can be returned if the request is received by the company (by e-mail or sales@accossato.it ag_distribution@accossato.it) within and no later than 72 hours prior to the date of the invoice. After receiving Accossato's written authorization, the return will be made by express courier at customer's expense and the product (or products) must be delivered intact in all parts and in its original packaging.

Accossato will reimburse 85% of the value of the purchased goods, the remaining 15% will be retained as cost of re-stock which will include the re-storage and the issue of the credit note. The credit note will be paid for compensation.

The products that come without the original packaging or show anomalies (mounting signs, signs due to falls, etc.) will not be refunded and will be available to be collected by the customer at his own expense, for 7 working days. After this period, they will be scrapped.

7.2 Products that cannot be returned

If a customer (private customer, store, wholesaler or distributor) orders brake hoses and for any

reason found a mistake in filling out the product code, the item cannot be returned because Accossato assembles Kit on request following customer's specifications (color braid, banjo, etc.) and does not have a finished brake hoses warehouse.

8. Payments

The payment must be made directly to Accossato, unless otherwise agreed.

The Customer is required with no exceptions to make payments within the stipulated terms, and does not have the right to use any credit as compensation.

The delay in payments will accrue late payment interest applicable at that time. Assuming that a discount of currency for payment terms (cash discount) was stipulated, the customer's right to the discount will automatically expire if Accossato does not receive the payment before the deadline set for the enjoyment of the discount.

9. Power of withdrawal and suspension of execution

Both in the case of late payments and in the event of claims, also by third parties, against the customer and/or other signs of insolvency, Accossato reserves the right to withdraw the whole contract (or just the part being chased) and \ or suspend the execution.

All of the above, without the customer having any right to indemnity or compensation and without impeding to Accossato proceeding with any other precautionary or executive measure deemed useful to adopt.

10. Place of jurisdiction

In any case of dispute that may arise about the interpretation, execution or resolution of this order, including those regarding payments, that cannot be resolved peacefully by the parts, the only competent judicial authority is the Court of Turin.

11. Disclaimers

The above conditions of sale shall not apply to OEM customers for which the signed contract applies.

Products to be used in closed circuits

All the products in this catalog are intended for racing use and can be used in closed circuits. Their use on public streets is forbidden. The products must be installed by workshops and dealers authorized by Accossato.

Exclusion of liability

Accossato or its dealers will be glad to assist their customers in the choice of the most suitable mounting accessories that could be necessary or to help them choose among the various versions

available the best option for their motorcycle.

Accossato reserves the right, without giving notice or reasons, to modify technical specifications, colours, materials, to remove specific products without replacing them or to stop their production.

All the information is given without commitment except typos, misprints, mistakes and omissions. Accossato reserves the right to make all the adjustment that may be necessary any time.

Accossato declines any responsibility for any kind of issue that occurred after the purchasing of loose components for brake lines and the subsequent assembly of the kit by the customer.

Warning

Do not imitate! The riders portraited here are professional pilots. The pictures were taken in closed circuits or on streets closed to traffic. Accossato urges all riders to wear the prescribed clothing and to drive responsibly and in compliance with regulations.

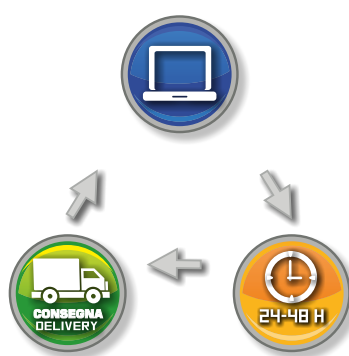

1. Premisa

Todas nuestras ventas están reguladas por estas condiciones generales. Otras formas de acuerdos siempre deben ser explícitamente firmadas por Accossato para que sean válidas.

Accossato declina toda responsabilidad para eventuales inexactitudes, errores, omisiones en las que haya incurrido en la fase de compilación de sus listados de precios, catálogos, páginas web y otras publicaciones técnicas.

También se reserva el derecho de revisar, en cualquier momento y sin aviso previo, la gama de productos que comercializa y de modificar los precios. Accossato puede decidir cerrar la cuenta de un cliente a su discreción.

2. Precios

Los precios de venta serán los que aparecen en los listados de Accossato en vigor en el momento en el que se realiza el pedido.

Los precios son franco almacén y no incluyen impuestos ni gastos de transporte.

Eventuales gastos relacionados con recibos bancarios y contrareembolsos correrán a cargo del cliente y, e cualquier caso, el cliente tendrá que reembolsar dichos gastos a Accossato.

3. Modalidad de envío de los pedidos

Es posible realizar los pedidos Accossato Racing y/o AG Distribuzione en la página B2B después de haberse registrado en la página web www.accossato.com.

También es posible realizar pedidos a través de los representantes locales. No está permitido enviar pedidos por fax ni están permitidos los pedidos verbales en vez de escritos.

El pedido se perfecciona después de la aprobación de la empresa Accossato.

4. Descuentos

Eventuales descuentos serán calculados de forma escalonada de vez en vez.

5. Entrega

Los precios valen para los productos entregados franco almacén; por lo tanto la entrega se considera efectuada en el momento y en el lugar de salida de los productos del almacén y en ese momento también cesa la responsabilidad del vendedor en los productos.

En el caso de que se entreguen los productos al domicilio, tienda o almacén del cliente, él o ella tendrán que comunicar inmediatamente eventuales daños o faltas en el momento de la recepción de los productos. El cliente tendrá que facilitar una copia de la factura de compra y/o del recibo fiscal, enviándolas a Accossato dentro de 8 (ocho) días laborales a través de un fax al número 0119696033 o correo electrónico: sales@accossato.it.

5.1 Qué hacer cuándo reciban el paquete

Cuando llegue el transportador es necesario averiguar la integridad del paquete, si este no estuviera íntegro es posible recogerlo firmando con reserva.

Hay que indicar la reserva en el comprobante de entrega especificando en detalles el tipo de problema detectado. Por ejemplo: "Acepto con reserva porque el paquete está dañado", explicando con precisión el tipo de daño en las notas.

- Hay que poner la firma con reserva en la nota de entrega que llevará el transportador;
- También se puede poner la firma con reserva en el pad electrónico del transportador;
- La firma con reserva es necesaria para poder enviar una reclamación al transportador después de haber recogido el paquete.

Si el embalaje está dañado, el producto está arruinado y ustedes han firmado con reserva:

- Envíen dentro de 8 (ocho) días naturales a partir del día de la entrega una comunicación a la siguiente dirección de correo electrónico sales@accossato.it describiendo lo que ha pasado y adjunten la fotos del daño.

IMPORTANTE

Hay que controlar el producto y comunicar el daño antes de montar el producto.

5.2 Soporte al cliente

Accossato garantiza soporte a todos los clientes (tiendas o distribuidores con NIF) que compren los productos directamente en la página B2B.

¿Cómo recibir soporte?

Es posible recibir soporte técnico de las siguientes maneras:

- Whatsapp: enviando fotos/vídeos y una descripción breve del problema al siguiente número: +39 371 172 2064
- Correo electrónico: enviando un correo electrónico, con fotos/vídeos del problema en adjunto a la siguiente dirección de correo electrónico: tecnico@agmoto.com

Se prevé el servicio de soporte telefónico solo en el caso de problemas que no se consiguió resolver por correo electrónico o whatsapp y después de haber enviado una solicitud de soporte a través de este enlace: <https://www.accossato.com/garanzia/>

¿Los usuarios privados pueden recibir soporte técnico?

Normalmente, para cualquier tipo de anomalía es el revendedor el que debe prestar asistencia a los usuarios privados.

El revendedor tendrá que aplicar su propio procedimiento de asistencia para el producto que el cliente compró. No es posible recibir soporte sin enseñar la factura o el recibo de pago.

5.3 Términos de garantía

El período de garantía por los problemas técnicos de los productos Accossato es de 24 meses a partir del momento en el que Accossato los vende al revendedor.

Los términos de garantía de las baterías es de 12 meses a partir del momento de la venta al revendedor por parte de Accossato.

5.4 Revisión de bombas y pinzas radiales de Accossato

Tanto las bombas como las pinzas radiales de accossato están en garantía por 24 meses a partir de la ficha en la que Accossato vende el producto al revendedor.

Para revisar uno de estos productos, solo hay que enviar un correo electrónico a tecnico@ag-moto.com y nosotros os volveremos a contactar para explicaros los procedimientos de revisión. No se puede revisar los productos fuera de Accossato; cualquier intento de manipulación de estos productos causará irremediablemente el cese de la garantía y/o en cualquier caso la imposibilidad de realizar la revisión.

Fuera de Italia hay unos centros de revisión autorizados por Accossato que pueden revisar las bombas y las pinzas radiales utilizando los componentes originales.

Después de la revisión, tanto las bombas como las pinzas radiales adquieren otros 12 meses de garantía a partir de la ficha de la intervención.

5.5 Productos para el uso en circuitos cerrados

Todos los productos de este catálogo están destinados al uso en competiciones y solo se pueden utilizar en circuitos cerrados. Su uso en carreteras abiertas al público está prohibido.

Para el montaje de los productos hay que dirigirse a talleres o revendedores autorizados por Accossato.

5.5.1 Exención de responsabilidad

Accossato o su revendedores estarán encantados de asistir a sus clientes en la elección de los accesorios que puedan ser necesarios para el montaje o de ayudarles a escoger, entre las diferentes opciones de productos, la más adecuada para su moto.

Accossato se reserva el derecho de modificar, sin aviso previo y sin indicar los motivos, especificaciones técnicas, colores, materiales, de eliminar determinados productos sin reemplazarlos o de

interrumpir su producción.

Todos los datos son facilitados sin compromiso excepto errores tipográficos, de impresión, de composición y omisiones. Accossato se reserva el derecho de realizar, en cualquier momento, todas las modificaciones que sean necesarias.

ADVERTENCIA

Accossato invita a todos los motociclistas a utilizar la ropa adecuada y a conducir responsablemente y en conformidad con las regulaciones.

6. Términos de entrega

Los términos de entrega de Accossato están comprendidos entre 24 y 72 horas de trabajo (excluyendo el día de recepción del pedido) y tienen carácter indicativo, excepto en casos de fuerza mayor, como por ejemplo: pandemias, guerras, guerrillas, revueltas, huelgas, falta de energía, de materiales, de medios de transporte, robos, atracos, además de leyes, disposiciones, reglamentos o restricciones por parte de las autoridades centrales o locales.

Eventuales retrasos no dan al cliente el derecho a anular los pedidos ni le dan derecho a ningún tipo de indemnización, sin perjuicio de los términos de pago.

Accossato se reserva el derecho de realizar entregas parciales de los pedidos, aunque no estén contempladas.

7. Devoluciones

Las eventuales devoluciones de productos Accossato y/o AG Distribuzione deben acordarse previamente con el departamento técnico de Accossato, rellenando el formulario de asistencia.

En ausencia de la documentación necesaria y/o de la autorización escrita por los técnicos de Accossato, la empresa se reserva el derecho de rechazar cualquier devolución no autorizada.

En caso de anomalía de productos Accossato y/o AG Distribuzione, los gastos de transporte correrán a cargo del fabricante.

7.1 Devoluciones de pedidos incorrectos

Si en el pedido de un cliente (cliente privado, tienda, mayorista o distribuidor) hay, por cualquier motivo, un error de compliación del código del producto, es posible devolverlo exclusivamente a condición de que la solicitud llegue a la empresa a más tardar 72 horas de trabajo después de la ficha de la factura o del recibo fiscal.

Cuando Accossato haya enviado la autorización escrita, será posible devolver el producto por correo urgente, cuyos gastos correrán a cargo del cliente. El/los producto(s) deberán llegar íntegros en todas sus partes y en el embalaje original.

Accossato reembolsará el 85% del valor de los productos comprados, mientras que el 15% cubrirá los gastos de reposición, los cuales incluyen la reposición en almacén y la emisión de la nota de crédito.

La nota de crédito será pagada por compensación.

Los productos que lleguen sin el embalaje original o en los que aparezcan anomalías (marcas de montaje o de caídas, etc.) no serán reembolsados y quedarán a disposición para la recogida a cargo del cliente durante un período de 7 días de trabajo, después de los cuales los productos serán desechados.

7.2 Productos que no se puede devolver

Si un cliente (cliente privado, tienda, mayorista o distribuidor) pide unos latiguillos de frenos o de embrague y, por cualquier motivo, en el pedido hay un error de compliación del código del producto, no será posible devolver los latiguillos porque Accossato ensambla los kit de latiguillos por encargo según las indicaciones del mismo cliente (color, banjo, etc.) y no cuenta con un almacén de este tipo de productos acabados.

8. Pagos

Hay que pagar la mercancía directamente a Accossato, salvo acuerdo contrario.

El cliente debe necesariamente pagar dentro de los términos establecidos, sin la posibilidad de utilizar eventuales créditos de cualquier tipo como compensación.

En casos de retraso en los pagos se acumularán los intereses de demora aplicables en ese momento.

Si se concordó un descuento por las condiciones de pago (descuento directo), el derecho del cliente a dicho descuento decaerá automáticamente si en el día en el que caduca el término establecido para el descuento el pago todavía no habrá llegado a Accossato.

9. Derecho de rescisión y suspensión de la ejecución

Tanto en caso de demora en el pago como en el de reclamaciones por terceros u otros signos de insolvencia, Accossato se reserva la facultad de rescindir el contrato en su totalidad o solo parcialmente y/o suspender la ejecución.

Todo lo anterior, sin que el cliente tenga derecho a ningún tipo de indemnización o compensación y sin afectar a la posibilidad de Accossato de poner en marcha las medidas cautelares o ejecutivas que considere útiles.

10. Tribunal competente

Para cualquier controversia que pueda surgir en relación con la interpretación, ejecución y resolución de este orden, incluidas las relativas a los pagos, que no se resuelvan de forma pacífica entre las partes, el único foro competente será la autoridad judicial de Turín.

11. Exclusión

Las anteriores condiciones de venta no se aplican a los clientes OEM porque en esos casos lo que tiene valor es el contrato de suministro que firmaron.

Productos para el uso en circuitos cerrados

Todos los productos de este catálogo están destinados al uso en competiciones y solo se pueden utilizar en circuitos cerrados. Su uso en carreteras abiertas al público está prohibido.

Para el montaje de los productos hay que dirigirse a talleres o revendedores autorizados por Accossato.

Exención de responsabilidad

Accossato o su revendedores serán felices de asistir a sus clientes en la elección de los accesorios que puedan ser necesarios para el montaje o de ayudarles a escoger, entre las diferentes opciones de productos, la más adecuada para su moto.

Accossato se reserva el derecho de modificar, sin aviso previo y sin indicar los motivos, especificaciones técnicas, colores, materiales, de eliminar determinados productos sin reemplazarlos o de interrumpir su producción.

Todos los datos son facilitados sin compromiso excepto errores tipográficos, de impresión, de composición y omisiones. Accossato se reserva el derecho de realizar, en cualquier momento, todas las modificaciones que sean necesarias.

Accossato declina toda responsabilidad por los problemas de cualquier tipo que surjan después de la compra de componentes sueltos de latiguillos de frenos y del sucesivo montaje del kit por parte del cliente.

Advertencia

No imiten! Los motociclistas que aparecen aquí son pilotos profesionales. Las fotos fueron realizadas en circuitos cerrados o en calles cerradas al tráfico. Accossato invita a todos los motociclistas a utilizar la ropa adecuada y a conducir responsablemente y en conformidad con las regulaciones.

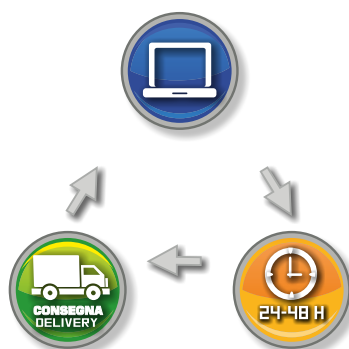

Per corretta concorrenza e al fine di non violare i diritti di marchi di terzi citati su questo catalogo, si specifica che i marchi altrui appartengono ad un soggetto indipendente e diverso da AG Sas di Accossato Giovanni.

L'uso dei diritti di proprietà industriale di terzi avviene in funzione meramente descrittiva per descrivere ed informare il consumatore circa la destinazione e la compatibilità sussistente tra i prodotti recanti il marchio ACCOSSATO e quelli contrassegnati dal marchio altrui.

L' utilizzo dei marchi e dei disegni altrui nel catalogo, così come i riferimenti originali inclusi, servono unicamente per aiutare ad identificare la destinazione del prodotto per i fini consentiti dalla normativa vigente in materia di marchi e disegni.

For the sake of fair competition and in order not to infringe the rights of third party trademarks mentioned in this catalog, it is specified that the trademarks of others belong to an independent entity other than AG Sas di Accossato Giovanni.

The use of industrial property rights of third parties is made merely for descriptive purposes to describe and inform the consumer about the destination and compatibility existing between the products bearing the ACCOSSATO trademark and those marked with the trademark of others.

The 'use of the trademarks and designs of others in the catalog, as well as the original references included, serve only to help identify the destination of the product for the purposes permitted by current legislation on trademarks and designs.

En aras de una competencia leal y con el fin de no infringir los derechos de las marcas de terceros mencionadas en este catálogo, se especifica que las marcas de terceros pertenecen a una parte independiente distinta de AG Sas di Accossato Giovanni.

El uso de los derechos de propiedad industrial de terceros tiene fines meramente descriptivos para describir e informar al consumidor sobre la finalidad y la compatibilidad entre los productos que llevan la marca ACCOSSATO y los que llevan la marca de terceros.

El uso de marcas y diseños ajenos en el catálogo, así como las referencias originales incluidas, sirven únicamente para ayudar a identificar el destino del producto a los efectos permitidos por la legislación vigente en materia de marcas y diseños.

Accossato Racing | AG Distribution
Via Don Eugenio Bruno 6 | 10029 Villastellone (TO) Italy
Tel. +39 011 969 6811 | WhatsApp + 371 172 2064
www.accossato.com | sales@accossato.it